

取扱説明書

ガスふろ給湯器

家庭用 保証書付 BL認定品

品名

131-R290 型
131-R690 型
131-R691 型

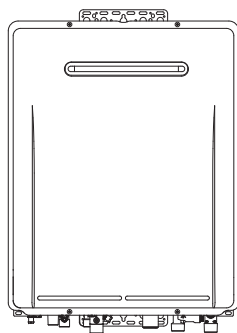

ご愛用の皆さまへ

- このたびは、大阪ガスのガスふろ給湯器をお買い上げいただきましてまことにありがとうございます。
- ご使用前に必ずこの取扱説明書をよくお読みのうえ、正しくお使いください。なお、ご不明な点があればお買い求めの販売店にお問い合わせください。
- この取扱説明書には保証書が付いています。大切に保管してください。
- この製品は国内専用です。
- リモコン操作については、リモコンに付属の取扱説明書も併せてご覧ください。

 大阪ガス

お使いになる前に

機器の設置場所を確認する

1 機器の設置場所を確認する。

機器は建物のわきや裏・ベランダなどに設置されています。
設置場所がわからないときは、機器の設置工事を行った施工店にご確認ください。

2 機器の品名を確認する。

品名は機器の銘板に記載されています。

銘板の位置

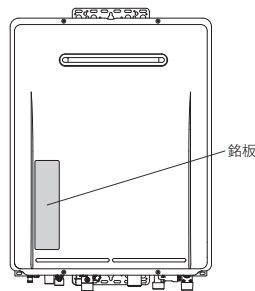

品名の位置

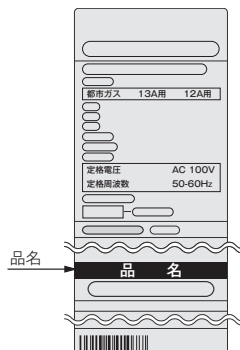

品名を確認したら、以下の欄に記入してください。お問い合わせの際に必要です。

品名	
----	--

冬期の入浴について

冬期など浴室・脱衣室と居室の温度差が大きいときは、急激な温度変化による身体への悪影響（ヒートショック）によって、特に高齢者は入浴時の事故につながるおそれがあります。入浴時に暖房機器で浴室と脱衣室を暖めるなどしてください。浴室を暖めるには、シャワーでお湯を流したり、浴槽のふたをしないでお湯はりする方法もあります。

もくじ

安全なご利用のために

安全上のご注意（使用編）.....	3	●
安全上のご注意（設置編）.....	8	■
あんしん点検のおすすめ.....	10	●

はじめに

初めて使うとき.....	11	■
--------------	----	---

知っておいてください

冬期の凍結による破損防止について.....	12	●
日常の点検・お手入れのしかた.....	17	■
長期間使用しない場合は.....	19	●
故障かな？と思ったら.....	20	■
主な仕様・能力表.....	25	●
アフターサービスについて.....	27	■
大阪ガスのお問い合わせ先.....	30	●
保証書.....	裏表紙	

安全上のご注意(必ずお守りください)(使用編)

■製品を正しくお使いいただくためや、お客さまや他の人への危害、財産への損害を未然に防止するため、必ずお守りいただくことを次のように説明しています。

■以下に示す表示と意味をよく理解してから本文をお読みください。

危険 この表示を無視して誤った取扱いをすると、人が死亡、重傷を負う危険、または火災の危険が差し迫って生じることが想定される内容を示しています。

警告 この表示を無視して誤った取扱いをすると、人が死亡、重傷を負う可能性、または火災の可能性が想定される内容を示しています。

注意 この表示を無視して誤った取扱いをすると、人が軽傷を負う可能性や物的損害の発生が想定される内容を示しています。

上記に述べる軽傷・物的損害とはそれぞれ次のようなものをいいます。

軽傷：治療に入院や長期の通院を要さない、けが・やけど(高温・低温)・感電などをさします。
物的損害：家屋・家財および家畜・ペットにかかわる拡大損害をさします。

■絵表示には次のような意味があります。

危険 この絵表示は、気をつけていただきたい「注意喚起」内容です。  火災注意

禁止 この絵表示は、してはいけない「禁止」内容です。  火気禁止  触れないこと  分解禁止  ぬれ手禁止

強制 この絵表示は、必ず実行していただきたい「強制」内容です。  電源プラグをコンセントから抜く

危険 この表示を無視して誤った取扱いをすると、人が死亡、重傷を負う危険、または火災の危険が差し迫って生じることが想定される内容を示しています。

ガス漏れに気づいたら

- 絶対に火をつけない
 - 電気器具のスイッチの入/切をしない
 - 電源プラグの抜き差しをしない
 - 周辺の電話を使用しない
- ガス漏れに気づいたときは、大阪ガスの係員による処置が終るまで上記のことを行わないこと。炎や火花で引火して爆発事故のおそれがあります。

- すぐに使用を中止する
 - ①ガス検とメーカーのガス栓を開める。
 - ②窓や戸を開けガスを外へ出す。
 - ③外に出て、よりの大阪ガスに連絡する。
- 屋外で電話する

警告 この表示を無視して誤った取扱いをすると、人が死亡、重傷を負う可能性、または火災の可能性が想定される内容を示しています。

機器や排気口の周囲には

- 機器や排気口を洗たく物などでおおわない
- 紙や木材などの燃えやすい物を置かない
火災の原因になります。
- スプレー缶・ガソリン・ベンジンなどの引火性危険物を置いたり、使用したりしない
引火して火災のおそれがあります。
- スプレー缶・カセットこんろ用ボンベなどを置いたり、使用したりしない
熱でスプレー缶内の圧力が上がりスプレー缶が爆発するおそれがあります。

■異常時は使用を中止しガス栓を閉める

1.使用中に異常な臭気・異常音・異常な温度を感じた場合、機器が使用中で消火してしまった場合はただちに使用を中止してガス栓を開めてください。

- ①給湯栓をすべて閉める。
- ②運転スイッチを「切」にする。
- ③ガス栓を閉める。

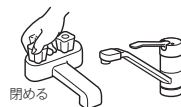

- 2.異常を感じたときは、「故障かな?と思ったら」(20~24ページ)に従ってください。
- 3.上記の処置をしても直らない場合は使用を中止して、お買い上げの販売店またはもよりの大阪ガスにご連絡ください。

■地震・火災などの緊急の場合は、ただちに使用を中止してガス栓・給水元栓を閉める

ご使用について

- 機器本体に無理な力を加えない
機器本体やガスの接続口などに乗らないでください。けがや機器の変形によるガス漏れ・不完全燃焼のおそれがあります。
- 浴槽のふたの上に乗ったり手をついたりしない
ふたがはずれておぼれたり、やけどなどの思わぬ事故のおそれがあります。
- 外付け装置による遠隔操作は行わない
スマートフォンやIT機器を使ってリモコンのスイッチを操作する外付け装置[※]は、安全性を確認できないので使用しないでください。
※リモコンのスイッチ付近に取り付け、インターネット通信等を介してスイッチを「入」「切」できる装置。

次ページもお読みください

安全上のご注意 (使用編) (つづき)



警告

この表示を無視して誤った取扱いをすると、人が死亡、重傷を負う可能性、または火災の可能性が想定される内容を示しています。

電源ケーブル・プラグについて



■ぬれた手で電源プラグの抜き差しはしない

感電のおそれがあります。



■雨が降り出している場合は電源プラグを抜かない

感電のおそれがあります。



■電源ケーブルを切断して延長はしない

電源ケーブルがコンセントに届く範囲としてください。感電や火災などの原因になります。

■電源ケーブルを引っばって電源プラグを抜かない

電源ケーブルを引っばると破損して感電や火災の原因になります。



■電源プラグは根元まで完全に差し込む

差し込みが不完全な場合、感電・発熱による火災の原因になります。傷んだ電源プラグ、緩んだコンセントは使わないでください。



■電源プラグのほこりなどは定期的に取り除く

電源プラグにほこりがたまると、湿気などで絶縁不良となり、火災の原因になります。電源プラグを抜き、乾いた布でふいてください。



■アースされていることを確認する

この機器はアースが必要です。

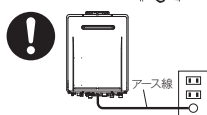

やけど防止のため



■出始めのお湯は手や体にかけない

●お湯を止めた後に再使用するときや、お湯の量を急に少なくしたとき、トイレの水を流すなど大量の水を使用し給水圧が下がったとき、あるいは万が一機器の故障の際には、熱いお湯が出る場合があります。やけどの予防のために出始めのお湯は手や体にかけないでください。

■給湯使用時は給湯栓が熱くなるのでやけどに注意する



警告

この表示を無視して誤った取扱いをすると、人が死亡、重傷を負う可能性、または火災の可能性が想定される内容を示しています。

やけど防止のため



■シャワー・給湯の使用中は、使用者以外はお湯の温度を変更しない

突然、熱湯が出てやけどをしたり、冷水が出て思わぬ事故につながる場合があります。



■手のひらで湯温を十分に確認する

●やけど防止のため、お湯を出す前にリモコンの給湯温度表示を確認し、出始めのお湯は体にかけないようにして、手で湯温を確かめてからお使いください。特に高温のお湯を使った後に再使用する場合は、配管中に熱いお湯が残っていることがありますのでご注意ください。また、使い始めは正常でも使用中に熱くなる場合もありますので、熱いお湯が出た場合はすぐに使用を中止してください。なお、このような状態が続く場合は機器の故障の可能性がありますので、お買い上げの販売店またはもよりの大阪ガスにご連絡ください。



●給水温が高い場合やお湯の量を絞って使う場合は、設定温度よりも熱いお湯が出る場合があります。このような場合は湯量を多めにしたり、必要に応じて水を混ぜてから湯温を確認してお使いください。

●おいだし中やおいだし後は、浴槽の上部と下部で湯温に差がある場合があります。やけど防止のため、入浴時には必ずよくかきまぜて、湯温を手で確かめてから入浴してください。

●おふろ沸かし（沸かし直し）時やおいだし運転中は、循環アダプター付近が熱くなっていますので注意してください。また、保温中も定期的においだしをしますので注意してください。また、循環アダプターも熱くなっていますので、さわらないでください。



注意

この表示を無視して誤った取扱いをすると、人が軽傷を負う可能性や物的損害の発生が想定される内容を示しています。

やけど防止のため



■使用中や使用直後は排気口やその周辺に絶対手を触れない

排気口やその周辺は高温になっています。絶対に手で触れないでください。



おささまには



■浴槽に潜ったりさせない

■おささまだけで入浴させたりお湯を使わせたりしない

■機器の周囲や直下で遊ばせない

思わぬ事故の原因になります。

■浴室で遊ばせない

浴槽に落ちるなど思わぬ事故の原因になります。

廃棄時の注意



■機器を取り替えた場合、旧機器は専門の業者に処理を依頼する

お客さまご自身で処理をする場合、乾電池を使用している機器は、必ず乾電池を取りはずしてから正規の処理を行ってください。

ご使用上の注意



■給湯・シャワー・おふろ沸かし以外の用途には使用しない

思わぬ事故や故障の原因になります。

■排気口に指や棒を入れない

故障やけがの原因になります。

■機器のドレン配管接続口から排出される水は、飲用・調理用・飼育用などに使用しない

次ページもお読みください

安全上のご注意 (使用編) (つづき)

お願い

- リモコンはお子さまがいたずらしないように注意してください。思わぬ事故や故障の原因になります。
- 浴室リモコンは防水タイプですが故意に水をかけないでください。また、台所・増設リモコンは防水タイプではありませんので水をかけないようにしてください。故障の原因になります。
- 台所リモコンに洗剤をかけたり、水洗いしたりしないでください。また、台所リモコンの周りの壁にかけて垂れた洗剤や水はリモコンにかからないように拭きとってください。リモコンに洗剤や水が浸入して、故障の原因になります。
- リモコンは乱暴に扱わないでください。故障の原因になります。
- 市販の湯冷め防止器など、当社専用の別売品以外は使用しないでください。
- リモコンの「運転」スイッチが「切」の状態でご湯栓を開けて水を出したり、シャワーを浴びないでください。機器内通水部分の結露により、機器の寿命が短くなります。(冬季の凍結対策は除く)
- 断水時には運転を停止して給湯栓を開けてください。給湯栓を開けたままにしておくと、給水が復帰したときに水が流れっぱなしになります。また断水が復帰した後、使い始めのお湯は飲用や調理用などには用いないでください。飲用や調理用に適さない水が給水配管内にとどまることがあります。給湯栓から十分に水を流してから使用してください。
- 機器や配管内に長時間たまっていた水は、飲用や調理には用いないでください。朝一番などのように長時間使わなかった後、お使い始めのまだぬるいお湯(洗面器一杯程度)は念のため雑用水としてお使いいただき、その後飲用水・調理用水としてお使いください。
- 給水配管が新しい場合や水質によっては、銅イオンがわずかにお湯の中に溶出し、青色の化合物が生成され、浴槽やタオルなどが青く見えることがあります。健康上支障ありませんが、中性洗剤で洗い、すすぎをよくすることにより、発色しにくくなります。
- 浴槽の循環アダプターをタオルなどでふさがないようにしてください。ふさがると循環不良となり、おふろ沸かしができません。
- 塩素系のカビ洗浄剤や酸性の浴室用洗剤・消臭剤または塩などが機器やガス管などにかかった場合はすぐに十分な水洗いをしてください。思わぬ事故や故障の原因になります。

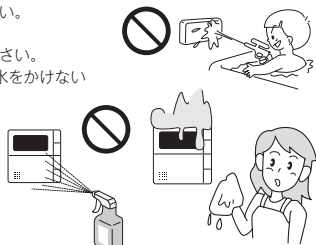

■入浴剤について

- 硫黄・酸・アルカリ・塩分を含んだ入浴剤や洗剤また沈殿物が生じるような入浴剤は使用しないでください。熱交換器の腐食や故障の原因となります。異常に気づいたときはすぐに使用をやめてください。
- 泡の出る入浴剤は使用しないでください。使用した場合、循環不良となりおふろ沸かしができません。
- 入浴剤・洗剤などはその商品の注意文をよく読んでご使用ください。使用によりおだいじができません。異常音や異物が発生するなどした場合は、それらの入浴剤・洗剤などの使用はやめてください。

■雷が発生したとき

- 雷が発生しはじめたらすみやかに運転を停止し、電源プラグをコンセントから抜き、漏電ブレーカを「切」にしてください。雷による一時的な過電流で電子部品を損傷することがあります。また、このときぬれた手で電源プラグにさわらないでください。感電のおそれがあります。
- 雷が過ぎたことを確かめてから、漏電ブレーカを「入」にして電源プラグがぬれていないことを確認してコンセントにしっかりと差し込み、時刻・温度などの再設定をしてください。

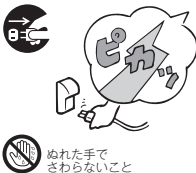

■点火・消火の確認

- 使用時の点火、使用後の消火をリモコンの燃焼表示より確認してください。

安全上のご注意 (設置編)

⚠ 危険

この表示を無視して誤った取扱いをすると、人が死亡、重傷を負う危険、または火災の危険が差し迫って生じることが想定される内容を示しています。

■屋内設置禁止



■この機器は屋外式

絶対に屋内に設置して使用しないでください。不完全燃焼を起こし一酸化炭素中毒の原因となります。

⚠ 警告

この表示を無視して誤った取扱いをすると、人が死亡、重傷を負う可能性、または火災の可能性が想定される内容を示しています。

改造・分解禁止



■絶対に改造・分解は行わない

改造・分解は一酸化炭素中毒など思わぬ事故や故障の原因になります。また、火災の原因になります。

■工事は資格必要



■この機器の設置・移動および付帯工事には専門の資格・技術が必要です

工事は必ずお買い上げの販売店またはもよりの大阪ガスに依頼してください。

使用ガスおよび電源の確認



■使用する機器が使用するガスの種類(ガスグループ)および使用する電源(AC100V・50-60Hz共用)に適合していることを確認する

表示以外のガス種および電源を使用すると不完全燃焼による一酸化炭素中毒になったり、異常点火ややけどをしたり、機器が故障する場合がありますので使用しないでください。

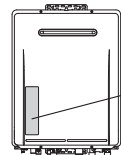

この機器の銘板はフロントカバーのここに貼ってあります。

この機器はAC100V(50-60Hz)用です。AC100V以外の電源電圧では使用できません。

※下図は銘板の一例です。

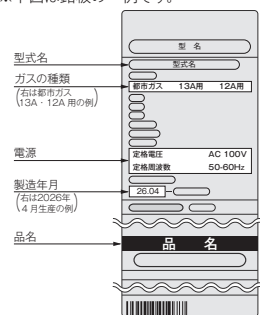

ソーラー接続禁止



■この機器は太陽熱温水器(ソーラーシステム)とは接続しない

熱いお湯が出てやけどをするおそれがあります。

安全上のご注意 (設置編) (つづき)



警告

この表示を無視して誤った取扱いをすると、人が死亡、重傷を負う可能性、または火災の可能性が想定される内容を示しています。



■屋外用の機器を増改築などによって屋内状態（自然換気のできない場所）にしない

機器や排気口を波板やビニール・塗装時に使用した養生シートなどで囲わないでください。不完全燃焼による一酸化炭素中毒や火災のおそれがあります。



■離隔距離を確保する

機器周辺の物は常に右図の離隔距離を確保してください。

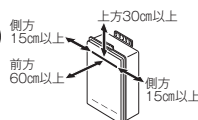

お願い

■増改築する場合

- 塀などを増設する場合は、空気の流れが停滞しないように考慮してください。燃焼不良の発生を防止するためです。また、機器の点検・修理のための空間を確保してください。機器の点検修理のための空間については、お買い上げの販売店またはもよりの大阪ガスにお問い合わせください。

■機器の設置状態の確認

- 機器の設置について、次の項目をチェックしてください。
 - ①機器は傾いて設置されていませんか？
 - ②冷・暖房機や換気扇の吹き出し口や吸い込み口付近は避けてありますか？
 - ③棚の下など落下物の危険はありませんか？
 - ④メンテナンスのできない場所に設置されていませんか？メンテナンスをお断りすることがあります。なお、高所作業に必要な足場や作業にかかる費用は、保証期間中であってもお客様の負担となります。
 - ⑤近隣の家が騒音（燃焼音・燃焼用送風機やポンプの回転音など）で迷惑にならない場所に設置してありますか？
 - ⑥排気口への積雪や、屋根から落ちた雪で排気口が閉塞されることはありませんか？以上の項目を満足していない場合には、お買い上げの販売店またはもよりの大阪ガスに連絡し、設置場所を変更してください。
- 増改築によって、燃焼排ガスが直接建物の外壁・窓・ガラス・網戸・アルミサッシ・車などや物置の塗装品などに当たらないようにしてください。変色・破損・腐食の原因になります。
- 植物やペットなど、燃焼排ガスによって加熱されると困るものや悪影響を受けるものは排気口の周囲に置かないでください。
- 温泉水や地下水や井戸水は、水質によっては機器の配管内部に異物が付着し、故障することがあります。その場合は、保証期間内でも修理は有料となります。また、浴槽のお湯の水質を変える機器を使用しないでください。
- この機器は一般家庭用です。業務用として多頻度・長時間のご使用は、機器の寿命を著しく縮めることとなりますのでご承知おきください。この場合の修理は保証期間内でも有料となります。
- この機器は海拔1,000mまで使用できます。1,000mを超える地域で使用すると、点火不良などの不具合が発生することがあります。

あんしん点検のおすすめ

本製品は、ご使用開始から10年前後をめぐりに「あんしん点検」（有料・任意点検）をお受けいただくことをおすすめいたします。

あんしん点検について

【点検の内容について】

- あんしん点検は、お客様の任意で受けていただく有料の点検です。（法定点検ではありません）
- あんしん点検は、点検時点での製品の安全を確認するためのもので、製品の延命や性能の保証を延長するものではありません。
- 点検の実施は、大阪ガスまたは大阪ガスが委託した事業者が行います。
- 点検の内容および点検基準は、当社で設定しています。（例：製品の設置状況の確認、作動確認、内部の漏れ、詰まり、変色、性能確認など）
- 点検の結果は、「点検作業票」にてお知らせします。点検の結果、何らかの整備（修理・部品の交換など）が必要な場合には、整備内容についてご提案させていただき、お客様にご了解をいただいた上で行います。

【点検料金および点検の依頼先について】

- 点検は、有料で実施させていただきます。また点検の結果、整備を実施する場合は、別途整備費が発生いたします。なお、あんしん点検の内容や料金などにつきましては、下記のアドレスからご覧いただけます。
<https://www.osakagas.co.jp/>
- インターネットでご確認できない場合は、30ページの「大阪ガスのお問い合わせ先」にご連絡ください。

【点検を依頼されるとき】

- 点検のお申し込みは販売店または、もよりの大阪ガスへご依頼ください。

点検の時期について

本製品は、設計上の標準使用期間*を10年と算定しておりますので、ご使用開始から10年前後をめぐりに「あんしん点検」をお受けいただくことをおすすめいたします。

*設計上の標準使用期間とは、標準的な使用条件の下で、適切な取り扱いで使用し、適切な維持管理が行われた場合に、安全上支障なく使用することができる標準的な期間として設計上設定される期間になります。「無料修理保証期間」とは異なりますのでご注意ください。（無料修理保証期間は保証書を参照願います）

初めて使うとき

機器が使えるように準備します。

① 給水水栓を全開にする。

給水水栓は機器の下部にあります。

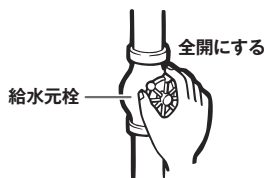

② 水が出ることを確認する。

台所・浴室・洗面所など、お湯を使う場所のすべての給湯栓を開けて確認します。

- ※ 水が出ることを確認したら、給湯栓を閉めてください。
- ※ サーマスタット式やワンレバーの混合水栓の場合は、ハンドルの設定を最高温度の位置にした状態で確認してください。
- ※ 確認後は使用時の混合水栓の設定温度に戻してください。

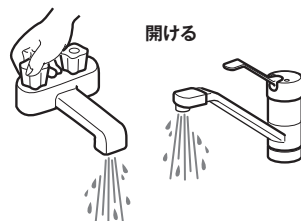

③ 電源プラグをコンセントに差し込み、分電盤のスイッチを「入」にする。

コンセントは機器付近の壁などにあります。



ぬれた手で電源プラグをさわらないでください。感電のおそれがあります。

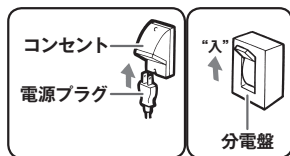

④ ガス栓を全開にする。

ガス栓は機器の下部にあります。



冬期の凍結による破損防止について

暖かい地域でお使いのお客さまも必ずお読みください。



- 冬期は暖かい地方でも、給水・給湯配管の水が凍結し、破損事故が起こることがあります。こうした事故を防止するために、次のような措置をお取りください。
- 外気温が極端に低く(−15℃以下)なる日や、それ以上の気温でも風のある日は対策その①では凍結予防ができなくなります。このような場合には、対策その②、その③の方法を行ってください。また、停電時やリモコンを停電モードに設定中は凍結予防装置がはたらかないため、屋外の水が凍るおそれがある日に長時間お湯を使わないときは、対策その④の《水抜き》を行ってください。
- 断水時は自動ポンプ運転が作動しないため、対策その⑤の水抜きを行ってください。
- 凍結による破損の場合は、保証期間内でも有料修理となります。

対策その① 凍結予防ヒータと自動ポンプ運転による方法

この機器には、外気温が下がると自動的に機器内を保温するヒータ(給湯側)と自動ポンプ運転装置(ふろ側)が組み込まれています。

自動ポンプ運転を開始すると、各リモコンの表示画面には「」表示が出ます。表示される場所はリモコンによって異なります。(右図は138-R062の例)

浴室リモコン



台所リモコン



■お客さまに行っていただきたいこと

1. 電源プラグがコンセントに差し込まれていることを確認してください。

抜けているとヒータ・ポンプとも作動しませんのでご注意ください。リモコンの「運転」スイッチは「入」「切」どちらの状態でも作動します。

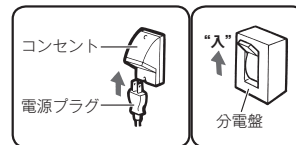

2. 浴槽の残り湯が循環アダプターより5cm以上、上にある状態にしておいてください。

- 機器が外気温を感知し、自動的にポンプ運転を行います。
- 浴槽の残り湯が循環アダプターより5cm以上ない場合は、外気温が凍結する温度になる前に浴槽の水を増やして5cm以上になるようにしてください。
- 配管内を満水にするために、自動運転の湯はりまたはたし湯・たし水で浴槽内に水を入れてください。

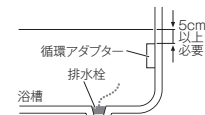

冬期の凍結による破損防止について

(つづき)

対策その2 給湯栓から水を流す方法

この場合は機器本体だけでなく、給水・給湯配管、バルブ類の凍結予防もできます。ただし、ふろ側はポンプ運転により凍結を予防しますので、前ページの対策その①同様電源プラグをコンセントから抜かず、浴槽の循環アダプターより5cm以上残り湯があることを確認してください。

■操作のしかた

- ・リモコンの「**運転**」スイッチを「切」にします。
- ・浴槽に排水栓をしてからおふろの給湯栓を開け、1分間に約400ミリリットルの水を浴槽に流しておいてください。
- ※この場合、浴槽から水があふれることがあります。
- ※サーモスタット式やワンレバーの混合水栓の場合は、設定を最高温度の位置にしてください。
- ※浴槽の近くに給湯栓がない場合は、シャワーホースを浴槽まで伸ばしてシャワー栓を開けてください。

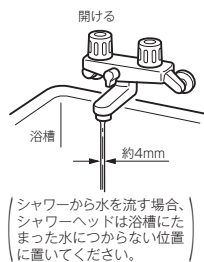

⚠注意

- ・水量が不安定なことがあります。念のため、30分ぐら以後にもう一度水量をご確認ください。
- ・サーモスタット式やワンレバーの混合水栓の場合は、再使用時の設定温度にご注意ください。

配管カバー・据置台のフロントカバーについて

●フロントカバーの取りはずしかた

- ①化粧ねじ2本をゆるめてフロントカバーから取りはずします。
- ②フロントカバーを上方に持ち上げて、取りはずしてください。

●フロントカバーの取り付けかた

- ①フロントカバーの下部差込箇所を配管カバーや据置台の下部差込箇所へ差し込みます。
- ②化粧ねじ2本を取り付け、しっかりと締めて固定してください。

※下部差込箇所が外れていないことを確認し、化粧ねじをしっかりと締めて、確実にフロントカバーを固定してください。

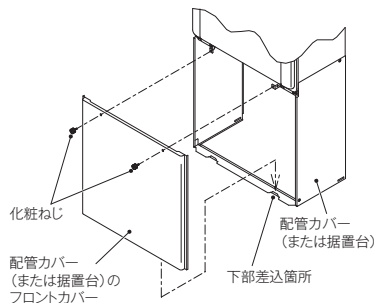

対策その3 水抜きによる方法

機器内の水を抜き、凍結を予防する方法です。外気温が極端に低くなる場合は、この方法で行ってください。また、長期間にわたって機器を使用しないときも、必ずこの《水抜き》を行ってください。また、停電時やリモコンを停電モードに設定中は凍結予防装置はたらないため、屋外の水が凍るおそれがある日に長時間お湯を使わないときは、必ずこの《水抜き》を行ってください。

※使用後は機器内のお湯が高温になっていますので、やけど防止のため、必ず機器が冷めてから行ってください。

■給湯側・ふろ側の順で行います。

1. 給湯側の水抜き

- ①リモコンの「**運転**」スイッチを「切」にしてください。
- ②ガス栓**1**を閉めてください。
- ③給水元栓**4**を閉めてください。
- ④給湯栓**5**をすべて（シャワーなどを含む）開けてください。
- ⑤給水水抜き栓**6**・給湯水抜き栓**7**をすべて左に回してはずしてください。

お願い

- 給湯側から先に水抜きを行ってください。

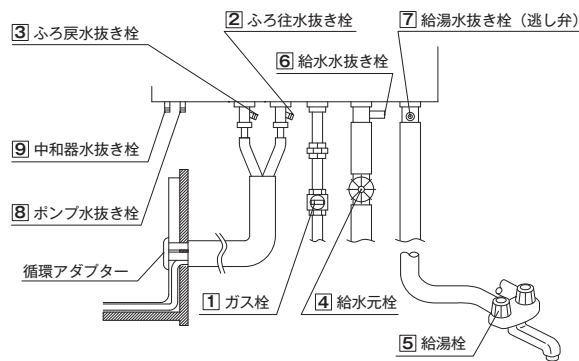

次ページもお読みください

冬期の凍結による破損防止について

(つづき)

2. ふろ側の水抜き (停電中は下記④～⑦の手順を飛ばして⑧へ進んでください)

- ①ガス栓[1]が閉めてあることを確認してください。
- ②給水元栓[4]が閉めてあることを確認してください。
- ③浴槽の水を完全に排水してください。(浴槽の排水栓を抜いてください)
- ④浴室リモコンの[運転]スイッチを押して(『入』にする)ください。※表示画面が点灯します。
- ⑤浴槽の水がすべて排水されたことを確認してから、浴室リモコンの[おひだき]スイッチを押して(『入』にする)、浴槽の循環アダプターから水(お湯)が出てくることを確認してください。
※ 2階浴槽など、浴槽が機器より高い位置にある場合は、ふろ往水抜き栓[2]を開けてから、浴室リモコンの[おひだき]スイッチを押して(『入』にする)、ふろ往水抜き栓[2]より水(お湯)が出てくることを確認してください。
- ⑥排水が止まったら再度[おひだき]スイッチを押して(『切』にする)おひだき運転を中止し、もう一度[おひだき]スイッチを押して(『切』にする)排水運転し、約1分間そのままにしておいてください。
- ⑦排水の確認後、[運転]スイッチを押して(『切』にする)ください。
※ [おひだき]スイッチが『入』のまま数分間放置すると表示画面に故障表示が点滅する場合がありますが、異常ではありません。
- ⑧ふろ往水抜き栓[2]・ふろ戻水抜き栓[3]・ふろポンプ水抜き栓[8]をすべて左に回してははずしてください。
- ⑨中和器水抜き栓[9]を左に回してははずしてください。
- ⑩電源プラグを抜いてください。(分電盤の専用スイッチを『切』にしてください)

お願い

- 以上の操作で機器内の水が排水されますので、次にお使いになるまで給湯栓や水抜き栓は開けたままにしておいてください。ただし、ふろポンプ水抜き栓は、機器内の水が完全に排水されたことを確認後、閉めてください。また、長期間使用しない場合は、機器内の水が完全に排水されたことを確認後、これまでの操作で開けた水抜き栓をすべて閉めてください。
- ふろの水抜きを行った後は、浴槽に水を流し込まないでください。

《水抜き》をした機器を、次に使うときは…

※停電時にお湯を使いたいときは

停電時にポータブル電源を使ってお湯を使う場合は、下記の「1. 機器給湯側に通水してください。」に従って機器の給湯側だけに通水してください。また、停電時やリモコンを停電モードに設定中は凍結予防装置がはたらかないため、屋外の水が凍るおそれがある日に長時間お湯を使わないときは、対策その③の方法で水を抜いてください。

1. 機器給湯側に通水してください。

- ①給湯栓[5]をすべて(シャワーなどを含む)閉めてください。
- ②給水水抜き栓[6]・給湯水抜き栓[7]をすべて閉めてください。
- ③中和器水抜き栓[9]を閉めてください。
- ④給水元栓[4]を全開にしてください。
- ⑤給湯栓[5]を開け通水を確認した後、給湯栓[5]を閉めてください。

お願い

- 再度使う場合の《通水》は、給湯側から行ってください。
- 水抜き栓は工具で締め付けしないでください。破損のおそれがあります。

2. 機器ふろ側に通水してください。

- ①ふろ往水抜き栓[2]・ふろ戻水抜き栓[3]・ふろポンプ水抜き栓[8]をすべて閉めてください。
- ②電源プラグをコンセントに差し込んでください。(分電盤の専用スイッチを『入』にしてください)
- ③リモコンの[運転]スイッチが『切』になっている(表示画面が消灯し、運転スイッチランプ(黄緑)が消灯している)ことを確認した後、ガス栓[1]を全開にしてください。
- ④リモコンの[運転]スイッチを押して(『入』にする)ください。※表示画面が点灯します。
- ⑤リモコンの[自動]スイッチを押す(『入』にする)と自動的に注水されます。
※表示画面に給湯燃焼表示が点灯し、浴槽の循環アダプターからお湯が出ることを確認してください。
- ⑥もう一度[自動]スイッチを押す(『切』にする)と、湯はりを中止します。

3. 機器への通水が終了しましたら、リモコンの[運転]スイッチを押して(『切』にする)、表示画面が消灯し、運転スイッチランプ(黄緑)が消灯するのを確認してください。

次ページもお読みください

日常の点検・お手入れのしかた

日常の点検・お手入れの際は、次のことにご注意ください。

- ・安全にお使いいただくために、こまめに日常の点検・お手入れを行ってください。
- ・点検・お手入れの際は、手袋などを着用してケガなどをしないように充分注意してください。
- ・お手入れは、必ず①ガス栓を閉め②電源プラグを抜き③機器が冷めてから行ってください。
- ・フロントカバーなどは決してはずさないでください。(据置台・配管カバーのフロントカバーは除く)

■日常の点検…次のことにご注意ください。

- ・運転中に機器から異常音が聞こえませんか？
 - ・機器の外観に異常は見られませんか？また、各部品とも正しくセットされていますか？
 - ・沿岸部で潮風に当たりやすい地域でご使用の場合は、潮風に含まれる塩分によって機器本体や配管接続部にさびが発生しやすくなります。外観上のさびがひどい場合は、機器内部の部品への影響も考えられますので、点検（有料）をおすすめします。
 - ・機器および配管から水漏れはありませんか？
 - ・機器のまわりや排気口のそばに燃えやすいものはありませんか？
 - ・給湯栓の先端に泡沫器が内蔵されているものについては、とぎどき内部のフィルター（金網）を掃除してください。
 - ・機器本体には安全に関する注意ラベルが貼ってあります。汚れたり、読めなくなったときはやわらかい布などで汚れをふき取ってください。また、お手入れの際にははがれないようご注意ください。もしはがれたり読めなくなった場合は、新しいラベルに貼り替えてください。ラベルについては販売店にお問い合わせください。
 - ・ご使用上支障がない場合でも、不慮の事故を防ぎ、安心してより長くご使用いただくために、燃焼部などは年1回程度の定期点検をおすすめします。なお、この機器は給水用具（逆流防止装置）を内蔵しています。給水用具に関しては公益社団法人日本水道協会発行の給水用具の維持管理指針に示されている定期点検の実施をおすすめします。時期は4～6年に1回程度をおすすめします。(有料)
- ※点検はお買い上げの販売店またはもよりの大阪ガスにお問い合わせください。

お願い

- 水圧の低い地域では、泡沫器や浄水器を使用しないでください。お湯の量が少なくなります。

■お手入れ方法は

- ※機器が冷えていることを確認してから行ってください。
 - ・機器やリモコンの表面が汚れたときは、台所用中性洗剤（食器・野菜洗い用）を含ませたやわらかい布で汚れをふき取った後、水を含んだ布で軽くふき取ってください。台所用中性洗剤（食器・野菜洗い用）以外の洗剤やみがき粉・シンナー・ベンジン・エタノールやたわしなどの硬いものを使用しないでください。表面の光沢や印刷・文字などが消えたり傷がつきます。台所・増設リモコンは防水タイプではありません。浴室リモコンは防水タイプですが、むやみに水をかけないでください。故障の原因になります。
 - ・給水水抜き栓先端のストレーナにごみなどが付いているとお湯の量が少なくなります。こんなときは給水元栓を閉めてから給水水抜き栓をはずして、ストレーナに付いているごみを取り除いてください。特に近くで水道配管工事などがあったときはご注意ください。
- ※必ず給水元栓を閉め、機器内のお湯が冷めてから行ってください。(やけど防止のため)

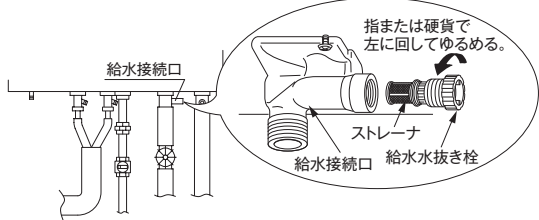

お願い

- リモコンの内部には電気部品が入っていますから、水をかけないようにしてお手入れしてください。機器の故障の原因になります。

- ・機器の給気口（フロントカバーにある給気口）がほこりやごみで詰まったまま使用すると、不完全燃焼などの原因になります。給気口のほこりやごみを十分に取除いてご使用ください。

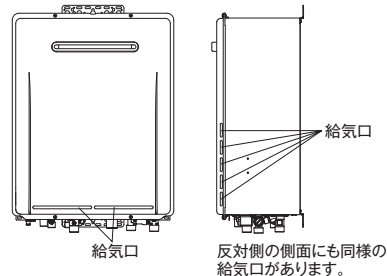

- ・浴槽の循環アダプターのフィルターのお手入れは…
フィルターをはずし、こまめに掃除してください。また、このとき浴槽のフィルターガイドの小さな穴も掃除してください。ごみなどが詰まっているとお湯の循環が悪くなり、おいだき不良の原因になります。(循環アダプターによってはフィルターガイドおよびその小さな穴がないものもあります) フィルターは手ではずせません。掃除後は必ずフィルターをもと通りに取り付けて使用してください。フィルターを取りはずしたまま使用すると、機器の故障の原因になります。

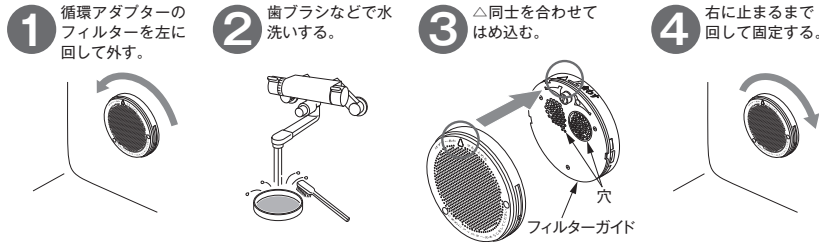

循環アダプターの形状は、上図と異なる場合があります。

■日常の点検・お手入れのしかた

長期間使用しない場合は

長期間使用しない場合は次のことを行ってください。

1 ガス栓を閉める。

ガス栓は機器の下部にあります。

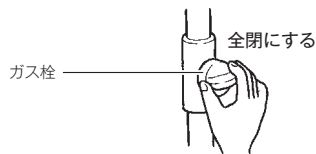

2 給水元栓を閉める。

給水元栓は機器の下部にあります。

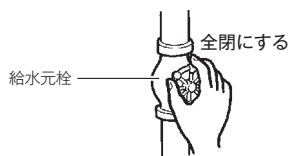

3 機器の水抜きをする。 (14・15ページ参照)

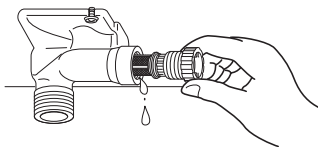

4 電源プラグをコンセントから抜く。

コンセントは機器付近の壁などにあります。
分電盤の専用スイッチを「切」にしてください。



ぬれた手で電源プラグをさわらないでください。
感電のおそれがあります。

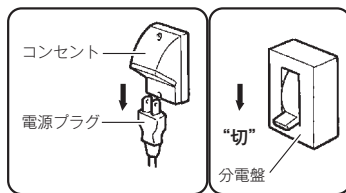

5 配管カバー・据置台がある場合は、フロントカバーの化粧ねじをしっかり締める

化粧ねじの位置は 13 ページの図をご覧ください。

故障かな？と思ったら

故障かな？と思ってよく調べてみると故障ではない場合もあります。
修理を依頼する前に、もう一度次の点をお調べください。

「温度」に関する内容

こんなとき	ここをお調べください	参照
給湯栓を開いてもお湯が出ない	ガス栓・給水元栓が全開になっていますか？ 断水していませんか？ 給湯栓は十分に開いていますか？また、混合水栓をご使用の場合、湯温調節が「水」の位置になっていませんか？ ガスメーター（マイコンメーター）がガスをしゃ断していませんか？ 水抜き栓のストレーナにごみなどが詰まっていますか？ 凍結していませんか？ リモコンの「運転」スイッチは「切」になっていませんか？	
給湯栓を開いてもすぐお湯にならない 低温のお湯が出ない	機器から給湯栓まで距離がありますので、お湯が出てくるまで少し時間がかかります。 ガス栓・給水元栓が全開になっていますか？ 給湯温度設定は適切ですか？ お湯の量を絞っていませんか？ 給湯栓をもっと開いてお湯の量を多くすれば、お湯の温度は安定します。 夏期などの水温が高いときには、設定温度よりも熱いお湯が出ることもありますが、異常ではありません。	11 ページ
高温のお湯が出ない	ガス栓・給水元栓が全開になっていますか？ 給湯温度設定は適切ですか？ 冬期など、水温が低いときに高温のお湯を多く出そうとすると、設定した温度（高温）のお湯が出ない場合があります。 給湯栓を少し閉めてお湯の量を少なくすれば、設定したお湯の温度になります。 混合水栓をご使用の場合は、水が回り込んでお湯がぬるくなることがあります。 サーモスタット式混合水栓の場合は、水が回り込んで水栓の設定温度よりもお湯がぬるくなることがありますので、リモコンの設定温度をご希望の温度（水栓の設定温度）より5～10℃高めにしてください。詳しくは水栓の取扱説明書をご覧ください。 自動運転の湯はり中やたし湯運転中に台所などでお湯を使うと、リモコンの表示はそのままでふろ設定温度のお湯が出ます。また、湯はり・たし湯運転終了後もいったんお湯の使用をやめるまでは、やけど防止のためふろ設定温度のお湯が出ます。	11 ページ
給湯栓を絞ると水になった	湯量を絞り過ぎたり節水型シャワーを使用すると、機器が消火してお湯にならなくなります。給湯栓をもっと開いてお湯の量を多くすればお湯になります。水圧が低い場合は給水事業者の指定工事店にご相談ください。	
給湯温度の調節ができない 給湯設定温度が上がらない ふろ設定温度が上がらない ふろ設定温度どおりに沸き上がらない	操作しているリモコンの優先ランプまたは優先表示は点灯していますか？ 給湯最高温度設定が変更されていませんか？ ふろ最高温度設定が変更されていませんか？ ふろ温度設定は適切ですか？ 浴槽の循環アダプターのフィルターにごみや毛髪が詰まっていますか？ 浴槽の循環アダプターのフィルターが正しく取り付けられていますか？ お湯はり中にふろ温度を低く設定しおした場合、実際の沸き上がりの温度は設定温度より高くなる場合があります。	18 ページ 18 ページ
湯温が変動して安定しない	リモコンの「運転」スイッチを「切」にしてスムーズに通水することを確認した後給湯栓を開け、約 20 秒後に再操作してください。それでも異常のときは故障（水量制御装置）ですので、お買い上げの販売店またはもよりの大阪ガスへご連絡ください。	

● 長期間使用しない場合は / 故障かな？と思ったら

次ページもお読みください

故障かな？と思ったら(つづき)

「温度」に関する内容

こんなとき	ここをお調べください	参照
入浴中に浴槽の循環アダプターからぬるいお湯が出ることもある	入浴中に凍結予防のための自動ポンプ運転が始まると、ふろ配管内の冷めたお湯が浴槽内に入ってふろ温度が下がることがあるため、異常ではありません。 保温中は一定時間ごとにふろ温度を確認するためにポンプ運転を行います。このときふろ配管内の冷めたお湯が浴槽内に入ってふろ温度が下がることがあるため、異常ではありません。	12 ページ

「湯はり・湯量」に関する内容

こんなとき	ここをお調べください	参照
給湯栓から出るお湯の量が変化する	お湯を使用中、他の場所でお湯を使用すると、お湯の量が減る場合があります。水道の圧力や配管条件によっては、極端にお湯の量が減ったり、いったん止まる場合がありますが、しばらくすると安定します。 リモコンの機能により「お湯はり中の給湯優先を変更する」を OFF に設定した場合、お湯はり(自動・たし湯など)しているとき給湯栓から出るお湯の量が少なくなることがあります。 給湯栓の種類によっては、初め多く出てその後安定するなど、お湯量に変化することがあります。	
湯はりの量が設定した湯量にならない	浴槽の循環アダプターのフィルターにごみや毛髪が詰まっていますか？ 湯はり量の設定は適切ですか？ 浴槽の残り湯がある状態で湯はり運転をすると、その分だけ水位が高くなります。 おふろの排水栓はしっかりと閉めてありますか？ おふろの自動運転が完了しないうちにリモコンの「自動」スイッチを何度も「切」にしたり「入」にしたりするのを繰り返すと、お湯があふれることがあります。 上記を確認しても、設定した湯量にならない場合、記憶している浴槽のデータを消去後、自動運転を行い、再度記憶させてください。浴槽データの消去方法はリモコンの取扱説明書をご覧ください。	18 ページ
ドレン配管接続口から水またはお湯が出る	この機器はお湯を使っているときや湯はり・たし湯などのときにドレン配管接続口からドレン水が出ますが、これは異常ではありません。また、断水の後や機器の水抜きをした後に再度ご使用の場合、少しの間お湯が出る場合がありますが異常ではありません。ただし、連続して出続ける場合は、機器の故障が考えられますので、お買い上げの販売店またはもよりの大阪ガスへご連絡ください。	
自動運転の湯はり完了まで通常より時間がかかる	おふろの自動運転中にお湯を使うと、お湯はりに時間がかかります。なお、夏期など給水温度が高い場合は、設定湯量の水はり後お湯を動かす必要があるため、沸き上げるのに時間がかかることがあります。また、冬期など気温が低い場合には、ふろ設定温度で沸き上げるのに時間がかかることがあります。	
おふろ沸かし中に、リモコンの燃焼表示が点灯・点滅を繰り返したり、音(燃焼に伴う音)がしたりする	機器が湯温調節しているためで、異常ではありません。	
湯はり中に浴槽の循環アダプターからお湯が出たり止まったりする	湯はりを始めると、しばらくは浴槽の循環アダプターからお湯が出たり止まったりします。残り湯の量を確認しているためで、異常ではありません。	

「音」に関する内容

こんなとき	ここをお調べください	参照
出湯停止後しばらくの間ファンの回転音がある	再使用時の点火をより早くするため、出湯停止後もしばらく回転しています。	
浴槽の循環アダプターから「ポコ、ポコ」と空気の出る音がある	ふろ配管などにたまった空気が出る音で、異常ではありません。	
ポンプの回転音(ウーン)がある	おいだし終了後、お湯を混ぜるためにポンプがしばらく回ることがあります。 おふろの予約時、予約時刻の約 30 分前に、残り湯チェックのためポンプの運転をします。 気温が下がると、凍結予防のため、ポンプで浴槽の水を循環させます。	
リモコンの「運転」スイッチ「入」「切」や給湯栓の開閉時または給湯使用後しばらくすると、モーターが動く音がある	再使用時の点火をより早くし、お湯の温度を早く安定させるために機器が作動している音です。異常ではありません。	

「リモコン」に関する内容

こんなとき	ここをお調べください	参照
運転ランプが点灯しない	停電していませんか？ 電源プラグが差し込まれていますか？ 機器内の漏電安全装置が作動していませんか？いったん分電盤の専用スイッチを「切」にしてから再度「入」にするか、電源プラグをコンセントから抜いて再び差し込んでから再操作してください。	
リモコンの時刻表示が「-.-」になっている	停電後、再通電すると台所リモコンの表示画面の時刻が「-.-」になります。再度設定しなおしてください。	
停電または電源プラグを抜いた後、給湯温度が変わってしまふ	停電または電源プラグを抜いた後、再通電すると給湯設定温度がお買い上げ時の設定に変わる場合がありますので設定しなおしてください。	
リモコンの画面表示がいつのまにか消えている	省電力表示の設定にしている場合、給湯を使用してから約 25 分たつと表示画面が消えます。(設定により、約 10 分の場合もあります。) 再使用したりいずれかのスイッチを押すと、表示画面が再び点灯します。	
スイッチを押してもそのスイッチの動作をしない	表示の節電(省電力表示)がはたらいているときに▲▼「運転」スイッチを押すと、いったん表示節電画面から給湯温度表示画面に戻り、もう一度押すとそのスイッチの動作をします。 リモコンの「運転」スイッチの「入」「切」は、「運転」スイッチのランプ(黄緑)の点灯・消灯で確認してください。 停電対応判別のため、電源投入後約 5 分間は、一部のスイッチを除いてスイッチ操作や暖房運転を受け付けません。運転スイッチを押す(「入」にする)が約 5 分待つと、通常通り動作します。(停電対応の機器のみ)	
リモコンに時刻表示されない(エネ LIVE 機能があるリモコンの場合)	エネ LIVE 表示になっていませんか？ 「エネ LIVE」スイッチを押して、表示を「現在時刻」に切り替えてください。	

故障かな？と思ったら

次ページもお読みください

故障かな？と思ったら(つづき)

「リモコン」に関する内容

こんなとき	ここをお調べください	参照
リモコンの時刻表示部に3桁の数字が点滅している	機器に何らかの異常が生じるとリモコンの時刻表示部に下図のような3桁の数字が点滅します。数字によって対処方法が異なりますので、24ページの内容に従ってください。	24ページ

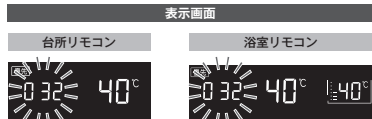

その他

こんなとき	ここをお調べください	参照
使用中に消火した	ガス栓・給水元栓が全開になっていますか？ 断水していませんか？ 給湯栓は十分に開いていますか？ ガスメーター（マイコンメーター）がガスをしゃ断していませんか？	11ページ
排気口から白い湯気が出る	冬に吐く息が白く見えるように、燃焼排ガス中の水蒸気が白い湯気に見えますが、故障ではありません。特にこの機器ではこの現象が多く起こります。	
排気口が黒く変色している	排気部の部品の材料であるステンレスの性質によるもので、異常ではありません。変色しても耐久性に影響はありません。	
お湯が白く濁って見える	これは水中に溶け込んでいた空気が熱せられて、大気圧まで急速に減圧されることで細かい泡となって出てくる現象です。ビール・サイダーなどの泡と似た現象であり汚濁とは違ってまったく無害なものです。	
おいだきができない おいだき中に消火した	浴槽の循環アダプター上部より5cm以上お湯または、水が入っていますか？ 浴槽の循環アダプターのフィルターにごみや毛髪が詰まっていますか？	18ページ
浴槽の循環アダプターからお湯が出たり止まったりする	リモコンの「自動」スイッチを押すと、残り湯の量を確認するためにポンプが動き、しばらくは循環アダプターからお湯が出たり止まったりします。	
逃し弁（14ページの図中の⑦）からお湯（水）が少しの間出ることがある	機器内に高い圧力が生じたとき、過圧防止安全装置のはたらきによって逃し弁から水滴が落ちることがあります。	
水が青く見える 浴槽や洗面台が青く変色した	水中に含まれるわずかな銅イオンが水中に溶けだして青色の化合物が生成され、水が青く見えたり、浴槽や洗面台が青く変色することがありますが健康上問題ありません。浴槽や洗面台をごまめに掃除することにより、変色しにくくなります。	
おふろを使用していないのに浴槽の循環アダプターからお湯が出る	機器内の水が膨張して出てくるためか、過圧防止安全装置のはたらきによるもので、異常ではありません。お湯を使うと、機器内にたまっている水が熱で膨張して浴槽内に押し出されることがあります。また、給湯栓を開けたときに機器内に高い圧力が生じることがあり、このとき機器を保護するため過圧防止安全装置ははたらいて機器内にたまっている水を押し流し、浴槽内に水が流れ出ることがあります。	
ドレン配管の下からポタポタと水滴の落ちる音がある	浴槽に水がないときに凍結予防運転でふるポンプが動くと、ふる配管内の残り湯が循環アダプターから出てくることもありますが異常ではありません。 本機器（潜熱回収型ガスふろ給湯器）は、水蒸気が熱を放出して生じた水（ドレン水）をドレン配管から排出します。 ドレン水は微量のカルシウムを含んでいるため、蒸発すると白い跡が残ることがありますが、異常ではありません。	

※以上のことをお調べのうえ、なお異常のあるときはお買い上げの販売店またはもよりの大阪ガスへご連絡ください。

リモコン表示画面の時刻表示部に故障表示が点滅する

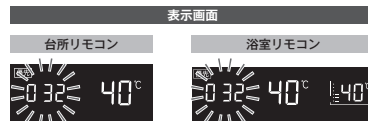

以下の故障表示が点滅した場合は、表中の「処置」をしてみてください。

故障表示	原因	処置
032	水道が断水している。 浴槽の排水栓を閉め忘れた。	水道が断水していないか確認してください。 浴槽の排水栓をしっかりと閉めてから、再度自動運転を行ってください。
101 102	機器の給気または排気の異常。	機器の給気口または排気口を塞いでいる物がないか確認してください。外観上機器に異常が見当たらない場合でも、しばらくすると使用できなくなりますので、早急にお買い上げの販売店またはもよりの大阪ガスへご連絡ください。
111 112	ガスが止まっている。 機器のガス栓が閉まっている。	ガスが止まっていないか確認してください。 機器のガス栓が全開になっているかを確認してください。（11・14ページ参照）
161	機器から出るお湯の温度が異常。	給湯栓やシャワーをもっと開いて流量を増やして使用してください。
502	水道が断水している。 機器の給水元栓が閉まっている。	水道が断水していないか確認してください。 機器の給水元栓が全開になっているかを確認してください。（11・14ページ参照）
632	水道が断水している。 浴槽にお湯がない。（お湯が少ない） 循環アダプターのフィルターが詰まっている。	水道が断水していないか確認してください。 浴槽の排水栓がしっかりと閉まっているかを確認し、循環アダプター上部より5cm以上お湯がある状態においだきしてください。 循環アダプターのフィルターを掃除し、元通りに取り付けてください。（18ページ参照）
900 991 992	機器の給気または排気の異常。	「給気口・排気口に異物が侵入」「密着して物が置かれている」「シートで覆われている」など、機器の給排気の障害になる物がないかを確認して撤去してください。障害物を取り除いても故障表示が消えない場合は、早急にお買い上げの販売店またはもよりの大阪ガスへご連絡ください。
920	機器内の中和器の寿命が近づいた。	920点滅の間はしばらくは使用できますが、中和器の寿命に達して930が点滅すると使用できなくなりますので、早急にお買い上げの販売店またはもよりの大阪ガスへご連絡ください。中和器の交換（有料）や機器の点検（有料）または買い替えもおすすめします。
930	機器内の中和器の寿命に達した。	

上記以外の故障表示が点滅した場合は次の操作をしてください。

1 お湯を使っている場合は、給湯栓を閉めます。

全開にする

2 「運転」スイッチを「切」にして、再び「入」にします。

3 再び使用してみてください。

上記の操作をしても故障表示が点滅するときは、お買い上げの販売店またはもよりの大阪ガスに修理を依頼してください。その際は、表示されている故障表示の数字もお知らせください。

主な仕様・能力表

品名	131-R290				
型式名	RUF-K24ESAW				
型式名	RUF-K24ESAW(AW)				
設置方式	屋外壁掛設置				
外形寸法 (mm)	幅470×奥行240×高さ600				
質量 (kg)	25.5				
温度調節	給湯	温度設定可変型(約32℃・約35℃・約37℃~約48℃・約50℃・約55℃・約60℃)			
温度調節	ふろ	温度設定可変型(約32℃・約37℃~約48℃・約50℃・約55℃・約60℃)			
温度調節	ふ	温度設定可変型(約33℃~約48℃)			
点火方式	連続放電式(ダイレクト点火)				
接続	ガス	20A(R3/4)			
接続	給水・給湯	20A(R3/4)			
接続	ふろ(往・戻)	15A(G1/2B)			
接続	オーバーフロー(ドレン配管)	15A(R1/2)			
電源	電源	AC100V			
電源	リモコン側	DC24V以下			
消費電力 W (50-60Hz)	待機時	0.8			
消費電力 W (50-60Hz)	同時使用	100			
消費電力 W (50-60Hz)	凍結予防ヒータ	170			
電源ケーブル	VCT(2芯)1.8m				
関係	リモコンケーブル	VCTまたはVCTF(2芯)			
対応	停電対応	可(ポータブル電源)			
安全装置	流水検知装置(水量センサー) 過圧防止安全装置(スプリング式) 送風検知装置(回転数検知方式) 凍結予防装置(電気ヒータ+ふろポンプ運転) 炎検知装置(フレームロッド方式) 漏電安全装置(漏電遮断器) 過熱防止安全装置(ハイリミットスイッチ・温度ヒューズ) 誘導雷保護装置(サージアブソーバ) 中和器詰まり検知装置				

※仕様は改良のため予告なく変更することがあります。

●ガス消費量・出湯能力一覧表

使用ガスグループ (13A・12A共通)	ガス消費量: kW () 内は kcal/h			出湯能力(能力最大): L/min	
	最大同時使用時	給湯	ふろ	25℃上昇	40℃上昇
都市ガス用	13A	54.0 (46,400)	44.2 (38,000)	11.6 (10,000)	24.0
	12A	50.2 (43,200)	41.2 (35,400)	10.8 (9,300)	22.4
					15.0
					14.0

※出湯能力は混合水栓を使用した場合の計算値です。

品名	131-R690	131-R691
型式名	RUF-K20ESAW	RUF-K20ESAT
型式名	RUF-K20ESAW(AW)	RUF-K20ESAT(AT)
設置方式	屋外壁掛設置	屋外壁掛設置またはパイプシャフト(扉内)設置 前方排気形
外形寸法 (mm)	幅470×奥行240×高さ600	
質量 (kg)	24.5	
温度調節	給湯	温度設定可変型(約32℃・約35℃・約37℃~約48℃・約50℃・約55℃・約60℃)
温度調節	ふろ	温度設定可変型(約32℃・約35℃・約37℃~約48℃・約50℃・約55℃・約60℃)
温度調節	ふ	温度設定可変型(約33℃~約48℃)
点火方式	連続放電式(ダイレクト点火)	
接続	ガス	20A(R3/4)
接続	給水・給湯	20A(R3/4)
接続	ふろ(往・戻)	15A(G1/2B)
接続	オーバーフロー(ドレン配管)	15A(R1/2)
電源	電源	AC100V
電源	リモコン側	DC24V以下
消費電力 W (50-60Hz)	待機時	1.4
消費電力 W (50-60Hz)	同時使用	100
消費電力 W (50-60Hz)	凍結予防ヒータ	170
電源ケーブル	VCT(2芯)1.8m	
関係	リモコンケーブル	VCTまたはVCTF(2芯)
対応	停電対応	可(ポータブル電源)
安全装置	流水検知装置(水量センサー) 過圧防止安全装置(スプリング式) 送風検知装置(回転数検知方式) 凍結予防装置(電気ヒータ+ふろポンプ運転) 炎検知装置(フレームロッド方式) 漏電安全装置(漏電遮断器) 過熱防止安全装置(ハイリミットスイッチ・温度ヒューズ) 誘導雷保護装置(サージアブソーバ) 中和器詰まり検知装置	

※仕様は改良のため予告なく変更することがあります。

●ガス消費量・出湯能力一覧表

使用ガスグループ (13A・12A共通)	ガス消費量: kW () 内は kcal/h			出湯能力(能力最大): L/min	
	最大同時使用時	給湯	ふろ	25℃上昇	40℃上昇
都市ガス用	13A	47.7(41,000)	36.7(31,600)	11.6(10,000)	20.0
	12A	44.4(38,200)	34.2(29,400)	10.8(9,300)	18.6
					12.5
					11.6

※出湯能力は混合水栓を使用した場合の計算値です。

アフターサービスについて

MEMO

■アフターサービス（点検・修理など）を依頼される前に

- 20～24ページの「故障かな？と思ったら」の項を見てもう一度ご確認ください。
- 確認のうえそれでも不具合のある場合、あるいはご不明の点がある場合は、ご自分で修理なさらないで、必ずガス栓、給水元栓を閉め、電源プラグを抜いて（分電盤の専用スイッチを「切」にして）から、お買い上げの販売店またはもよりの大阪ガスにご連絡ください。
- アフターサービスをお申しつけの際は、次のことをお知らせください。
 1. ご住所・お名前・電話番号・道順（付近の目印など）
 2. 品名…131-R290・R690・R691
（品名は機器のフロントカバーに貼ってある銘板の下部に書いてあります）
 3. 現象…できるだけ詳しく
 4. 訪問ご希望日



■転居または機器を移設される場合

- ガスには都市ガス数種類の区分があります。
- この機器の使用ガスグループは13Aです。それ以外のガスグループでは使用できません。転居または機器を移設する場合は、転居先のガスの種類を確認のうえ、転居先のもよりのガス事業者にご相談ください。
- 増改築などのため機器を移設される場合、工事や調整は専門の資格・技術が必要となりますので、必ずお買い上げの販売店またはもよりの大阪ガスにご連絡ください。
- 設置場所の選定にあたっては運転音や振動が大きく伝わらないよう場所をお選びください。また、機器本体の排気口からの温風や運転音が隣家の迷惑にならないような場所を選ぶなど、ご配慮ください。
- 転居・移設にともなう調整や改造に要する費用は、保証期間内でも有料となります。

■保証について

- 本書の裏表紙が保証書になっています。
- 保証書に記載のように、給湯暖房機の故障について修理いたします。詳しくは保証書をご覧ください。
- 保証書を紛失されますと保証期間内であっても修理費をいただく場合がありますので、大切に保管してください。
- 凍結による故障の場合は保証期間内であっても有料となりますのでご注意ください。
- 自然災害（虫や小動物・雑草などの侵入など）による故障は、保証期間内でも有料修理となりますのでご承知おください。
- BL認定品は「優良住宅部品」「瑕疵保証・賠償責任保険付」です。
- 一般財団法人ベターリビングお客様相談室の電話番号は「03-5211-0680」です。

■修理用性能部品の保有期間について

- 無料修理期間経過後の修理については、お買い求めの販売店またはもよりの大阪ガスにご相談ください。修理によって性能が維持できる場合は有料修理します。
- 修理用性能部品保有期間は当商品製造中止後10年です。その後の修理は、修理用性能部品がなくて、修理ができない場合がありますのでご了承ください。ただし、保有期間経過後であっても修理用性能部品の在庫がある場合は、有料修理いたします。

■アフターサービスなどの連絡先

- お買い上げの販売店またはもよりの大阪ガスにご連絡ください。
- 30ページの「大阪ガスのお問い合わせ先」を参照してください。

大阪ガス

取扱説明書

浴室リモコン／台所リモコン

家庭用

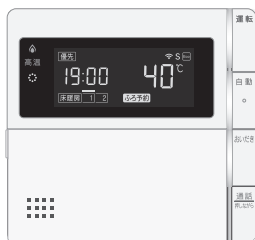
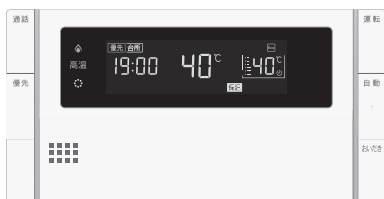

給湯暖房機用	リモコンセット	238-R462型	238-R463型
		238-R464型	238-R465型
		238-R466型	238-R467型
ふろ給湯器用	リモコンセット	138-R062型	138-R063型

各部のなまえとはたらき

安全にご利用のために

お使いになる前の準備

お湯を使う

お風呂を入れる

お風呂に入って操作する

インターホンの使いかた

浴室暖房（ミストサウナ）を使う

床暖房を使う

暖房を使う

便利な使いかた

設定を変更する

その他の機能を設定する

無線LANを設定する

停電時にお湯を使う

知っておいてください

アフターサービスについて

ご愛用の皆さまへ

- このたびは大阪ガスのリモコンセットをお買い上げいただきましてありがとうございます。
- ご使用前にこの取扱説明書を必ずお読みいただき、正しくお使いください。
- ご使用の熱源機の取扱説明書も併せてお読みください。
- 取扱説明書はいつでも使用できるよう大切に保管し、使用方法が分からないときにお読みください。
- この製品は国内専用です。

もくじ

各部のなまえとはたらき 3
浴室リモコン.....3
台所リモコン.....5
安全なご利用のために 8
安全上のご注意（必ずお守りください）.....8
お使いになる前の準備 12
初めてお使いのとき.....12
時計を合わせる.....13
お湯を使う 14
給湯温度を調節する.....14
優先スイッチの使いかた.....16
お風呂を入れる 17
自動運転でお風呂を入れる.....17
好きな時間にお風呂を入れる（予約運転）.....21
お風呂の温度を調節する.....23
お風呂の水位を調節する（全自動タイプ）.....24
お風呂の湯量を調節する（自動タイプ）.....25
お風呂の保温時間を変更する.....26
入浴お知らせ機能について.....27
入浴お知らせ.....28
入浴タイマー.....29
入浴お知らせ PLUS.....30
お風呂に入って操作する 31
お風呂をぬるくする（たし水）.....31
お風呂のお湯をふやす（たし湯）.....32
お風呂をあつくる（おいだき）.....33
浴室から人を呼びたいとき.....35
インターホンの使いかた 37
浴室と台所で通話する.....37
浴室暖房（ミストサウナ）を使う 39
浴室暖房（ミストサウナ）を運転させる.....39
浴室暖房スイッチの機能を切り替える.....40
床暖房を使う 41
床暖房運転をする.....41
床暖房の温度レベルを変更する.....42
床暖房スイッチの設定をする.....43
床暖房のセーブモードを設定する.....44
床暖房のタイマー運転をする.....45
床暖房温度の制御方法の切り替え.....47
暖房を使う 48
暖房の使いかた.....48

便利な使いかた 49
ロック機能.....49
Eco モードを選ぶ.....50
Eco モードを使う.....51
設定を変更する 53
・手動でセルフクリーニングを行う.....53
・音声の大きさ（音量）を変更する.....53
・メロディーやブザーの大きさ（音量）を変更する.....53
・浴室リモコンのおいだき完了時のメロディー・音声を設定する.....53
・湯はり完了時のメロディーを変更する.....54
・言語選択.....54
・リモコン表示を節電する（省電力モード）.....54
・省電力モード中の時計を表示する.....55
・運転切替時の時計表示をする.....55
・画面の明るさを調節する.....55
・浴室低温お知らせを設定する.....55
・浴室暖房おすすめを設定する.....56
・過去の実績データ消去.....56
その他の機能を設定する 57
・暖房の運転音を下げる.....57
・給湯最高温度を変更する.....57
・ふろ最高温度を変更する.....57
・お湯はり中の給湯優先を変更する.....58
・おいだき時間を変更する.....58
・セルフクリーニング機能の切り替えをする.....58
・浴室暖房を連動して運転する.....59
・入浴沸き上げ.....59
無線 LAN を設定する 61
無線 LAN ルータと接続してできること.....61
リモコンと無線 LAN ルータを接続する.....63
スマートフォンと接続する.....68
宅外からの操作を許可する.....69
床暖房タイマーを解除する.....70
スマートフォンの接続を全解除する.....70
通信機能をリセットする.....71
ネットワーク情報を表示する.....72
スマートフォンとの接続台数を確認する.....73
無線 LAN ルータとの設定を初期化する.....74
ネットワークから時計の同期をする.....75
ネットワークから時計の更新をする.....75
Eco ネットライトの設定.....76
無線 LAN 機能を OFF にする.....76
ツナガルスイッチを使用する.....77
停電時にお湯を使う 79
停電時に電気とお湯を使う.....79

知っておいてください 81
熱源機移設の再設定.....81
音声一覧.....82
故障かな？と思ったら.....86
故障表示.....89

アフターサービスについて 90
アフターサービスについて.....90

※下記の記載については、熱源機本体の取扱説明書の該当ページも併せてご参照ください。

記 載	本体取扱説明書の項目名
安全・快適にご使用いただくためにぜひお読みいただきたい内容.....	「安全上のご注意」
お客様がご使用の熱源機本体の品名・製品のタイプ.....	「お使いになる前に」
凍結予防の方法.....	「冬期の凍結による破損防止について」
熱源機本体の点検やお手入れの方法.....	「日常の点検・お手入れのしかた」
長期間暖房熱源機を使用しない場合の対処法.....	「長期間使用しない場合は」
熱源機本体の症状別の対処法.....	「故障かな？と思ったら」
仕様表・能力表.....	「主な仕様・能力表」
アフターサービスや保証、熱源機の修理、移設に関する内容.....	「アフターサービスについて」

浴室リモコン

操作部



名称	ランプカラー	内容
1 呼び出しスイッチ 238-R462型・R464型・ R466型・R467型 138-R062型		押すと台所リモコンのメロディーが鳴ります。このスイッチは運転スイッチが「切」のときでもお使いになれます。(35ページ)
2 通話スイッチ・ランプ 238-R463型・R465型 138-R063型	(白)	押すと台所リモコンのメロディーが鳴り、通話できます。このスイッチは運転スイッチが「切」のときでもお使いになれます。(37ページ)
3 優先スイッチ・ランプ	(白)	給湯温度を変更できるリモコンを切り替えるときに使います。このランプが点灯し、表示部に【優先】と表示されているときのみ、浴室リモコンで給湯温度を変更できます。(16ページ)
4 運転スイッチ・ランプ	(白)	お湯を出したり、おふろを入れるときに押して「入」にします。もう一度押すと「切」になります。
5 自動スイッチ・ランプ	(白)	自動でおふろにお湯を入れる(湯はりする)ときに押します。(17ページ)
6 おいだしスイッチ・ランプ	(白)	おふろをおいだしするときに押します。(33ページ)

カバーの中のスイッチ

名称	ランプカラー	内容
6 浴室暖房スイッチ 238-R464型・R465型・ R467型		浴室暖房運転をするときに押します。(39ページ)
7 給湯温度 [] [] スイッチ		給湯温度を変更するときに押します。(14ページ)
8 たし水スイッチ		おふろをぬるくするときに押します。(31ページ)
9 たし湯スイッチ		おふろのお湯をふやすときに押します。(32ページ)
10 設定変更スイッチ・ランプ	(白)	各種設定をするときに使います。
11 ふろ温度 [] [] スイッチ・ ランプ	(白)	おふろの設定温度を変更するときに使います。(23ページ) その他設定を変更するときにも使います。
12 ツナガルスイッチ		設定されたサービスを呼び出すことができます。(77ページ)
13 決定スイッチ・ランプ	(白)	設定を確定して終了するときに押します。

※「ツナガルスイッチ」は大阪ガス(株)の登録商標です。

表示部

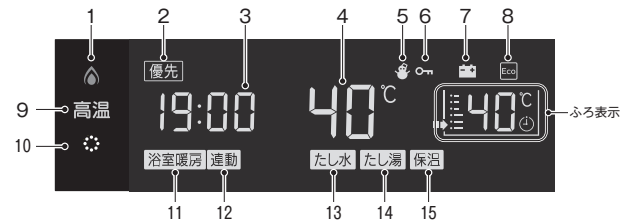

名称	ランプカラー	内容
1 🔥 燃焼ランプ	(オレンジ)	熱源機が燃焼しているときに点灯します。
2 給湯優先表示		この表示が点灯中は、浴室リモコンでのみ給湯温度が変更できます。(16ページ)
3 時刻表示		現在の時刻を24時間表示で表示します。(13ページ) 故障番号を優先表示します。(89ページ)
4 給湯温度表示		給湯温度の目安を表示します。(14ページ)
5 凍結予防表示		熱源機が自動的に凍結予防運転を行っているときに表示します。
6 ロック表示		ロック中に表示します。(49ページ)
7 停電モード表示		停電モード中に表示します。(79ページ)
8 Ecoモード設定表示		Ecoモードが設定されているときに表示します。(51ページ)
9 高温ランプ	(オレンジ)	給湯温度が60℃に設定されているときに点灯します。(14ページ)
10 🌊 ウルトラファインバブルランプ	(白)	ウルトラファインバブルを含んだお湯を使用しているときに点灯します(※)。
11 浴室暖房表示		浴室暖房中に表示します。
12 運動表示		自動湯はりと浴室暖房との運動設定中に表示します。(59ページ)
13 たし水表示		たし水運転中に表示します。(31ページ)
14 たし湯表示		たし湯運転中に表示します。(32ページ)
15 保温表示		おふろのお湯の保温中に表示します。(18ページ)

※ウルトラファインバブルを含んだお湯を供給できる熱源機をご使用の場合に表示します。熱源機の取扱説明書をご確認ください。「ウルトラファインバブル」は一般社団法人ファインバブル産業会の登録商標です。

〈ふろ表示〉



お願い

- ・スピーカーの穴に水滴が入ると、音声が聞こえにくくなります。スピーカー部には水がかからないように注意してください。
- ・スイッチの操作は、操作音を確認しながら、ゆっくりと確実に行ってください。早く操作すると作動しない場合があります。

台所リモコン

操作部 (238-R462型・R463型・R466型・R467型、138-R062型・R063型)

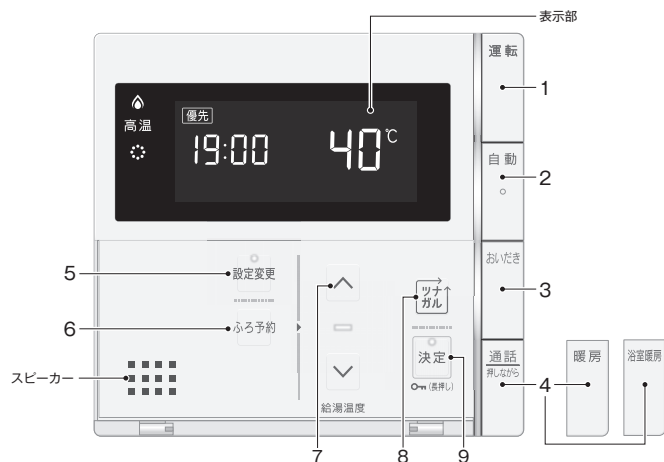

名称	ランプカラー	内容
1 運転スイッチ・ランプ	(白)	お湯を出したり、お風呂を入れるときに押して「入」にします。もう一度押すと「切」になります。
2 自動スイッチ・ランプ	(白)	自動でお風呂にお湯を入れる(湯はりする)ときに押します。(17ページ)
3 おいだきスイッチ・ランプ	(白)	お風呂をおいだきするときに押します。(33ページ)
4 通話スイッチ・ランプ 238-R463型 138-R063型	(白)	押すと浴室リモコンのメロディーが鳴り、スイッチを押している間だけ通話できます。このスイッチは運転スイッチが「切」のときでもお使いになれます。(37ページ)
5 暖房スイッチ・ランプ 238-R466型	(白)	暖房するときに押します。
6 浴室暖房スイッチ・ランプ 238-R467型	(白)	浴室暖房運転するときに押します。

カバーの中のスイッチ

名称	ランプカラー	内容
5 設定変更スイッチ・ランプ	(白)	各種設定を行うときに使います。
6 ふろ予約スイッチ	(白)	お風呂の自動湯ほりを予約するときに使います。(21ページ)
7 給湯温度 [△] [▽] スイッチ・ランプ	(白)	給湯温度を変更するときに押します。(14ページ) 設定を変更するときにも使います。
8 ツナガルスイッチ	(白)	設定されたサービスを呼び出すことができます。(77ページ)
9 決定スイッチ・ランプ	(白)	設定を確定して終了するときに押します。

※「ツナガルスイッチ」は大阪ガス(株)の登録商標です。

操作部 (238-R464型～R465型)

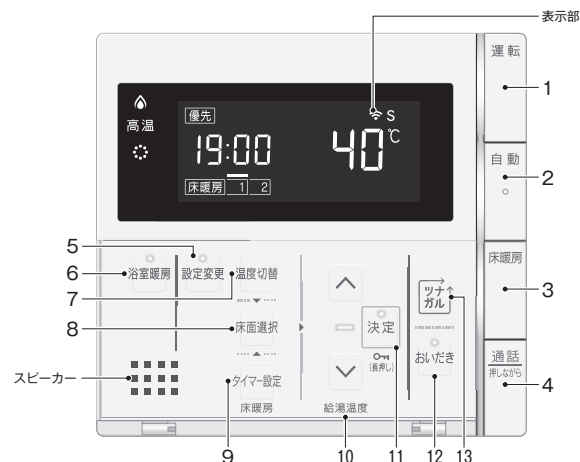

名称	ランプカラー	内容
1 運転スイッチ・ランプ	(白)	お湯を出したり、お風呂を入れるときに押して「入」にします。もう一度押すと「切」になります。
2 自動スイッチ・ランプ	(白)	自動でお風呂にお湯を入れる(湯はりする)ときに押します。(17ページ)
3 床暖房スイッチ・ランプ	(白)	床暖房をするときに使います。(41ページ)
4 通話スイッチ・ランプ 238-R465型	(白)	押すと浴室リモコンのメロディーが鳴り、スイッチを押している間だけ通話できます。このスイッチは運転スイッチが「切」のときでもお使いになれます。(37ページ)

カバーの中のスイッチ

名称	ランプカラー	内容
5 設定変更スイッチ・ランプ	(白)	各種設定を行うときに使います。
6 浴室暖房スイッチ・ランプ	(白)	浴室暖房運転するときに押します。(39ページ)
7 温度切替スイッチ	(白)	床暖房の温度レベルを変更するときに押します。(42ページ) 床暖房の制御切り替えをするときにも使います。(47ページ)
8 床面選択スイッチ	(白)	床暖房の設定をするときに使用します。(41ページ)
9 タイマー設定スイッチ	(白)	床暖房タイマーを変更するときに押します。(45ページ)
10 給湯温度 [△] [▽] スイッチ・ランプ	(白)	給湯温度を変更するときに押します。(14ページ) 設定を変更するときにも使います。
11 決定スイッチ・ランプ	(白)	設定を確定して終了するときに押します。
12 おいだきスイッチ・ランプ	(白)	お風呂をおいだきするときに押します。(33ページ)
13 ツナガルスイッチ	(白)	設定されたサービスを呼び出すことができます。(77ページ)

※「ツナガルスイッチ」は大阪ガス(株)の登録商標です。

台所リモコン

表示部

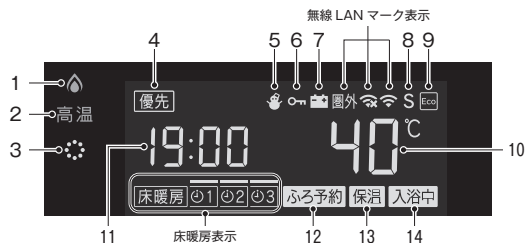

名称	ランプカラー	内容
1 燃烧ランプ	(オレンジ)	熱源機が燃焼しているときに点灯します。
2 高温ランプ	(オレンジ)	給湯温度が60℃に設定されているときに点灯します。(14 ページ)
3 ウルトラファインバブルランプ	(白)	ウルトラファインバブルを含んだお湯を使用しているときに表示します。※
4 給湯優先表示		この表示が点灯中は、台所リモコンでのみ給湯温度が変更できます。(14、16 ページ)
5 凍結予防表示		熱源機が自動的に凍結予防運転を行っているときに表示します。
6 ロック表示		ロック機能設定中に表示します。(49 ページ)
7 停電モード表示		停電モード中に表示します。(79 ページ)
8 床暖房セーブ表示		床暖房セーブ運転中に表示します。(44 ページ)
9 Eco モード設定表示		Eco モードが設定されているときに表示します。(51 ページ)
10 給湯温度表示		給湯温度の目安を表示します。(14 ページ)
11 時刻表示		現在の時刻を 24 時間表示で表示します。(13 ページ) 故障番号を優先表示します。(89 ページ)
12 ふろ予約表示		自動湯はり予約してあるときに表示します。(21 ページ)
13 保温表示		お風呂のお湯の保温中に表示します。(18 ページ)
14 入浴お知らせ表示		入浴中をお知らせします。(28 ページ)

※ウルトラファインバブルを含んだお湯を供給できる熱源機をご使用の場合に表示します。熱源機の取扱説明書をご確認ください。「ウルトラファインバブル」は一般社団法人ファインバブル産業会の登録商標です。

〈床暖房表示〉238-R464型・R465型

- **床暖房表示**
床暖房を設定中および運転中に表示します。
- **床暖房運転表示**
床暖房の運転中に表示します。(41 ページ)
- **運転面表示**
床暖房の設定している場所および運転している場所を表示します。
- **タイマー表示**
タイマー時刻設定中および運転しているタイマーを表示します。(45 ページ)

〈無線LANマーク表示〉(61 ページ)

- 無線 LAN ルータ、サーバに接続しています。台所リモコンに内蔵された無線LANモジュールのソフトウェアをダウンロード中は点滅します。*
- 無線 LAN ルータとは接続していますが、サーバと通信できていません。(67、87 ページ)
- 無線 LAN ルータが圏外になっているか、無線LAN ルータとの接続が切断されています。(67、87 ページ)
- (非表示) 無線LANルータとの接続設定がされていません。

※点滅中は一時的に無線LAN関係の設定操作ができません。

安全上のご注意 (必ずお守りください)

■ 製品を正しくお使いいただくためや、お客さまや他の人への危害、財産への損害を未然に防止するため、必ずお守りいただくことを次のように説明しています。

■ 以下に示す表示と意味をよく理解してから本文をお読みください。

	警告	この表示を無視して誤った取扱いをすると、人が死亡、重傷を負う可能性、または火災の可能性が想定される内容を示しています。
	注意	この表示を無視して誤った取扱いをすると、人が軽傷を負う可能性や物的損害の発生が想定される内容を示しています。
	お願い	この表示は本機器を安全・快適に使うため、是非理解していただきたい事例を示しています。

上記に述べる軽傷、物的損害とはそれぞれ次のようなものをいいます。

軽傷：治療に入院や長期の通院を要さない、けが・やけど(高温・低温)・感電などをさします。
物的損害：家屋・家財および家畜・ペットにかかわる拡大損害をさします。

■ 絵表示には次のような意味があります。

	この絵表示は、してはいけない「禁止」内容です。		触れないこと		分解禁止		ぬれ手禁止
	この絵表示は、必ず実行していただきたい「強制」内容です。		電源プラグをコンセントから抜く				

警告

改造・分解禁止

絶対に改造・分解は行わない
改造・分解は一酸化炭素中毒など思わぬ事故や故障の原因になります。また、火災の原因になります。

ご使用について

外付け装置による遠隔操作は行わない
スマートフォンやIT機器を使ってリモコンのスイッチを操作する外付け装置※は、安全性を確認できないので使用しないでください。
※リモコンのスイッチ付近に取り付け、インターネット通信等を介してスイッチを「入」「切」できる装置。

やけど防止のため

■ 出始めのお湯は手や体につけない
お湯を止めた後に再使用するときや、お湯の量を急に少なくしたとき、トイレの水を流すなど大量の水を使用して給水圧が下がったとき、あるいは万が一機器の故障の際には、熱いお湯が出る場合があります。やけどの予防のために出始めのお湯は手や体につけないでください。

警告

やけど防止のため

■給湯使用時は給湯栓が熱くなるのでやけどに注意する

- シャワー・給湯の使用中は、使用者以外はお湯の温度を変更しない
突然、熱湯が出てやけどをしたり、冷水が出て思わぬ事故につながる場合があります。



■手のひらで湯温を十分に確認する

- やけど防止のため、お湯を出す前にリモコンの給湯温度表示を確認し、出始めのお湯は体につかないようにして、手で湯温を確かめてからお使いください。特に高温のお湯を使った後に再使用する場合は、配管中に熱いお湯が残っていることがありますのでご注意ください。また、使い始めは正常でも使用中に熱くなる場合もありますので、熱いお湯が出た場合はすぐに使用を中止してください。なお、このような状態が続く場合は機器の故障の可能性がありますので、お買い上げの販売店またはもよりの大阪ガスにご連絡ください。



- おいだき中やおいだき後は、浴槽の上部と下部で湯温に差がある場合があります。やけど防止のため、入浴時にはよくかきまぜて、湯温を手で確かめてから入浴してください。



- 給水温が高い場合やお湯の量を絞って使う場合は、設定温度よりも熱いお湯が出ることがあります。このような場合は湯量を多めにしたり、必要に応じて水を混ぜてから湯温を確認してお使いください。

- おふろ沸かし（沸かし直し）時やおいだし運転中は、循環アダプター付近が熱くなっていますので注意してください。保温中も定期的においだししますので注意してください。また、循環アダプターも熱くなっていますので、さわらないでください。

床暖房の使用上の注意

- スプレー缶・カセットこんろ用ボンベ・ライターなどを床暖房の上に置かないでください。熱で圧力が上がり、爆発するおそれがあります。
- 床暖房の上で高い温度に設定したまま、長時間座ったり寝そべったりしないでください。低温やけどを起こす心配があります。

特に次のような方が使用する場合は、周りの人が注意してあげることが必要です。

- ①乳幼児・お年寄り・病人など自分の意志で体を動かさない方
- ②疲労の激しいときやお酒や睡眠薬を飲まれた方
- ③皮膚や皮膚感覚の弱い方

注意

床暖房の取り扱いについて

- 床暖房に鋭利なものを落としたり、刺したり、くぎ打ちなど衝撃を加えないでください。床暖房が破損し、水漏れの原因になります。
- 暖房以外の特殊な用途（衣類の乾燥、動物の飼育、植物の栽培、食品の保存など）に使用しないでください。思わぬ事故の原因になります。
- 電気カーペットやこたつなどとの併用や、床暖房の上にカーペットなどを敷かないでください。性能を発揮できなかつたり熱がこもって床材の割れ・そり・すき間の原因になります。
- 床暖房の上で車椅子やキャスター付きの椅子、家具を使用しないでください。床材の傷、へこみの原因になります。
- 床暖房の上に家具などを直接置かないでください。家具などに熱がこもり、ひずみなどの原因になります。
- 床暖房の上にテレビなどのリモコンを長時間置かないでください。リモコンの故障の原因になります。
- ピアノなどの重量物を設置する場合は、パットなどの緩衝材を敷き、一か所に荷重がかからないように設置してください。床暖房が破損し、水漏れの原因になります。
- 床下の防腐、防蟻処理時、床暖房や配管などに処理剤が付着しないよう注意してください。床暖房が破損し、水漏れの原因になります。
- 重量物を移動させるときは、引きずらずに持ち上げて移動させてください。床材の傷、へこみの原因になります。
※椅子の脚など床と接触する部分には、フェルトなどを貼って保護してください。
- 床暖房の上に水などがこぼれたら、すみやかにふき取ってください。水、薬品、しょうゆ、ペットの排泄物などが付いたままにしておくと、床材の変色、腐食の原因になります。
- 閉めきった部屋で長時間床暖房を使用する場合は、換気してください。閉めきった部屋で長時間使用すると、ごくまれに体調が悪くなる場合があります。窓を開けるなどして換気してください。
※これは、接着剤や床材に含まれるホルムアルデヒドが原因の一つと考えられますが、床暖房以外の原因も考えられるため、工事業者にご相談ください。
- 床材のお手入れは、床材メーカーの取り扱い方法に従ってください。また、床材の張り替えは床材メーカーの指定工法で施工してください。詳しくは床材メーカーへお問い合わせください。

電波について

このリモコンの使用周波数帯では、電子レンジなどの産業・科学・医療用機器の他、工場の製造ラインなどで使用されている移動体識別用の構内無線局（免許を要する無線局）および特定小電力無線局（免許を要しない無線局）並びにアマチュア無線局（免許を要する無線局）が運用されています。

- このリモコンを使用する前に、近くで移動体識別用の構内無線局および特定小電力無線局並びにアマチュア無線局が運用されていないことを確認してください。
- 万が一、この機器から移動体識別用の構内無線局に対して有害な電波干渉の事例が発生した場合には、無線 LAN の設定を「OFF」にし、販売店またはもよりの大阪ガスにお問い合わせください。
- その他、この機器から移動体識別用の特定小電力無線局あるいはアマチュア無線局に対して有害な電波干渉の事例が発生した場合など、お困りになったときは、販売店またはもよりの大阪ガスにお問い合わせください。

お願い

■リモコンの取り扱いについて

- 浴室リモコンは防水タイプですが故意に水をかけないでください。スピーカーの穴に水膜がはり、マイクの感度が落ちたり、スピーカーの音が聞こえにくくなります。また、台所リモコンは防水タイプではありませんので水をかけないでください。故障の原因になります。
- お子さまがいたずらしないよう、注意してください。
- 炊飯器、電気ポットなどの蒸気や温風をあてないようにしてください。故障の原因になります。
- スピーカーに耳を近づけて使用しないでください。大きな音が出ることがあり、聴覚障害などを引き起こすおそれがあります。
- リモコンは乱暴に扱わないでください。故障の原因になります。
- 表示部には故意に触れたり、衝撃を与えたりしないでください。傷や故障の原因になります。



■リモコンの設置場所について

- 室温が 55℃を超えるサウナなどへは取り付けないでください。(5 ~ 55℃の範囲で使用してください) 故障の原因になります。
- 浴室リモコンと台所リモコンの設置場所が近い場合、ハウリング（キーンなどの大きな音がする現象）を起こすことがあります。そのような場合は施工店に連絡して、リモコンの設置場所や向きを変更してください。
- 浴室リモコンのみや台所リモコンのみでの単独設置はできません。必ずセットで設置してください。

■リモコンからテレビやラジオを遠ざけてください

- テレビやラジオはリモコンおよびリモコン線から 1m 以上離してください。画像や音声か乱れることがあります。

■お手入れの際の注意

- けがには十分ご注意ください。
- リモコンの掃除には、塩素系・酸性・アルカリ性の洗剤、研磨剤入りの洗剤、シンナー・ベンジン・エタノールなどの有機溶剤、メラミンスポンジやたわしなどの硬いものを使用しないでください。変色・変形・割れ・傷などの発生や印刷・文字などが消えたり、機器の故障の原因となります。
- 台所リモコンの汚れは、湿った柔らかい布で軽く拭き取ってください。汚れがひどいときは、台所用中性洗剤を布に少量含ませて軽く拭き、乾いた柔らかい布で水滴を拭き取ってください。直接洗剤をかけたり、水洗いしたりしないでください。また、台所リモコンの周りの壁にかけて垂れた洗剤や水はリモコンにかからないように拭き取ってください。リモコンに洗剤や水が浸入して、故障の原因になります。

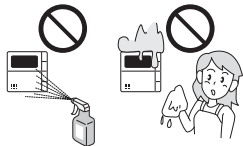

■別売部品について

- 別売部品はお使いの熱源機用のもの以外は使用しないでください。事故や故障の原因になります。

初めてお使いのとき

熱源機が使えるように準備します。

1 給水元栓を全開にする

- 給水元栓は熱源機の下部にあります。

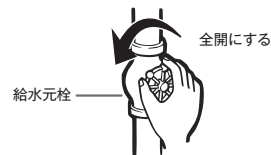

2 水が出ることを確認する

- 台所、浴室、洗面所など、お湯を使う場所のすべての給湯栓を開けて確認します。
 - ・水が出ることを確認したら、給湯栓を閉めてください。
 - ・サーモスタット式やワンレバーの混合水栓の場合は、ハンドルの設定を最高温度の位置にした状態で確認してください。確認後は使用時の設定温度に戻してください。

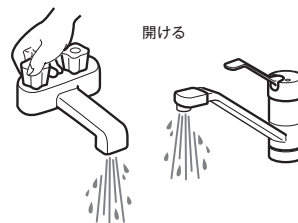
3 電源プラグをコンセントに差し込む
(分電盤のスイッチを「入」にする)

- コンセントは熱源機付近の壁などにあります。
 - ・コンセントではなく分電盤に直接接続されている場合があります。

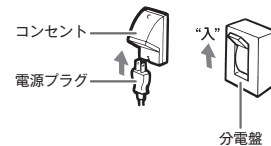

- 停電モード対応の熱源機の場合、台所リモコンの画面がスクロール表示します。熱源機の取扱説明書の「主な仕様・能力表」で対応熱源機が確認できます。約 5 分間経過すると表示は消えます。[ON] スイッチを押しした場合、「入」になります。
 - ※スクロール表示中に台所リモコンの [ON] スイッチを約 5 秒間長押しすると停電モードに入ります。(79 ページ参照)
 - スクロール表示中は暖房操作、凍結予防機能がはたらきません。

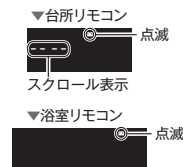

4 ガス栓を全開にする

- ガス栓は熱源機の下部にあります。

- ・初めてお使いのときや停電から復帰した直後は、一度、リモコンの [ON] を「ON」にしてから各操作を行ってください。

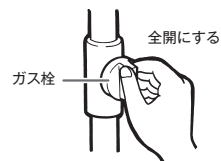

⚠ 警告

- ぬれた手で電源プラグをさわらないでください。感電のおそれがあります。

⚠ 注意

- サーモスタット式やワンレバーの混合水栓の場合は、再使用時の設定温度にご確認ください。

時計を合わせる

本製品をお使いになる前に、台所リモコンで時計を合わせてください。

※ 運転スイッチが「入」「切」どちらの場合でも設定できます。

台所リモコンの操作

1 [設定変更] を押して設定番号「25」にする

- [設定変更] を 1 回ずつ押して「25」を表示させます。



2 [↑] または [↓] で、変更し [決定] で次の項目へ進む

- 年→月→日→時刻と設定できます。
- スイッチを押し続けると早送りできます。
- 現在時刻に近付いたら、1 回ずつ押して設定します。

3 [決定] を押す

- [決定] を押したときからスタート(0 秒)します。時報などに合わせて押せば、より正確に設定できます。

※ [決定] を押さなくても、そのまま 1 分経過すると自動的に設定が完了します。



お願い

- 電源プラグが抜けた場合や停電後は [- - : - -] の表示になります。再度時刻を合わせてください。

お知らせ

- 時刻は 24 時間表示です。
- 停電があったときや時刻が設定されていない状態で運転スイッチを「入」にしたときは、表示画面の時刻表示に [- - : - -] が点灯します。
- 無線 LAN ルータと接続することで時計を自動で更新できます。無線 LAN ルータとの接続方法は 63 ページを確認してください。

給湯温度を調節する

給湯栓やシャワーから出るお湯の温度を 32℃～60℃の範囲（17 段階）で調節できます。

台所リモコン・浴室リモコンの操作

1 [運転] を「入」にする

- 画面に給湯温度などが表示されます。
- 「切」のときは、[運転] を押して「入」にします。



2 [優先] が表示されていることを確認する

- 優先表示または優先ランプが点灯しているリモコンでのみ給湯温度を変更できます。
- 台所リモコン・浴室リモコンは、それぞれが優先になった場合の給湯温度を記憶しています。優先が切り替わると、優先になったリモコンが記憶していた温度が給湯温度になります。



※ 表示されていないときは、16 ページの「優先スイッチの使いかた」を参照してください。

3 [↑] または [↓] で、給湯温度を設定する

- スイッチを押すたびに…
 - ▲ : 温度が 1 段階上がります。
 - ▼ : 温度が 1 段階下がります。
- スイッチを押し続けると…
 - ▲ : 連続で温度が上がります。
 - ▼ : 連続で温度下がります。
- 押し続けると 45℃以下では連続して変わります。46℃以上に設定したいときは、1 回ずつ押してください。



- ※ 初期設定温度は熱源機の取扱説明書の仕様書をご参照ください。
- ※ 調節できる温度は 32℃～60℃の 17 段階です。1 回スイッチを押すごとに 1 段階ずつ変わります。実際の温度は季節や配管の長さによって異なります。およその目安とお考えください。

■ 給湯温度の目安

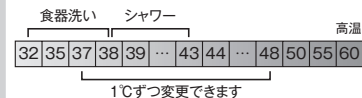

お湯を使う

4 給湯栓を開いてお湯を出す

- お湯を出している間は、燃焼ランプ (🔥) がオレンジに点灯します。
- ※ お湯を出す量が少ないと、燃焼ランプが消えて、お湯が水になることがあります。

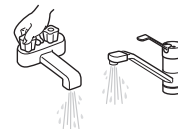

【台所リモコン】 点灯 (オレンジ) 【浴室リモコン】 点灯 (オレンジ)



- ※ 給湯設定温度を 60℃に設定すると、音声で『熱いお湯が出ます』『給湯温度を 60℃に設定しました』とお知らせして、[高温ランプ] が点灯し、注意を促します。
- ※ 給湯温度 (上限の温度) は変更することもできます。(57 ページ参照)

混合水栓使用時のご注意

- サーモスタート式水栓をご使用の場合、水栓によってはハンドルの設定よりぬるいお湯が出ることがあります。その場合は、リモコンの給湯温度をハンドルの温度より高めに設定してください。詳しくは水栓の取扱説明書をご覧ください。
- 運転スイッチが「切」の状態でお湯を使用する場合は、必ずハンドルの設定を「水」の位置にしてください。「湯」の位置で水を流すと、熱源機内が結露して点火不良や故障の原因になります。
- ウルトラファインバブル対応熱源機をご使用の場合は、リモコンの給湯温度をご希望の温度に設定した上で、混合水栓のハンドルの設定を最高温度の位置にし、湯量調節はレバーや給湯栓で行うことをおすすめします。
※ 水を混ぜて使用するとウルトラファインバブルの泡数が減少します。

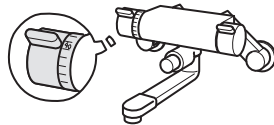

サーモスタート式水栓の例

警告

- 高温でお湯を使用していた直後は、配管中に高温のお湯が残っていますので、次にシャワーを使用する際は十分に湯温を確認してから行ってください。
- シャワーの使用中は絶対にリモコンの運転スイッチを「切」にしないでください。お湯が急に水になります。
- やけど防止のため、シャワーの使用中は絶対に台所リモコンで給湯温度を変更しないでください。シャワーの温度も変更されます。浴室リモコンが優先になっているときは、台所リモコンでは給湯温度を変更できないので、安心してシャワーなどをお使いいただけます。

お知らせ

- 初期設定温度は熱源機の取扱説明書の仕様書をご参照ください。
- おふろへ湯はり中は、リモコンの表示とは異なる温度（ふる湯度）のお湯が出る場合があります。
- 運転スイッチ「入」「切」や給湯栓の開閉時または給湯使用後しばらくすると、モーターが動く音が出ることがありますが、これは再使用時の点火をより早くし、お湯の温度を早く安定させるために熱源機が作動している音で異常ではありません。
- 停電復帰時は運転スイッチが「切」の状態になり、その後運転スイッチを「入」にしたリモコンに優先が移ります。このとき、それぞれのリモコンの温度設定は停電前と同じです。
- 給湯やシャワー使用時に、ふる配管に残っていた水が循環アダプターから出てくる場合がありますが、異常ではありません。
- 夏場など水の温度が高いときに給湯温度を低く設定した場合やお湯の量を絞って使う場合は、設定温度よりも熱いお湯が出る場合があります。
- 給湯温度は運転スイッチを「切」にしても記憶されます。

優先スイッチの使いかた

リモコンの優先権を変更します。

「優先権」について

- 台所、浴室、洗面所などにあるすべての給湯栓に対して、熱源機から同じ温度のお湯が供給されます。どのリモコンにも同じ給湯温度が表示されます。そのため、お湯の使用中に他の人が給湯温度を変えると、お湯の温度が変わり、やけどをすることがあります。このような事故を防止するため、どちらか一方の権利のあるリモコンでしか温度を変えられないようになっており、この給湯温度を変更することができる権利を「優先権（優先）」といいます。

■給湯温度設定のしくみ

優先表示が出ているリモコンで、給湯温度を [40℃] → [41℃] に変更すると…
もう一方のリモコンの表示も [40℃] → [41℃] に変わります。



- 台所リモコンと浴室リモコンは、それぞれが優先権を持っていたときに設定した給湯温度を記憶しています。優先権が切り替わると、優先権を持ったリモコンが記憶していた温度が給湯温度になります。
- 運転スイッチを「入」にしたリモコンに最初は優先表示が出ます。
- 給湯温度の変更以外は、どのリモコンでも優先権に関係なく他の設定を変更できます。

浴室リモコンの操作

1 優先 を押す

- 優先ランプ（白）および表示画面に【優先】が点灯し、給湯温度を変更できる優先権を持つことができます。
- 優先スイッチを1回押しごとに、優先権が以下のように交互に切り替わります。「浴室リモコン」 ↔ 「台所リモコン」
- 台所リモコンで給湯温度の変更ができないときは、運転スイッチを一度「切」にし、再度「入」にして、表示画面に【優先】の表示を点灯させます。
- ※ ふろ自動やおいだしなどが運転中の場合は、運転を停止します。停止させたくない場合は、浴室リモコンの優先スイッチを押して切り替えてください。

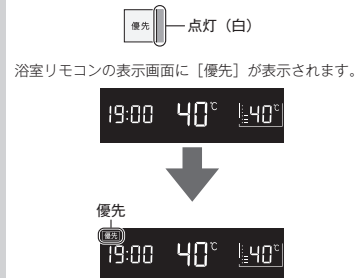

警告

- やけど防止のため、シャワーの使用中は優先権を切り替えないでください。

自動運転でおふろを入れる

自動スイッチを押すだけで自動的に湯はりし、一定時間保温します。

台所リモコン・浴室リモコンの操作

1 浴槽に排水栓とふたをする

- おふろのお湯の量や設定温度の調節、保温時間の変更は23～26ページを参照してください

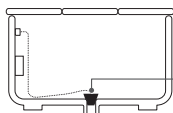

ふたをするとお湯が
さめにくくなります。

排水栓がしっかりとはめて
あることを確認してください。

2 運転 を「入」にする

- 「切」のときは、を押して「入」にします。
- 運転ランプが白に点灯します。

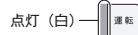

表示画面に給湯温度などが表示されます。

3 を押す

- 自動ランプ(白)が点滅し、湯はりを始めます。
※ 自動湯はり運転の開始と同時に、浴室暖房乾燥機の暖房運転を開始(運動)することができます。(59ページ参照)

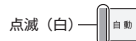

[台所リモコン]



[浴室リモコン]



お知らせ

浴室暖房乾燥機の運動機能について

- ・ 自動湯はりと一緒に暖房運転をした場合の運転時間は、浴室暖房乾燥機のリモコンで確認してください。ただし、自動湯はり後の保温時間が「0時間」に設定されているときは、自動湯はり終了と同時に暖房運転は停止します。
- ・ 浴室暖房乾燥機側のリモコンで運転した場合と自動湯はりと一緒に運動運転した場合は、運転時間が異なります。詳しくは、浴室暖房乾燥機の取扱説明書をご覧ください。

台所リモコン・浴室リモコンの操作

- 自動湯はりを途中で止めたいときは、再度  を押して自動ランプを消灯させます。浴室暖房運転を「On」または「Auto」に設定して自動湯はりした場合、浴室暖房も「切」になります。
- 湯はり終了後(保温中)は自動ランプが点灯に変わります。
- 保温中の表示が出ている間は、約30分(気温によって時間が変化します)ごとにお湯の温度をチェックして温度が下がっていけば自動的においだきます。全自動タイプはお湯が減ると自動的にたし湯もします。この保温時間は26ページの「おふろの保温時間を変更する」の手順で変更できます。
- 保温時間が終了すると保温中の表示が消え、自動ランプも消えます。保温を途中で止めたいときは、自動スイッチを押して自動ランプを消灯させてください。
- 保温中の表示が出ている間にぬるく感じたときは、おいだきスイッチ(33ページ参照)を押すか、ふろ設定温度を上げてください。(23ページ参照)

[台所リモコン]



[浴室リモコン]



完了が近くなると…

メロディーが鳴り、音声で「まもなくおふろが沸きます」とお知らせします。

(注) 残り湯があるときやふろ設定湯量(水位)が少ない(2分以内に湯はり完了する)ときに自動運転をした場合は、完了前のお知らせはしません。

湯はりが終わると…

メロディーが鳴り、音声で「おふろが沸きました」とお知らせします。保温時間(工場出荷時:4時間)までお湯が保温されます。

⚠️ 注意

- 保温中のおいだき運転時には循環アダプターから泡が出てくる場合があります。また循環アダプターからは熱いお湯が出てきますので身体などに直接あてないようにしてください。

お願い

- ・ 残り湯を排水するときは、自動ランプ(白)が消灯していることを確認してから行ってください。
- ・ 自動湯はり中に水栓などからお湯や水を入れたり、入浴したりすると、お湯があふれることがあります。自動湯はり中は、水栓などからお湯や水を入れないでください。
- ・ 自動スイッチの入/切を何度も繰り返さないでください。お湯があふれることがあります。
- ・ 保温中にお湯をもっとふやしたい場合は、32ページの「おふろのお湯をふやす(たし湯)」を参照してください。

お知らせ

- ・保温時間が過ぎると、自動ランプが自動的に消灯します。
- ・残り湯があるとき、または、ふろ設定湯量（水位）が少ない（2分以内に湯はりが完了する）ときに自動運転をした場合は、完了前のお知らせはしません。
- ・湯はりに中に台所・洗面所・浴室のシャワーなどを使用した場合、お湯の温度はおふろの設定温度（23ページ参照）になる場合があります。また、給水温度や給水圧などの条件によっては、お湯が少ししか出ないことやまったく出ないこともあります。熱源機の異常ではありません。
- ・湯はりを始めると、しばらくは浴槽の循環アダプターからお湯が出たり止まったりします。残り湯の量を確認しているため、故障ではありません。
- ・自動湯はり中やおいだし中には循環アダプターから泡が出てくる場合があります。
- ・全自動タイプの熱源機は、入浴後に運転スイッチが「入」で自動スイッチが「切」のときに浴槽の排水栓を抜くと、セルフクリーン機能がはたります。（58ページ参照）
なお、浴槽の排水栓を抜くのはポンプが停止して残り湯の水面が安定した後（自動スイッチを「切」にしてから1分以上経過後）にしてください。
- ・浴室暖房運転を停止するときは浴室暖房乾燥機のリモコンを「切」にするか、39ページの「浴室暖房（ミストサウナ）を運転させる」の手順に従って操作し、浴室暖房運転を停止してください。
- ・夏期など給水温度が高い場合は、設定湯量（水位）まで湯はり後おいだし運転を行うことがあります。また、冬期など気温の低い場合では、ふろ設定温度まで沸き上げるのに時間がかかることがあります。
- ※上記のような場合は「まもなくおふろが沸きます」とお知らせしてから湯はりが完了までに時間がかかることがあります。（熱源機の異常ではありません）

全自動タイプと自動タイプの相違

※ご使用の熱源機が、全自動タイプか自動タイプかは、熱源機本体の取扱説明書「お使いになる前に」を参照してください。

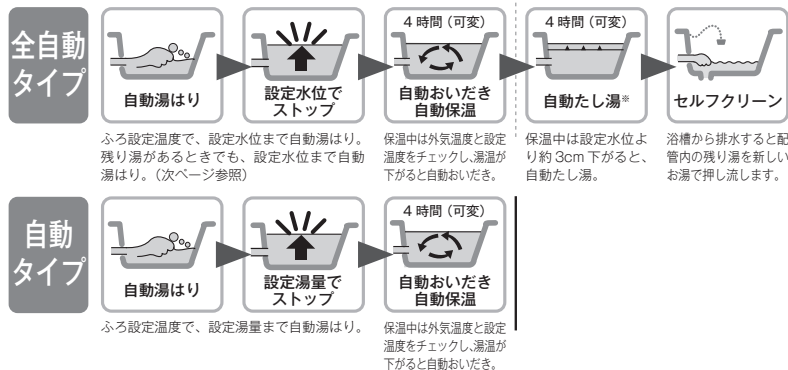

※自動たし湯機能はOFFに設定できます。（50ページ参照）

全自動タイプで残り湯があるときの自動運転のご注意

残り湯が十分あるとき

湯量がふえ、お湯があふれることがあります。沸かし直しには、**お湯**をお使いください。

（33ページ参照）

循環アダプターがかくれているとき

沸き上がり後の水位は多少ばらつくことがあります。異常ではありません。

循環アダプターの下にあるとき

沸き上がり湯量は設定量とおりになりますが、設定量が少ない（水位が低い）場合は多少ばらつきます。

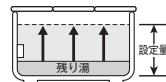
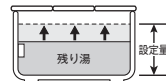

自動タイプで残り湯があるときの自動運転のご注意

残り湯が十分あるとき

湯量がふえ、お湯があふれることがあります。沸かし直しには、**お湯**をお使いください。

（33ページ参照）

循環アダプターがかくれているとき

沸き上がり後の水位は多少ばらつくがありますが、異常ではありません。残り湯が設定温度に近いときは、約6リットルだけ湯はります。お湯をふやしたいときは、32ページの「おふろのお湯をふやす（たし湯）」を参照してください。

循環アダプターの下にあるとき

新たに設定量の湯はりをするため、その場合は残り湯分だけ湯量がふえますので、浴槽からのあふれにご注意ください。

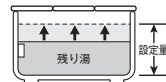
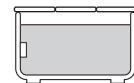

あふれにご注意



好きな時間におふろを入れる（予約運転）

予約運転とはご希望の時間におふろを沸かす（湯はり完了させる）機能です。
毎日同じ時間におふろを入れたり、帰宅後すぐにおふろに入りたいときなどに便利です。

- ・必ず時計を合わせてから操作してください。（13 ページ参照）
- ・運転ランプ（白）が点灯していることを確認してください。点灯していない場合は、運転スイッチを押してください。

台所リモコンの操作

1 [238-R462型・R463型・R466型・R467型、138-R062型・R063型の場合]

を押す

- おふろのお湯の量や設定温度の調節、保温時間の変更は23～26ページを参照してください



[238-R464型・R465型の場合]

を押す、[01]を表示させる

- または を押し [On] を選択し を押します。



- ※ を押さなくても、そのまま1分経過すると自動的に設定が完了します。

2 または で予約時間を設定し

を押す

- スイッチを押し続けると…

: 10分単位で進みます。

: 10分単位で戻ります。

設定したい時刻に近付いたら、1回ずつ押し、1分ごと設定します。

[238-R462型・R463型・R466型・R467型、138-R062型・R063型の場合]



[238-R464型・R465型の場合]



3 を押す

- 予約時刻の設定が完了します。
- ※ を押さなくても、そのまま1分経過すると自動的に設定が完了します。

[台所リモコン]



[浴室リモコン]



■予約運転を解除したいときは [238-R462型・R463型・R466型・R467型、138-R062型・R063型の場合]

- を押します。

[238-R464型・R465型の場合]

- を押し [01] を表示させて または を押し [OFF] を選択し を押します。

台所リモコンの操作

4 浴槽に排水栓とふたをする

- 湯はりが完了し、予約した時刻になるとメロディーが鳴り、音声で『おふろが沸きました』とお知らせします。
- 保温時間（工場出荷時：4時間）の間はお湯が保温されます。

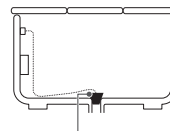

ふたをしてお湯が
ぎみにくなります。

排水栓がしっかりとはめて
あることを確認してください。

お知らせ

- ・ 予約運転の場合は湯はり完了前のお知らせはしません。
- (注) 予約運転の場合は予約時刻の約30分前から湯はり運転を開始します。なお、浴槽の大きさや設定湯量・湯はり温度・給水圧・給水温などの条件によっては、湯はり完了時刻と予約時刻が合わないこともありますが、異常ではありません。
- ・ 浴槽に残り湯があるときに予約運転を行うと、おふろの沸き上がり時刻に大きなばらつきが出る場合がありますが異常ではありません。
- ・ 毎日同じ時刻に湯はりする場合は、毎日1を操作してください。
- ・ 浴室暖房が自動湯はり連動する設定の場合、浴室暖房も「入」になります。（連動設定は59ページ参照）
- ・ 予約運転を設定したときは、運転スイッチを「切」にしないでください。予約が解除されます。
- ・ 予約中に省電力モードははたらきません。（54ページ参照）

おふろの温度を調節する

おふろの温度を 33℃～48℃の範囲（16 段階）で変更できます。
 ・運転ランプ（白）が点灯していることを確認してください。点灯していない場合は、運転スイッチを押してください。

浴室リモコンの操作

1 または でふろ温度を変更する

- スイッチを押すたびに…
 : 1℃ずつ上がります。
 : 1℃ずつ下がります。
- 押し続けると 45℃以下では連続して変わります。46℃以上に設定したいときは、1 回ずつ押ししてください。

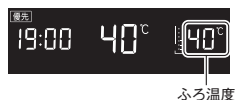

ふろ温度

お知らせ

・温度表示は目安です。

■ふろ温度の目安

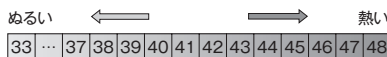

- ・設定できる温度は 33～48℃の 16 段階です。1℃きざみで 1 回スイッチを押すと 1℃変わります。
- ・上記の設定温度は浴槽のお湯の温度とは異なります。温度の違いは浴槽形状や配管長さなどによって異なるほか、同じ温度のお湯でも季節によって体感温度には差がありますので、あくまでも目安とお考えいただき、必要に応じて設定温度を変更してください。
- ・ふろ最高温度（上限の温度）は変更できます。（57 ページ）

おふろを入れる

おふろの水位を調節する（全自動タイプ）

浴槽に湯はりする水位の目安を設定できます。
 ・運転ランプ（白）が点灯していることを確認してください。点灯していない場合は、運転スイッチを押してください。

浴室リモコンの操作

1 を押す

※ 水位の目安については、「全自動タイプの水位の目安」を参照してください。



水位の目安が表示されます。
 (水位表示)

- 全自動タイプでいう水位とは、循環アダプターからどれだけ上まで湯はりするかという目安をいいます。リモコンの水位表示との関係は「全自動タイプの水位の目安」を参照してください。ただし、浴槽の形状などによりばらつきますので、実際の水位とは異なります。

全自動タイプの水位の目安

水位表示の目盛りは、循環アダプターからの高さの目安を示しています。

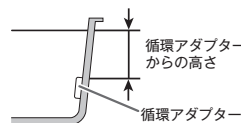

- ・浴槽によっては、高い水位に設定すると、お湯があふれることがあります。

水位表示と循環アダプターからの高さの目安は右表のようになります。洋バス用 / 和バス用の設定により、高さの目安が異なります。

2 または でお好みの水位（レベル）に変更し を押す

● スイッチを押すたびに…

- : 1 目盛り上がります。
- : 1 目盛り下がります。

おふろの水位が設定されます。

※ を押さなくても、そのまま 1 分経過すると自動的に設定が完了します。

おふろを入れる

水位表示 (レベル)	循環アダプターからの高さの目安 (cm)	
	洋バス用設定	和バス用設定
12	29	43
11	27	40
10	25	37
9	23	34
8	21	31
7	19	28
6	17 (工場出荷時)	25 (工場出荷時)
5	15	22
4	13	19
3	11	16
2	9	13
1	7	10

・循環アダプターからの高さは目安です。循環アダプターの取り付け高さや浴槽の形状などにより、数 cm の誤差が生じることがあります。

・洋バス用 / 和バス用の設定は、熱源機本体で切り替えます。設定の変更については、お買い上げの販売店またはもよりの大阪ガスにご連絡ください。工場出荷時は、洋バス用設定になっています。

おふろの湯量を調節する (自動タイプ)

浴槽に湯はりする湯量の目安を設定できます。

- ・ 運転ランプ (白) が点灯していることを確認してください。点灯していない場合は、運転スイッチを押してください。

浴室リモコンの操作

1 を押す

- ※ 湯量の目安については、「自動タイプの湯量の目安」を参照してください。



湯量の目安が表示されます。
(水位表示)

- 自動タイプでいう湯量とは、浴槽に湯はりするお湯の目安の量をいいます。

2 または で好みの湯量に変更し

を押す

- スイッチを押すたびに…

: 1目盛り上がります。

: 1目盛り下がります。

おふろの湯量が設定されます。

- ※ を押さなくても、そのまま1分経過すると自動的に設定が完了します。

自動タイプの湯量の目安

- ・ 浴槽の大きさが340リットルを超える場合は、浴槽内のお湯の温度が一定にならない(熱いところとぬるいところがある)ことがあります。
 - ・ お子さまのいたずらなどを防止するため、400、990、80、60リットルは、 または を1秒以上押し続けると設定できないようになっています。大浴槽設定の場合の550リットル以上に設定するときも同様です。
 - ・ 湯はり量を60リットルまたは80リットルに設定したときは、湯はり完了しても湯はり完了のお知らせおよび保温をしない場合があります。
 - ・ 浴槽によっては、湯量を多く設定するとお湯があふれることがあります。
- 浴槽の大きさによって普通浴槽 / 大浴槽の設定を熱源機本体で切り替えることができます。設定の変更については、お買い上げの販売店またはもよりの大阪ガスにご連絡ください。工場出荷時は、普通浴槽設定になっています。

湯量の目安は以下になります。普通浴槽 / 大浴槽の設定により、湯量の目安が異なります。

	湯量の目安 (リットル)	
	普通浴槽設定	大浴槽設定
↑ 多い	—	700
	—	650
	990	600
	400	550
	350	500
	300	450
	280	400
	260	380
	240	360
	220	(工場出荷時)
	200	340
	(工場出荷時)	320
	180	300
	160	280
	140	260
120	240	
100	220	
80	—	
60	—	
↓ 少ない		

- ・ 湯量は目安です。

おふろの保温時間を変更する

自動運転や予約運転で湯はりした後の保温時間を変更できます。

- ・ 運転ランプ (白) が点灯していることを確認してください。点灯していない場合は、運転スイッチを押してください。

浴室リモコンの操作

1 を2回押しして設定番号を [02] にする

- 画面に保温時間が表示されます。



- ※ 工場出荷時は4時間に設定されています。

2 または で保温時間を変更し

を押す

- 保温時間は、0・1・2・4・6・8時間から選択できます。保温時間が設定されます。

- ※ を押さなくても、そのまま1分経過すると自動的に設定が完了します

入浴お知らせ機能について

入浴お知らせ機能は安全な入浴をお約束するものではありません。あくまでも補助機能としてご活用ください。

特に、体の弱い方やお年寄り・幼児などの入浴では機能に頼らずごまめな見回りを心がけてください。

①浴室暖房乾燥機の人感センサーで入室を検知

※対応する浴室暖房乾燥機が設置されている場合

※人感センサーについては、浴室暖房乾燥機の取扱説明書をご参照ください。

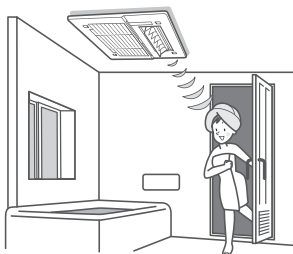

おふろを入れる

②熱源機の水位センサーで入浴を検知

※対応する全自動タイプの熱源機をご使用の場合のみ



- 入浴お知らせ (次ページ)
台所リモコンに入浴中であることを表示できます。
- 入浴タイマー (29 ページ)
浴室リモコンで入浴している時間をカウントし、設定時間経過後にお知らせできます。

①②を合わせてお使いいただく

入浴時間が長く、居眠りなどで動きが小さいとき

※対応する浴室暖房乾燥機が設置されている場合

※対応する全自動タイプの熱源機をご使用の場合のみ



- 入浴お知らせ PLUS (30 ページ)
一定時間動きが検知できなかったときに、音声でお知らせします。

入浴お知らせ

熱源機内蔵の水位センサーで入浴を検知して台所リモコンに【入浴中】を表示。浴室に行かなくても誰かが入浴中であることが分かります。

※ 対応する全自動タイプの熱源機をご使用の場合のみ

※ 運転スイッチが「入」「切」どちらの場合でも操作できます。

台所リモコンの操作

- 1 を繰り返し押しして設定番号を [14] にする



- 2 または で、[On] / [OFF] を選択し を押す



- ・工場出荷時は [OFF] に設定されています。
- ・ を押さなくてもそのまま 1 分経過すると、自動的に設定が完了します。

おふろを入れる

お知らせ

- ・ 台所リモコンのトップ画面に【入浴中】と表示します。(7 ページ)

入浴検知の補足

※ 下記のときは、正しく検知できない場合があります。

- ・ お湯があふれる状態で浴槽に入る。
- ・ ゆっくりした動きでおふろに入ったり出たりする。
- ・ 浴槽に入る前と出た後で水位の上昇が少ない場合。
(例：中腰の姿勢での入浴。身体の小さな方の入浴。浴槽のサイズ(面積)が大きい。など)
- ・ 浴槽にシャワーなどからお湯を多量にたしながら、浴槽を出る。
- ・ 浴槽に入った状態で、大きく水位が変わるような動きをした。
(例：おふろに深く入った状態から浅く入った状態に体勢を変えた。など)
- ・ 浴槽の水位が循環アダプター付近まで下がったとき。
- ・ 複数人で同時に入浴したとき。
- ・ 自動・おいだき・たし湯・たし水などのふる運転中、凍結予防運転中と運転後しばらくの間、断水時。

入浴タイマー

熱源機内蔵の水位センサーで入浴を検知して浴室リモコンで時間をカウントします。設定した時間を過ぎると音声で「入浴してから設定した時間が経過しました」とお知らせします。

※ 対応する全自動タイプの熱源機をご使用の場合のみ

・ 運転スイッチのランプ（白）が点灯していることを確認してください。点灯していない場合は、運転スイッチを押してください。

浴室リモコンの操作

1 を繰り返し押しして設定番号を [05] にする



2 または でタイマー設定時間または [OFF] を選択し、 を押す

・ タイマー設定時間は、1～15分までが1分ごと、20～60分までが5分ごとに設定できます。



・ 工場出荷時は [OFF] に設定されています。
 ・ を押さなくてもそのまま1分経過すると、自動的に設定が完了します。

お知らせ

- ・ タイマーカウント中に浴室リモコンの表示が点滅します。
- ・ 入浴中に入浴タイマーを設定した場合はカウントしません。再入浴するとカウントを開始します。
- ・ 継続して入浴していると、浴槽から出るまで5分ごとにお知らせします。いずれかのスイッチを押すとお知らせは停止します。
- ・ 途中で浴槽から出るとタイマーはリセットされます。
- ・ 入浴が正しく検知できなかった場合、入浴タイマーは正しく開始・停止できません。28ページの入浴検知の補足を参照してください。

この部分が点滅



メロディー
「入浴してから設定した時間が経過しました」

入浴お知らせ PLUS

浴室暖房乾燥機の人感センサーと熱源機の水圧センサーによる入浴検知によって、入浴者の動きが検知できないときは音声でお知らせします。

※ 対応する全自動タイプの熱源機と浴室暖房乾燥機が設置されている場合

※ 運転スイッチが「入」「切」どちらの場合でも操作できます。

台所リモコンの操作

1 を繰り返し押しして設定番号を [15] にする



2 または で設定時間を選択し、 を押す

・ 入浴検知中の人感センサーの検知時間は、OFF、10、15、20分から選択できます。



・ 工場出荷時は [OFF] に設定されています。
 ・ を押さなくてもそのまま1分経過すると、自動的に設定が完了します。

お知らせ

■ [入浴お知らせ PLUS] を設定すると...

・ 入浴検知中に浴室暖房乾燥機の人感センサーで設定時間内に検知できなかったときは音声でお知らせします。

浴室リモコン
「一定時間動きが検知されませんでした。体を動かして合図してください」

すぐに体を動かすと...

体を動かさず約1分30秒経過すると...

動きを検知できた場合

浴室リモコン
「長い入浴には気をつけてください」



動きを検知できなかった場合

浴室リモコン
「動きが検知されませんでした。台所リモコンに通知します」
台所リモコン
「入浴者の動きを検知できませんでした。確認してください」



お風呂をぬるくする (たし水)

お風呂のお湯が熱いときに、水をたしてぬるくできます。

- ・ 運転スイッチのランプ (白) が点灯していることを確認してください。点灯していない場合は、運転スイッチを押してください。

浴室リモコンの操作



1 を押す

- 表示画面に下図の表示が出ます。
- たし水を途中で停止したいときは、下図の表示中に  を押します。



2 または でたし水の量を選択し、

を押す

- スイッチを押すたびに…
 -  : たし水量が上がります。
 -  : たし水量が下がります。
- 10 ↔ 20 ↔ 30 ↔ 40 リットルの変更ができます。
- ※  を押さなくても、そのまま 10 秒経過すると自動的に設定が完了します。



たし水中は、矢印が点滅します。

お知らせ

- ・ 給湯 (シャワー) 使用中にたし水スイッチを押した場合、たし水運転は給湯を止めた後に始まります。
- ・ たし水運転中に給湯 (シャワー) 使用すると、たし水運転は一時中断される場合があります。また、給湯栓からは水が出る場合があります。
- ・ たし水運転中、循環アダプターから泡が出ることがあります。
- ・ たし水の量を変更してもリモコンには記憶されませんので、毎回お好みの量を選んでください。

お風呂のお湯をふやす (たし湯)

お風呂のお湯が少なくなったときに、お湯をたすことができます。

- ・ 運転スイッチのランプ (白) が点灯していることを確認してください。点灯していない場合は、運転スイッチを押してください。

浴室リモコンの操作



1 を押す

- 注水中は表示画面に下図の表示が出ます。
- たし湯を途中で停止したいときは、下図の表示中に  を押します。



2 または でたし湯の量を選択し、

を押す

- スイッチを押すたびに…
 -  : たし湯量が上がります。
 -  : たし湯量が下がります。
- 10 ↔ 20 ↔ 40 ↔ 60 リットルの変更ができます。
- ※  を押さなくても、そのまま 10 秒経過すると自動的に設定が完了します。



たし湯中は、矢印が点滅します。

お知らせ

- ・ 給湯 (シャワー) 使用中にたし湯スイッチを押した場合、たし湯運転は給湯を止めた後に始まります。
- ・ たし湯運転中に給湯 (シャワー) 使用すると、たし湯運転は一時中断される場合があります。また給湯栓からはふろ設定温度のお湯が出ます。
- ・ たし湯運転中、循環アダプターから泡が出ることがあります。
- ・ たし湯の量を変更してもリモコンには記憶されませんので、毎回お好みの量を選んでください。

お風呂をあつくる (おいだき)

お風呂のお湯がぬるくなったときにおいだきできます。

・ 運転ランプ (白) が点灯していることを確認してください。点灯していない場合は、運転スイッチを押してください。

台所リモコン・浴室リモコンの操作

1 浴槽のお湯 (水) の量を確認する

● 循環アダプターの 5cm 程度上までお湯 (水) があることを確認します。

※ お湯 (水) の量が少ないときは、次ページの「お湯 (水) が循環アダプターより下にあるとき」を参照してください。

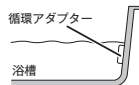

2 おいだきを押す

● 途中で停止したいときは、おいだきを押してください。

[台所リモコン]



[238-R462 型・R463 型・R466 型・R467 型、138-R062 型・R063 型の場合]



[238-R464 型・R465 型の場合]



[浴室リモコン]

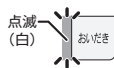

⚠ 注意

- おいだき運転時には、循環アダプターから泡が出てくる場合があります。
- ※ また循環アダプターからは熱いお湯が出てきますので身体などに直接あてないようにしてください。

お湯 (水) が循環アダプターより下にあるとき

- 浴槽のお湯 (水) が循環アダプターより下にあるときは、以下ようになります。
- ※ お使いの熱源機の種類は熱源機本体の取扱説明書「お使いになる前に」を参照してください。

■全自動タイプの場合

- 浴室リモコンで操作したとき
約 6 リットル湯はりした後、自動運転に切り替わります。
- ※ おいだきランプが消灯し、自動ランプが点滅します。

● 台所リモコンで操作したとき

約 6 リットル湯はりした後、約 10 分間ポンプ運転します。その後、リモコンに [632] エラーが点滅して停止します。

■自動タイプの場合

約 6 リットル湯はりした後、約 10 分間ポンプ運転します。その後、リモコンに [632] エラーが点滅して停止します。

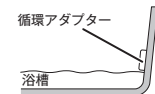

お知らせ

- ・ 台所リモコンで操作したときは、沸き上がると、メロディーが鳴り音声で「お風呂が沸きました」とお知らせします。ただし、自動運転 (保温) 中はお知らせしません。
- ・ 浴室リモコンで操作したときの沸き上がりのメロディーと音声をお知らせしたい場合は、53 ページを参照してください。
- ・ おいだきは、台所リモコンで操作した場合と、浴室リモコンで操作した場合で運転内容が異なります。
- <台所リモコン>
 - ・ 約 1 分間ポンプ運転した後、ふろ設定温度までおいだきします。なお、ふろ温度がふろ設定温度以上の場合は、約 1 分間ポンプ運転後に停止します。
- <浴室リモコン>
 - ・ ふろ温度にかかわらず約 5 分間 (※) おいだきします。ふろ設定温度以上にならなかったときは、ふろ設定温度までおいだきを継続します。
 - ※ おいだき時間の変更は 58 ページを参照してください。
- ・ 全自動タイプ、自動タイプともに断水している場合は循環アダプターの上まで水を入れてもおいだきできません。断水時においだきスイッチを押すと、循環アダプターから気泡が出てリモコンに「632」エラーまたは「032」エラーが点滅して停止する場合があります。
- ・ ポンプ運転とは、浴槽に残っているお湯 (水) をポンプで循環させる機能です。

浴室から人を呼びたいとき

浴室リモコンから台所リモコンの呼び出し音を鳴らして、呼び出すことができます。
・ 238-R462 型・R464 型・R466 型・R467 型、138-R062 型をお使いの場合に使用できます。
・ 運転スイッチが「入」「切」どちらの場合でも操作できます。

MEMO

浴室リモコンの操作

1 を押す

- 浴室リモコンではスイッチ受付メロディーが鳴ります。
- 台所リモコンではメロディーと音声『お風呂で呼んでいます』でお知らせします。

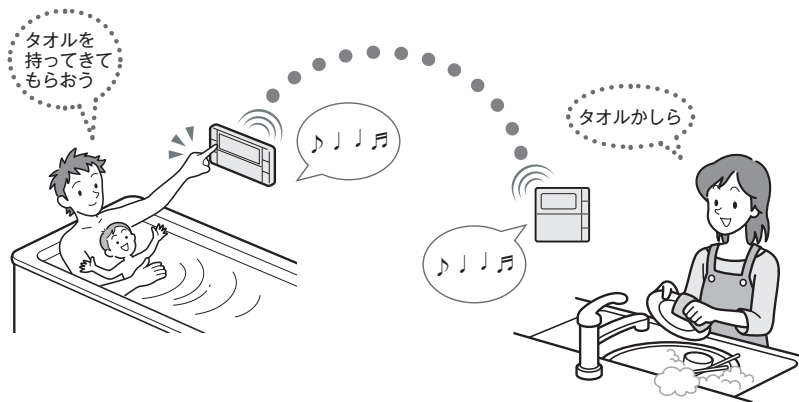

お風呂に入って操作する

お風呂に入って操作する

浴室と台所で通話する

台所リモコンから浴室リモコンへ話しかけることができます。
238-R463型・R465型、138-R063型をお使いの場合に使用できます。
※ 運転スイッチが「入」「切」どちらの場合でも通話できます。

台所リモコンの操作

1 通話を押したままにする

- メロディーが鳴り、通話ランプ（白）が点滅します。

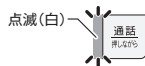

■浴室リモコンでは

- メロディーが鳴り、通話ランプが点灯（白）します。

2 呼び出し音が鳴り終わったら、通話を押した状態でリモコンに向かってゆっくり話す

- 通話ランプが点灯に変わってからお話しください。

■浴室リモコンでは

- 台所リモコンからの声が聞こえます。
- ※ 台所リモコンからの通話中でも、浴室リモコンの通話を押すと通話ランプが点滅に変わり、浴室からの通話に切り替わります。



3 話し終わったら、通話を離す

- 通話を離すと、通話ランプが点灯から点滅に変わり、浴室からの通話に切り替わります。
- 途中で通話を止めたいときは、通話を押して通話ランプを消灯させます。
- ※ 約1分経過すると通話ランプが消灯します。

浴室リモコンから台所リモコンへ話しかけることができます。
※ 運転スイッチが「入」「切」どちらの場合でも通話できます。

浴室リモコンの操作

1 通話を押す

- メロディーが鳴り、通話ランプ（白）が点滅します。



■台所リモコンでは

- メロディーが鳴り、通話ランプが点滅（白）します。

2 呼び出し音が鳴り終わったら、リモコンに向かってゆっくり話す

- 通話ランプが点灯に変わってからお話しください。
- 台所リモコンの通話ランプが点滅し、台所リモコンからの声が聞こえます。再び浴室リモコンから通話したいときは、通話ランプが点灯に変わってから、ゆっくりと話し始めてください。
- 途中で通話を止めたいときは、通話を押して通話ランプを消灯させます。



3 話し終わったら、通話を押す

- 通話を押すと通話ランプが点灯から消灯に変わります。
- ※ 通話を押さなくても、浴室からの通話状態が約1分経過すると通話ランプが消灯します。

お知らせ

- 浴室リモコンと台所リモコンの両方から同時に話すことはできません。通話ランプ（白）が点灯している側が話す側になります。点滅している側は聞く側になります。
- お風呂の自動運転やおいだきなどのふる運転中も通話できますが、通話ランプ（白）が点灯または点滅中のリモコンでは、この間の音声（「お風呂が沸きました」など）やメロディー・操作確認音は出なくなります。
- 通話中に運転スイッチなどを操作すると、スイッチを押した音が相手に聞こえることがあります。
- 通話ランプ（白）が点灯（または点滅）している間（通話中）は、時計合わせやふる湯量（水位）の設定・音声やメロディーの音量・省電力モードの設定の変更はできません。
- 使用環境によっては通話音声に雑音が混ざったり、通話音声が途切れることがあります。これはリモコンの故障ではありません。

お願い

- 通話しながらリモコンの通話スイッチ以外のスイッチを操作したりリモコンをたたいたりすると、通話先のリモコンから大きな音が出ますのでご注意ください。これは故障ではありません。
- 通話の際は浴室または脱衣所（台所）の扉を開けてください。扉を開けた状態で通話すると、ハウリング（キーンという大きな音）が起こることがあります。
- 浴室でシャワーや浴室暖房乾燥機をお使いの場合は、シャワーなどの音によって通話が聞こえにくくなりますので、通話中はシャワーなどの使用を一時中止してください。
- 台所リモコンの周囲に音源などがあると、音で通話が聞こえにくくなりますので、通話中は換気扇などの使用を一時中止してください。
- 通話の際はリモコンから約50cm離れた距離で話してください。
- 言葉が途切れたり声が小さいときは、リモコンに近付いて話してください。
- 通話音量や通話の呼び出し音の大きさは変更できません。

浴室暖房（ミストサウナ）を運転させる

浴室暖房の運転またはミストサウナの運転を開始できます。

- ・238-R464型・R465型・R467型をお使いの場合に使用できます。
 - ・このリモコンで浴室暖房乾燥機の暖房運転、またはミストサウナを運転させるには、このリモコンに対応する浴室暖房乾燥機が必要です。
 - ・このリモコンでは、浴室暖房乾燥機の暖房運転、またはミストサウナ運転の「入」「切」しかできません。温度調節などは浴室暖房乾燥機のリモコンを使用してください。
 - ・浴室暖房乾燥機が設置されていない場合は、スイッチ操作を受け付けません。
- ※ 運転スイッチが「入」「切」どちらの場合でも操作できます。

台所リモコン・浴室リモコンの操作

■浴室暖房運転を開始する

1 を押す

- 停止させる場合は、再度 を押してください。
- 浴室暖房乾燥機側で設定した運転時間が経過すると、自動的に浴室暖房が停止します。

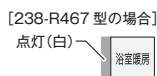
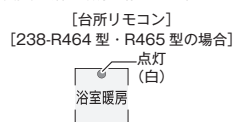

浴室暖房が表示されます。

■ミストサウナ運転を開始する（初期設定は「浴室暖房」に設定されています。）

1 設定変更で浴室暖房スイッチの機能を切り替える（次ページ参照）

- 設定変更スイッチにてスイッチの機能を切り替えることができます。

2 を押す

- 停止させる場合は、再度 を押してください。
- 浴室暖房乾燥機側で設定した運転時間が経過すると、自動的にミストサウナが停止します。

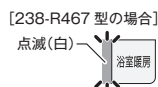
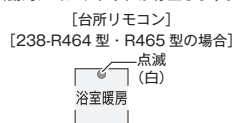

お知らせ

■浴室暖房乾燥機の温度調節は？

- ・このリモコンでは浴室暖房乾燥機の暖房運転またはミストサウナ運転のみ行うことができます（ミストサウナ運転は台所リモコンのみ操作できます）。温度調節その他の設定は、浴室暖房乾燥機のリモコンで行ってください。
- ・このリモコンで浴室暖房乾燥機の暖房運転を行った場合、ワイヤレスタイプの浴室暖房乾燥機のリモコンには何も表示されず「切」のままになっています。温度調節などを行いたい場合は、浴室暖房乾燥機のリモコンの暖房スイッチも「入」にしてから行ってください。

浴室暖房スイッチの機能を切り替える

台所リモコンの浴室暖房スイッチの機能を切り替えることができます。

- ・238-R464型・R465型・R467型をお使いの場合に使用できます。
- ※ 運転スイッチが「入」「切」どちらの場合でも操作できます。
- ※ この設定番号は、対応する（ミストサウナ機能付）暖房乾燥機をご使用の場合のみ表示され、設定の切り替えができます。

台所リモコンの操作

1 を2回押して設定番号を [02] にする



2 または で、[On] / [OFF] を選択し を押す

[On] : 浴室暖房（出荷時）

[OFF] : ミストサウナ

- ※ を押さなくても、そのまま1分経過すると自動的に設定が完了します。



ミストサウナ準備完了告知機能

ミストサウナ準備完了告知機能に対応した浴室暖房乾燥機およびガス熱源機をお使いの場合は、ミストサウナが準備完了すると、台所リモコンから音声で『ミストサウナの準備ができました』とお知らせします。

- 台所リモコンのみ報知します。

▼台所リモコン

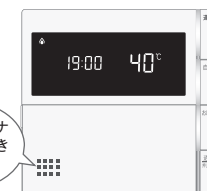

ミストサウナの準備ができました。

お願い

- ・運転は入浴の約30分前に開始してください。
- ・浴室暖房の運転開始時間は、浴室の種類や大きさ・気温や湿度によって異なります。浴室暖房乾燥機のリモコンで設定調整してください。

お知らせ

- ・ミストサウナ準備完了をお知らせするかどうかは、浴室暖房乾燥機のリモコンで設定できます。詳しくは浴室暖房乾燥機の取扱説明書をご確認ください。
- ・ミストサウナ準備完了報知するには、システムに対応した浴室暖房乾燥機および熱源機が必要です。
- ・浴室暖房乾燥機の仕様や設置条件および使用環境によっては、ミストサウナ準備完了報知をしない場合があります。
- ・冬期の一番ぶるのように浴室が冷えているとき、あらかじめ入浴前に予備暖房（温風によって浴室を暖める）やミストサウナ運転をしておくと、入浴時に感じる肌寒さを和らげられます。

床暖房運転をする

本リモコンでは最大3か所（床暖房1、床暖房2、床暖房3）まで床暖房できます。（お客さまの設置構成により変わります）

- ・ 238-R464型・R465型をお使いの場合に使用できます。
 - ・ 台所リモコンで操作できない床暖房がある場合は、床暖房リモコンで運転してください。
- ※ 運転スイッチが「入」「切」どちらの場合でも操作できます。

セーブモード

セーブモードは、床暖房とエアコンを併用運転することによって省エネを旨とした運転モードです。お部屋の空気はエアコンで温め、床暖房は能力を抑えて床表面を温めます。春先や秋口など、床暖房が暖まり過ぎるときにもおすすめです。（44ページ）
 ※エアコンと通信による連動は行っていないため、床暖房のセーブモード運転を行うと同時にエアコンの暖房運転を行う必要があります。
 ※セーブモードでは、床暖房の能力を抑えて運転しますので、通常運転に比べて床表面温度が低く感じる場合があります。
 ※エアコンは特別な機能の付いたものである必要はありません。
 ※エアコンと床暖房の併用運転で省エネ性を実現するため、エアコンの暖房設定温度は控えめにしてくださいをおすすめします。

台所リモコンの操作

【床暖房スイッチから操作する場合】

- 1 を押す
 - 43ページで設定した場所の床暖房運転が開始します。
 - 停止する場合は再度 を押してください。



運転中の場所に□が表示されます。

【床面選択スイッチから操作する場合】

- 1 を押す
 - 【床暖房1の運転状況】の設定画面になります。
- 2 または で運転 [On] / 停止 [OFF] を変更し を押す
 - ※ を押さなくても、そのまま1分経過すると自動的に設定が完了します。



お知らせ

- スwitchを押すと、床暖房の場所が切り替わります。



床暖房の温度レベルを変更する

床暖房の温度レベルはセーブモード「On」の場合は4段階、セーブモード「OFF」の場合は9段階に調節できます。

- ・ 238-R464型・R465型をお使いの場合に使用できます。
- ※ 運転スイッチが「入」「切」どちらの場合でも操作できます。

台所リモコンの操作

- 1 を押す
 - 【床暖房1の温度レベル】の設定画面になります。
- 2 または で温度レベルを変更し を押す
 - ※ を押さなくても、そのまま1分経過すると自動的に設定が完了します。



※ 工場出荷時は温度レベル [4]、セーブモード「On」に設定されています。

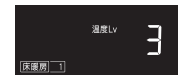

お知らせ

温度レベルの目安



- ・ 温度レベル変更中に を押すと、設定できる床暖房の場所が切り替わります。



床暖房スイッチの設定をする

床暖房スイッチで暖房する場所を設定します。

- ・ 床暖房が 1 か所の場合は表示されません。
- ・ 238-R464 型・R465 型をお使いの場合に使用できます。
- ※ 運転スイッチが「入」「切」どちらの場合でも操作できます。

台所リモコンの操作

- 1  を繰り返し押し、設定番号 [04] にする



- 2  または  で設定する場所を選択し

 を押す

■【床暖房が 2 か所の場合】

- 設定する場所の設定は、以下から選択できます。
 - ・ [床暖房 1 + 床暖房 2]
 - ・ [床暖房 1]
 - ・ [床暖房 2]
- ※ 工場出荷時は [床暖房 1 + 床暖房 2] に設定されています。

■【床暖房が 3 か所の場合】

- 設定する場所の設定は、以下から選択できます。
 - ・ [床暖房 1 + 床暖房 2 + 床暖房 3]
 - ・ [床暖房 1 + 床暖房 2]
 - ・ [床暖房 1 + 床暖房 3]
 - ・ [床暖房 2 + 床暖房 3]
 - ・ [床暖房 1]
 - ・ [床暖房 2]
 - ・ [床暖房 3]
- ※ 工場出荷時は [床暖房 1 + 床暖房 2 + 床暖房 3] に設定されています。
- ※  を押さなくても、そのまま 1 分経過すると自動的に設定が完了します。



床暖房のセーブモードを設定する



セーブモードは、床暖房とエアコンを併用運転することによって省エネを目指した運転モードです。お部屋の空気はエアコンで温め、床暖房は能力を抑えて床表面を温めます。春先や秋口など、床暖房が暖まり過ぎるときにもおすすめです。

- ・ 238-R464 型・R465 型をお使いの場合に使用できます。
- ※ 運転スイッチが「入」「切」どちらの場合でも操作できます。

台所リモコンの操作

- 1  を繰り返し押し、設定番号を [03] にする



- 2  または  で [On] / [OFF] を選択し  を押す



- ※ 工場出荷時は [On] に設定されています。
- ※  を押さなくても、そのまま 1 分経過すると自動的に設定が完了します。

お知らせ

- ・ セーブモードでは温度レベルの初期値は「4」となります。
- ・ お好みに応じて温度レベル「1」～「4」の範囲に設定できます。
- ・ セーブモード「On」で床暖房の運転中のみ、セーブ表示が点灯します。
- ・ 床暖房が 2 系統以上の場合、系統別にセーブモードの「On」「OFF」を設定することはできません。

床暖房のタイマー運転をする

床暖房のタイマーを設定します。

- ・必ず、現在時刻設定を行ってから操作してください。(13 ページ参照)
 - ・それぞれの床暖房で2通り(タイマー1、タイマー2)のタイマーが設定できます。
 - ・238-R464 型・R465 型をお使いの場合に使用できます。
- ※ 運転スイッチが「入」「切」どちらの場合でも操作できます。

台所リモコンの操作

1 を押す

- [床暖房1のタイマー1] の設定画面になります。



床暖房1の表示

2 または で [On] / [OFF] を変更し、 を押す



タイマー表示

3 または で入時刻を変更し、 を押す



床暖房1

4 または で切時刻を変更し、 を押す



床暖房1

お知らせ

- ・ を押すことで、タイマー1とタイマー2を切り替えることができます。設定方法は 2 → 4 と同様です。

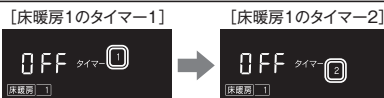

- ・ を押すと、設定する場所が切り替わります。設定方法は 2 → 4 と同様です。



タイマーの上手な使いかた

例1) タイマー1は朝用に、タイマー2は夜用に

●■は床暖房 [On]

[床暖房1のタイマー1]



[床暖房1のタイマー2]

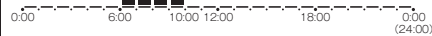

例2) タイマー1と、タイマー2の時間帯を重ねて設定した場合

[床暖房1のタイマー1]



[床暖房1のタイマー2]



お知らせ

- ・ 入時刻のみ、切時刻のみの設定ができます。
(入時刻のみタイマー設定する場合)
・ 切時刻を [-- : --] に合わせてください。
(切時刻のみタイマー設定する場合)
・ 入時刻を [-- : --] に合わせてください。

※ [-- : --] は手順 3 4 で 23 : 50 と 0 : 00 の間に設定するか と を同時に押すと表示されます。

- ・ 例2) のようにタイマー1とタイマー2を同時に使用した場合は、タイマー1の切時刻が経過しても運転を停止しません。タイマー2の切時刻まで継続して運転します。
- ・ 床暖房は温風暖房に比べると立ち上がりにかかります。タイマー運転を上手に活用すれば、お望みの時刻に室内を暖めておくことができます。
- ・ タイマー設定中に省電力モードははたらきません。(54 ページ参照)

床暖房温度の制御方法の切り替え



このリモコンは二つの制御方法（近年の住宅性能に合わせた制御方法の『Lo』と、従来のリモコンと同じ制御方法の『Hi』）を搭載しています。

- ・工場出荷時は『Lo』の設定になっており、従来のリモコンと同じ温度レベルでも、床面温度が低いと感じられる場合があります。
 - ・給湯暖房機とリモコンを買い替えられた場合や、従来のリモコンと同じ温度レベルで使用されたい場合は、従来のリモコンと同じ制御方法の『Hi』への変更ができます。
 - ・238-R464型・R465型をお使いの場合に使用できます。
- ※ 運転スイッチが「入」「切」どちらの場合でも操作できます。

台所リモコンの操作

1  を5秒以上長押しする



2  または  で温度制御を変更し、 を押す



- ※  を押さなくても、そのまま1分経過すると自動的に設定が完了します。
- ※ 工場出荷時は『Lo』に設定されています。

お知らせ

- ・床暖房の運転中は変更できません。

暖房の使いかた

放熱器やシステム（パネルヒーター）リモコン、床暖房リモコンの運転スイッチの「入」「切」など暖房機器の操作のみで熱源機の暖房運転ができない場合、台所リモコンの操作で熱源機を運転してください。

※ 運転スイッチが「入」「切」どちらの場合でも操作できます。

暖房機器の操作

- 1 暖房する部屋の放熱器やシステム（パネルヒーター）リモコン、床暖房リモコンの運転スイッチを「入」にし、お好みの温度に設定する（放熱器（暖房）の取扱説明書もご覧ください）
 - ・ 燃烧中はリモコンに燃烧ランプ（）が点灯します。

暖房機器の操作で熱源機の暖房運転ができない場合、下記操作で熱源機を運転します。

台所リモコンから熱源機の暖房運転をする

- ・238-R466型をお使いの場合のみ使用できます。

台所リモコンの操作

1  を押す

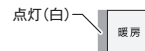

- 暖房運転を停止する場合は再度  を押してください。

2 放熱器の操作をする

- 放熱器に温度調節機能がある場合は放熱器に付属の取扱説明書に従い操作してください。

警告

- パネルヒーターの表面にさわらないでください。やけどの危険性があります。特に小さなお子さまのいる家庭では注意が必要です。

お知らせ

- ・熱源機によっては給湯と暖房などの同時使用時に室温温度が変動したり、若干低くなる場合があります。

ロック機能

お年寄りや小さなお子さまが誤操作しないように、リモコンをロックします。

※ 運転スイッチが「入」「切」どちらの場合でも操作できます。

台所リモコン・浴室リモコンの操作

1 を約 3 秒以上長押しする

- 解除する場合も、もう一度同じ操作を行ってください。



お知らせ

- リモコンごとに設定できます。
- 停電したり、電源プラグが抜けた後は、ロックは解除されます。
- ロックを設定している場合でも、下記の操作は行うことができます。
 運転スイッチの「切」 ふろ自動スイッチの「切」 おいだしスイッチの「切」 たし湯スイッチの「切」
 たし水スイッチの「切」 床暖房スイッチの「切」 浴室暖房スイッチの「切」 暖房スイッチの「切」
 呼び出しスイッチ 通話スイッチ スマートフォンからの遠隔操作 (61 ページ参照)
- 停電モード、スタンバイモード中はロックできません。

便利な
使いかた

Eco モードを選ぶ

Eco モード運転する機能を選択できます。

※ 運転スイッチが「入」「切」どちらの場合でも操作できます。

台所リモコンの操作

1 を繰り返し押し、設定番号を [19~23] に合わせる



2 または で [On] または [OFF] を選択し を押す



- 引き続き他の機能を設定するときは を押さず、 を押して設定する項目を選びます
- ※ を押さなくても、そのまま 1 分経過すると自動的に設定が完了します。
- ※ 工場出荷時はすべて [OFF] に設定されています。

選べる Eco モード ※ 5 つの Eco モードを選択できます

19	省エネ湯はり	効率の良い状態で燃焼して省エネ湯はりをします。 ※湯はり時間が長くなる場合があります。 ※おふろの設定温度より高い温度のお湯で湯はりすることがあります。
20	節約保温	ふろ沸き上がり後に設定温度から約 1℃温度を下げて節約保温します。 ※保温中の表示が出ている間にぬるく感じたときは、おいだしスイッチ (33 ページ参照) を押してください。
21	自動たし湯 OFF ※全自動タイプのみ	自動運転中 (保温中) の自動たし湯機能を OFF にします。 水位を変更しても自動たし湯しません。 ※おふろの湯をふやしたい場合はたし湯操作をしてください。 (32 ページ参照)
22	エコおいだし ※138-R062型・R063型では設定できません。	リモコンからのおいだし操作時におふろの設定温度より低い温度で熱源機の燃焼を停止させ、ポンプ循環により熱源機に残った熱を効率よく使用して設定温度に近づけます。 ※おふろのお湯の温度が設定温度より高い場合は通常のおいだし動作になります。 おふろのお湯の温度が設定温度より低い場合は設定温度よりも低い温度でおいだしを終了する場合があります、通常のおいだしより時間が長くなる場合があります。 また、設定温度に近い温度で浴室リモコンからおいだし操作した場合は設定温度よりも高い温度になる場合があります。
23	省エネ給湯	手洗いなど短時間の使用の場合は設定温度になる前に使い終わることが多いため、設定温度から約 2℃下げて節約給湯した後、約 2 分間かけて段階的に設定温度に近づけるようにします。 ※浴室リモコンが「優先」の場合は、本機能ははたしません。

便利な
使いかた

Eco モードを使う

お風呂の節約をしたいときに設定してください。

※ 使用方法や環境によっては十分な節約効果が得られない場合があります。

・ Eco モード運転する項目を選択してから操作してください。(50 ページの「Eco モードを選ぶ」ページ参照)

・ Eco モード運転する項目がすべて「OFF」の場合は Eco モード運転が設定できません。

※ 運転スイッチが「入」「切」どちらの場合でも操作できます。

MEMO

台所リモコン・浴室リモコンの操作

[台所リモコン]



- 1  を繰り返し押しして
設定番号を [18] に合わせる



[浴室リモコン]

- 1  を繰り返し押しして
設定番号を [14] に合わせる



- 2  または  で、[On] または [OFF] を選択し  を押す

[台所リモコン]



[浴室リモコン]



● 設定後は表示画面に  が表示されます。どちらのリモコンで設定しても表示されます。

● Eco モード運転を解除する場合は、2 で [OFF] を選択し、 を押してください。

※  を押さなくても、そのまま 1 分経過すると自動的に設定が完了します。

※ 工場出荷時は [OFF] に設定されています。

お知らせ

・ Eco モード運転する項目を選択してから操作してください。(50 ページ)

設定を変更する

- ・運転スイッチが「入」のみ操作できます。



手動でセルフクリーニングを行う

- ・手動セルフクリーニング機能とは、ふろ配管内に残ったお湯を手動で排水する機能です。
- ・浴室リモコンを操作してセルフクリーニングを開始できます。

■ リモコンの設定範囲

A (高温 48℃) / b (ふろ設定温度) / OFF
工場出荷時: OFF

浴室リモコンの操作

- 1 **設定変更** を繰り返し押しして、設定番号を [06] にする
- 2   で [A] または [b] または [OFF] を選択し、**決定** を押す

- ・運転スイッチが「入/切」どちらの場合でも操作できます。



音声の大きさ（音量）を変更する

- ・リモコンごとに設定できます。
- ・[OFF] に設定しても、注意喚起する音声およびブザーだけは消すことができません。
- ・[OFF] に設定の場合は、リモコンの操作に気付きにくいおそれがあります。

■ リモコンの設定範囲

3 (大) / 2 (標準) / 1 (小) / OFF
工場出荷時: 標準

台所リモコン・浴室リモコンの操作

- 1 **設定変更** を繰り返し押しして、設定番号を浴室リモコンの場合 [03]、台所リモコンの場合 [05] にする
- 2   で音量を変更し、**決定** を押す

- ・運転スイッチが「入/切」どちらの場合でも操作できます。



メロディーやブザーの大きさ（音量）を変更する

- ・リモコンごとに設定できます。
- ・[OFF] に設定しても、注意喚起する音声およびブザーだけは消すことができません。
- ・[OFF] に設定の場合は、リモコンの操作に気付きにくいおそれがあります。

■ リモコンの設定範囲

3 (大) / 2 (標準) / 1 (小) / OFF
工場出荷時: 標準

台所リモコン・浴室リモコンの操作

- 1 **設定変更** を繰り返し押しして、設定番号を浴室リモコンの場合 [04]、台所リモコンの場合 [06] にする
- 2   で音量を変更し、**決定** を押す



- ・運転スイッチが「入/切」どちらの場合でも操作できます。

浴室リモコンのおいだし完了時のメロディー・音声を設定する

- ・リモコンごとに設定できます。
- ・おいだし完了報知
浴室リモコンで **おいだし** を押ししたときにおいだし完了メロディーと音声「おふろが沸きました」で台所リモコンおよび浴室リモコンそれぞれからお知らせできます。
 - 台所リモコンで **おいだし** を押ししたときは、必ずおいだし完了をメロディーと音声でお知らせします。

工場出荷時は [OFF] に設定されています。

台所リモコン・浴室リモコンの操作

- 1 **設定変更** を繰り返し押しして、設定番号を [07] にする
- 2   で [On] または [OFF] を選択し、**決定** を押す



- ・運転スイッチが「入/切」どちらの場合でも操作できます。

湯はり完了時のメロディーを変更する

- ・リモコンごとに設定できます。

工場出荷時は [A (シンプル)] に設定されています。

台所リモコン・浴室リモコンの操作

- 1 **設定変更** を繰り返し押しして、設定番号を [08] にする
- 2   で [A (シンプル)] または [b (カノン)] を選択し、**決定** を押す



- ・運転スイッチが「入/切」どちらの場合でも操作できます。

言語選択

- ・リモコンから報知する音声を変更します。

工場出荷時は [JP (日本語)] に設定されています。

台所リモコン・浴室リモコンの操作

- 1 **設定変更** を繰り返し押しして、設定番号を [09] にする
- 2   で [JP (日本語)] または [En (英語)] を選択し、**決定** を押す

- ・運転スイッチが「入/切」どちらの場合でも操作できます。



リモコン表示を節電する（省電力モード）

- ・リモコンごとに設定できます。
- ・省電力モードとは、リモコンの待機電力の低減（省電力）を目的とした機能です。スイッチ操作やお湯を使用してから設定時間が経過すると自動的に表示画面が消えます。

■ リモコンの設定範囲

2 (25分後) / 1 (10分後) / OFF (消灯しない)
工場出荷時: 2 (25分後)



台所リモコン・浴室リモコンの操作

- 1 **設定変更** を繰り返し押しして、設定番号を [10] にする
- 2   でお好みの省電力モードを選択し、**決定** を押す

お知らせ

- ・リモコンの無駄な電力消費を防ぐため、給湯を使用してから設定時間が経過すると、表示画面が消えて運転ランプ（白）のみ点灯します。浴室リモコンに優先権がある場合は、優先ランプ（白）も点灯します。ただし、給湯栓を一度も開けていない状態では、表示画面は消えません。一度給湯を使用してください。シャワー・給湯を使用したり、いずれかのスイッチを押すと、表示画面が再び点灯します。表示画面はスイッチを押したりリモコンだけが点灯し、他のリモコンは消灯したままです。

※ 給湯を開始すると表示画面が点灯しますが、お湯を止めることなく使い続けた場合は、設定時間が経過すると表示画面は消灯します。

※   ・運転スイッチ以外のスイッチを押すと、表示画面が再び点灯するとともに押したスイッチの動作が開始されます。

- ・湯はり運転（保温）中および給湯温度を 60℃ に設定している場合は、安全のため表示の節電（省電力モード）機能ははたらきません。また、台所リモコンはふろ予約、床暖房タイマー設定中（床暖房専用リモコンは除く）、床暖房運転中（床暖房専用リモコンは除く）も節電（省電力モード）機能ははたらきません。
- ・省電力モード中に時計を表示することもできます。（55 ページ参照）
- ・省電力モード中に床暖房などの専用リモコンから操作された場合、節電（省電力モード）機能は継続します。

- ・運転スイッチが「入/切」どちらの場合でも操作できます。

省電力モード中の時計表示をする

- ・リモコンごとに設定できます。
- ・省電力モードのときに時計を表示します。

工場出荷時は [OFF] に設定されています。

台所リモコン・浴室リモコンの操作

- 1 **設定変更** を繰り返し押しして、設定番号を [11] にする
- 2 で [On] または [OFF] を選択し、**決定** を押す

- ・運転スイッチが「入/切」どちらの場合でも操作できます。

運転切時中の時計表示をする

- ・リモコンごとに設定できます。
- ・運転スイッチを「切」にしたときに時計を表示します。

工場出荷時は [OFF] に設定されています。

台所リモコン・浴室リモコンの操作

- 1 **設定変更** を繰り返し押しして、設定番号を [12] にする
- 2 で [On] または [OFF] を選択し、**決定** を押す

- ・運転スイッチが「入/切」どちらの場合でも操作できます。

画面の明るさを調節する

- ・リモコンごとに設定できます。
- ・明るさは3段階に調節できます。
[1] (暗い) ↔ [2] (標準) ↔ [3] (明るい)

■ リモコンの設定範囲
1 / 2 / 3
工場出荷時：2 (標準)

台所リモコン・浴室リモコンの操作

- 1 **設定変更** を繰り返し押しして、設定番号を [13] にする
- 2 で明るさを変更し、**決定** を押す

- ・運転スイッチが「入/切」どちらの場合でも操作できます。

浴室低温お知らせを設定する

- ・浴室リモコンに内蔵の温度センサーで温度を検知してお湯はりをすると、浴室の温度が設定温度より低い場合は、台所リモコンの音声でお知らせします。
設定番号 [17] (浴室暖房おすすめ) が画面に表示される場合は、設定番号 [16] (浴室低温お知らせ) は表示されません。

■ リモコンの設定範囲
A (低め) / b (標準) / C (高め) / OFF (しない)
工場出荷時：b (標準)

台所リモコンの操作

- 1 **設定変更** を繰り返し押しして、設定番号を [16] にする
- 2 で好みの設定を選択し、**決定** を押す

- ・運転スイッチが「入/切」どちらの場合でも操作できます。

浴室暖房おすすめを設定する

- ・ご使用の浴室暖房乾燥機が対応している場合のみ設定できます。
- ・お湯はりをすると、浴室暖房乾燥機が浴室の温度が低いことを検知し、台所リモコンの音声で浴室暖房の使用をおすすめします。
- ・検知する温度は浴室暖房乾燥機のリモコンで変更できません。

工場出荷時は [ON] に設定されています。

台所リモコンの操作

- 1 **設定変更** を繰り返し押しして、設定番号を [17] にする
- 2 で [On] または [OFF] を選択し、**決定** を押す

- ・運転スイッチが「入/切」どちらの場合でも操作できます。

過去の実績データ消去

- リモコン内部の過去のエネルギー使用量のデータを消去します。

台所リモコンの操作

- 1 **設定変更** を繰り返し押しして、設定番号を [24] にする
- 2 で [YES] を選択し、**決定** を押す
- 3 再度 で [YES] を選択し、**決定** を押す

- エネルギー使用量のデータの消去について
 - ・消去したエネルギー使用量データは、元に戻せません。
 - ・スマートフォンアプリに保存されたエネルギー使用量を消去するには、スマートフォンアプリでの消去操作も必要です。

その他の機能を設定する



- ・運転スイッチが「入/切」どちらの場合でも操作できます。
- ・138-R062型・R063型では設定できません。

暖房の運転音を下げる

- ・通常、暖房開始時は最大能力運転となりますが、[ON]に設定することで暖房能力を少し低下させて熱源機の運転音を下げるができます。ただし、暖房能力が低下した分だけ暖房の立ち上がりが遅くなります。

工場出荷時は [OFF] に設定されています。

台所リモコンの操作

- 1 **設定変更** を長押しして、設定番号を [01] にする
- 2   で [On] または [OFF] を選択し、**決定** を押す



- ・運転スイッチが「入/切」どちらの場合でも操作できます。

給湯最高温度を変更する

- ・60℃、55℃、50℃、48℃、47℃、46℃、45℃、44℃の8段階に変更できます。
- ・給湯最高温度を設定すると設定温度はその温度以上にはできません。

工場出荷時は [60℃] に設定されています。

台所リモコンの操作



- 1 **設定変更** を長押しして、設定番号を [01] にする
138-R062型・R063型では [02] から表示されます。
- 2 **設定変更** を押して、設定番号を [02] にする
- 3   で [給湯最高温度] を選択し、**決定** を押す

ふろ最高温度を変更する

- ・運転スイッチが「入/切」どちらの場合でも操作できます。
- ・41℃～48℃の8段階に変更できます。
- ・ふろ最高温度を設定すると設定温度はその温度以上にはできません。

工場出荷時は [48℃] に設定されています。

台所リモコンの操作



- 1 **設定変更** を長押しして、設定番号を [01] にする
138-R062型・R063型では [02] から表示されます。
- 2 **設定変更** を繰り返し押しして、設定番号を [03] にする
- 3   で [ふろ最高温度] を選択し、**決定** を押す

お湯はり中の給湯優先を変更する

- ・運転スイッチが「入/切」どちらの場合でも操作できます。
- ・ON
お湯はり（自動・たし湯など）しているときに給湯を使うとお湯はりを中断します。
給湯を使い終わるとお湯はりを再開しますが、お湯はりを中断した分、沸き上がりが遅くなります。
給湯使用条件によっては、お湯はりを中断しない場合もあります。
- ・OFF
お湯はり（自動・たし湯など）しているときに給湯を使ってもお湯はりを中断しません。
出るお湯の量が少なくなることがあります。
- ・[ON] [OFF] の設定にかかわらずおふろへ湯はり中に給湯やシャワーを使用する場合は、ふろ温度のお湯が出ます。
[ON] の場合、お湯の量や使用条件によって給湯温度のお湯が出ます。

工場出荷時は [ON] に設定されています。

台所リモコンの操作

- 1 **設定変更** を長押しして、設定番号を [01] にする
138-R062型・R063型では [02] から表示されます。
- 2 **設定変更** を繰り返し押しして、設定番号を [04] にする
- 3   で [On] または [OFF] を選択し、**決定** を押す



- ・運転スイッチが「入/切」どちらの場合でも操作できます。

おいだし時間を変更する

- ・浴室リモコンで **おいだし** を押したとき、設定温度に限らずおいだきする時間を変更できます。
- ・給湯暖房機：長い（約6分間）、標準（約5分間）、短い（約3分間）の3段階に変更できます。
- ・ふろ給湯器：標準（約3分間）、短い（約1分間）の2段階に変更できます。

工場出荷時は [標準] に設定されています。

台所リモコンの操作

- 1 **設定変更** を長押しして、設定番号を [01] にする
138-R062型・R063型では [02] から表示されます。
- 2 **設定変更** を繰り返し押しして、設定番号を [05] にする
- 3   で [A (標準)] / [b (短い)] / [C (長い)] を選択し、**決定** を押す
※ 138-R062型・R063型では [C] は表示されません。



- ・運転スイッチが「入/切」どちらの場合でも操作できます。

セルフクリーン機能の切り替えをする

- ・セルフクリーン機能とは、自動運転や予約運転で沸かしたお風呂のお湯を抜いたときに、ふろ配管内に残ったお湯を自動で排水する機能です。次におふろを沸かすときに、古いお湯と新しいお湯が混ざらず、きれいなお湯で入浴できます。（60ページ）
- ・[ON] と [OFF] から選択します。
- ・全自動タイプのみ操作できます。

工場出荷時は [ON] に設定されています。

台所リモコンの操作

- 1 **設定変更** を長押しして、設定番号を [01] にする
138-R062型・R063型では [02] から表示されます。
- 2 **設定変更** を繰り返し押しして、設定番号を [06] にする
- 3   で [On] または [OFF] を選択し、**決定** を押す

- ・ 運転スイッチが「入 / 切」どちらの場合でも操作できます。
- ・ 138-R062 型・R063 型では設定できません。

浴室暖房を連動して運転する

- ・ ご使用の浴室暖房乾燥機が対応している場合のみ設定できます。
- ・ 自動運転（おふろへの自動湯はり運転）を開始すると同時に、浴室暖房乾燥機の暖房運転を開始できます。

工場出荷時は [OFF] に設定されています。

台所リモコンの操作

- 1 **設定変更** を長押しして、設定番号を [01] にする
- 2 **設定変更** を繰り返し押しして、設定番号を [07] にする
- 3 **上** / **下** で [On] / [Auto] * / [OFF] を選択し、**決定** を押す
* [自動] は、ご使用の浴室暖房乾燥機が対応している場合のみ設定できます。
浴室の温度が低いことを浴室暖房乾燥機が検知したときに連動して運転します。
検知する温度は浴室暖房乾燥機のリモコンで変更できます。

- ・ 運転スイッチが「入 / 切」どちらの場合でも操作できます。

入浴沸き上げ

入浴直後の急な血圧上昇を防ぐため、設定温度より低めの温度で湯はりして入浴を検知してから設定温度まで沸き上げます。

- ・ 設定温度より約 2℃低い温度で湯はりし、入浴後に設定温度まで沸き上げます。
- ・ 保温時間が 0 時間に設定されている場合は使用できません。
- ・ 入浴検知が正しくできない場合には沸き上げしません。「入浴検知の補足」(28 ページ) をご確認ください。
- ※ 対応する全自動タイプの熱源機をご使用の場合のみ

工場出荷時は [OFF] に設定されています。

台所リモコンの操作

- 1 **設定変更** を長押しして、設定番号を [01] にする
138-R062 型・R063 型では [02] から表示されます。
- 2 **設定変更** を繰り返し押しして、設定番号を [08] にする
- 3 **上** / **下** で [On] または [OFF] を選択し、**決定** を押す

セルフクリーン機能の設定について

セルフクリーン機能とは、ふる配管内に残ったお湯を自動で排水する機能です。次におふろを沸かすときに、古いお湯と新しいお湯が混ざらず、きれいなお湯で入浴できます。

■ 自動でセルフクリーン機能を使う

[On] と [OFF] から選択します。
セルフクリーン機能を使用して配管内の残り湯を押し出します。

- ① 自動運転 (17 ページ参照) または予約運転 (21 ページ参照) でおふろを沸かす



- ② **運転** スイッチ「入」、**自動** スイッチ「切」になっていることを確認する

- ・ **自動** スイッチが「入」になっている場合は、**自動** スイッチを押しして、「切」にしてください。

- ③ 水位を確認する

- ・ 排水栓を抜く前に、循環アダプターの上端から上に約 5cm 以上の水位があるか確認してください。

- ④ ポンプが停止して残り湯の水面が安定した後 (**自動** スイッチを「切」にしてから 1 分以上経過後) に、浴槽の排水栓を抜く

- ・ **自動** スイッチを「切」にしても、しばらくはポンプが回ります。

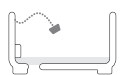

- ⑤ 約 5 リットルのお湯が出て、ふる配管内のお湯を押し流す

- ・ 残り湯が循環アダプター付近まで減ると、循環アダプターから約 5 リットルのお湯が出て、ふる配管内に残ったお湯を排水します。また、同時に配管の汚れを洗い流します。このとき画面には、自動運転の湯はり中と同じマークが表示されます。



補足

- セルフクリーン機能は以下の状態で排水したときにはたらかさず。

- **運転** スイッチ「入」で **自動** スイッチ「切」の状態
循環アダプターの上端より約 5cm 以上の水位がある状態
- **運転** スイッチを「切」の状態でも残り湯を排水すると、セルフクリーン機能は作動しません。
- セルフクリーン運転中は表示部に湯はり中と同じ表示が出ます。
- **自動** スイッチを「切」にしてもしばらくポンプが回っています。浴槽の排水栓を抜くのはポンプが停止して残り湯の水面が安定した後 (**自動** スイッチを「切」にしてから 1 分以上経過後) にしてください。
- セルフクリーン機能がはたらかない場合があります。
- セルフクリーン運転中に台所・洗面所・浴室でお湯やシャワーなどを使ったときに出るお湯の温度は、23 ページの「おふろの温度を調節する」で設定した温度になります。

無線 LAN ルータと接続してできること

台所リモコンを無線 LAN ルータに接続すると、インターネットを利用した下記に示すサービスなどがご利用いただけます。ご利用にはお客さまによる設定が必要です。この取扱説明書では、リモコンと無線 LAN ルータ、リモコンとスマートフォンの設定を説明しています。

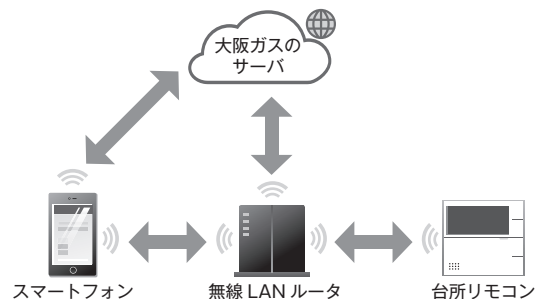

■サービス全体の注意事項

- サービスの利用には常時接続のインターネット環境が必要になります。(モバイルルータやテザリングなどではご利用いただけません。)
- インターネット環境・無線 LAN ルータ・スマートフォンはお客さまでご準備ください。
- ご使用の無線 LAN ルータ・スマートフォン・通信環境によってはご利用できない場合があります。
- 台所リモコンに内蔵された無線 LAN モジュールのソフトを大阪ガスサーバから自動的にダウンロードし、更新する場合があります。
- インターネット、スマートフォンのご利用にかかわる料金はお客さま自身でお支払いください。
- サービスの内容などは予告なく変更することがあります。

■遠隔操作の注意事項

- 外出先(宅外)でのスマートフォンによるガス機器の操作(ふろ自動・床暖房・浴室暖房)を行うには、[宅外からの操作]を [On] にしてください。
- リモコンの運転スイッチが「切」になっている場合は、スマートフォンなどからふろ自動の「On」ができません。
- スマートフォンなどから床暖房専用リモコンを操作するためには、2001年9月以降発売のインテリジェント通信対応の床暖房リモコンが設置されている必要があります。
- スマートフォンなどから浴室暖房乾燥機を操作するためには、2021年10月以降発売のインテリジェント通信対応の浴室暖房乾燥機が設置されている必要があります。

無線 LAN ルータについて

■必須

「常時接続のインターネット環境」に接続された、家庭用の無線 LAN ルータであること

- モバイルルータ (ポケット Wi-Fi) やスマートフォンなどのテザリング機能での使用はできません。
- 無線 LAN ルータが省エネモード (ECO モードやおまかせ節電機能) の設定にされ常時接続のインターネット環境でない場合、サービスの一部がご利用いただけません場合があります。
- IEEE802.11b または g、n (n は 2.4GHz 帯のみ) に対応していること
- リモコンと無線 LAN ルータの間の通信は 5GHz 帯には非対応です。2.4GHz 帯で接続してください。

・ **Bluetooth** などと表記されている場合もあります。

- 無線 LAN ルータの本体 (側面や底面) に貼付されているシールやパッケージの表示で確認できます。詳細は無線 LAN ルータの説明書をご確認ください。

セキュリティが WPA2-PSK (AES) 対応していること

- アクセス認証方法や通信の暗号化方法の技術的レベルの低い WEP (64/128bit) 方式のルータや暗号化されていないルータには接続できません。
WPA2-PSK (TKIP)、WPA-PSK (AES)、WPA-PSK (TKIP) 方式でも接続できますが、より技術的レベルの高い WPA2-PSK (AES) 方式での接続を推奨します。

■推奨

自動接続設定用のプッシュボタンがあること。(設定が簡単になります。)

無線 LAN ルータに「WPS」[※]、「AOSS2」[※]、「AOSS」[※]、「らくらく無線スタート」[※]などのプッシュボタンがあることを確認してください。

※ 「WPS(Wi-Fi Protected Setup)」は、「Wi-Fi Alliance」の登録商標です。

※ 「AOSS2」「AOSS」は、株式会社パフアローの登録商標です。

※ 「らくらく無線スタート」は、NEC プラットフォームズ株式会社の登録商標です。

■注意事項

ご使用の無線 LAN ルータ、通信環境によってはご利用できない場合があります。

周波数帯が同じ機器 (電子レンジ、WDCT コードレス電話、Bluetooth 機器、他の無線 LAN ルータなど) により、接続が不安定になる場合があります。

お知らせ

- 宅外からガス機器の遠隔操作をする場合、ガス機器に操作が反映されるまで最大 10 分程度時間がかかることがあります。(宅内からの機器操作はガス機器に即時反映されます。)
- 宅外・宅内から遠隔操作をするときは、ガス機器やその周辺、在宅する人などの状態を確認することができないため、事前に安全を十分ご確認の上お使いください。
- 事前に、他の人が設定したタイマー予約など、設定状況を十分把握しておいてください。
- 床暖房の設置してある部屋や浴室、またはその周辺に人がいることが分かっているときは、事前に宅外から運転や停止をすることを知らせておいてください。
- ふろ自動をされる場合は、おふろの栓が閉まっていることを事前に確認しておいてください。
- 通信状況によっては、スマートフォンで操作した内容がガス機器に反映されないことがあります。ガス機器の状態がどうなったかを確認してください。
- ガス機器にエラーが発生している場合は、スマートフォンで操作した内容がガス機器に反映されないことがあります。
- 在宅している人が宅外からの操作を受け付けたくない場合は、リモコンで [宅外からの操作] メニューを [OFF] にしてください。(69 ページ)
- スマートフォンアプリの「利用規約」は最新版を必ずご確認ください。

リモコンと無線 LAN ルータを接続する

無線 LAN ルータに台所リモコンを接続します。無線 LAN の接続設定は、台所リモコンで行います。リモコンを無線 LAN ルータと接続する前に必ず以下の内容を確認し、同意いただいた上で実施してください。

リモコンを無線 LAN ルータと接続する際の同意事項

リモコンを無線 LAN ルータに接続すると、機器稼働状況や機器が計測したエネルギーデータなどをサーバへ自動的に送信します。これらの情報は給湯器の稼働状況の見守りや、商品、サービスの開発・改良などの目的で使用されます。これに同意いただいた上で、リモコンと無線 LAN ルータの接続設定を行ってください。

※運転スイッチが「切」のときに設定できます。

台所リモコンの操作

< 自動で接続する場合 >

1 運転 を「切」にして 自動 を長押しする



2 決定 を押す



3 無線 LAN ルータの自動接続設定用のプッシュボタンを自動設定が開始するまで押し続けてください

無線 LAN ルータに自動設定用のプッシュボタン*があるか確認します。

★プッシュボタンには以下のような名称があります。

- AOSS2 または AOSS
- らくらく無線スタート
- WPS

※ 自動接続の他、手動でも接続設定することができます。
※ プッシュボタンを押し続ける時間や自動設定の開始を確認する方法は無線 LAN ルータによって異なります。(例: ランプが点滅)
※ プッシュボタンの操作方法は無線 LAN ルータにより異なります。
※ 無線 LAN ルータのファームウェアが最新であることを確認してください。
※ 詳細は無線 LAN ルータの説明書をご確認ください。



※イラストは一例です

・ 台所リモコンに、下の画面が表示されれば完了です。



・ 失敗した場合は、下の画面が表示されます。



お知らせ

※ 初めで無線 LAN ルータと接続したときは、通信モジュールのソフトの一部を最新バージョンに更新します。続けてリモコンとスマートフォンの接続などの無線 LAN 関係の設定・操作を行い、「通信モジュール更新中のため操作できません。」とお知らせされた場合は、しばらく待ってから操作してください。(最大で5分間程度)
更新中でも無線 LAN 関係の設定・操作以外の給湯や暖房に関する操作は可能です。

接続に失敗し「bAd」と表示された場合は、再度接続設定を行っていただき、それでも失敗する場合は67ページの「接続に失敗したとき」「接続できていたのに接続できなくなったとき」をご確認ください。



台所リモコンの操作

< 手動で接続する場合 >

無線 LAN ルータに自動接続設定用のプッシュボタンがなく自動接続ができない場合は、手動接続で台所リモコンを無線 LAN ルータに接続できます。

スマートフォンまたはパソコン (以下 PC) を利用して無線 LAN ルータのネットワーク名 (SSID)、パスワード (KEY) を台所リモコンに送信し、台所リモコンに無線 LAN ルータの情報を記憶させることで、自動接続設定用のプッシュボタンがない無線 LAN ルータでも台所リモコンと無線 LAN 接続することが可能です。

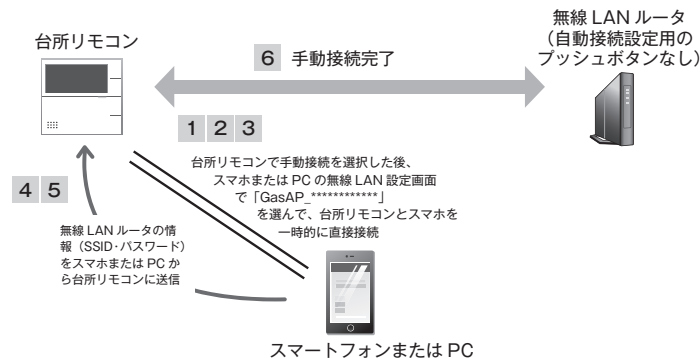

※ 手動接続にはスマートフォンまたは PC が必要です。お客さまにご準備をお願いします。
※ スムーズに接続を行うためにスマートフォンまたは PC から台所リモコンに送信する無線 LAN ルータの 2.4GHz 用のネットワーク名 (SSID)、パスワード (KEY) をあらかじめ確認してください。
※ ご使用の無線 LAN ルータ・スマートフォンまたは PC・通信環境によっては接続できない場合があります。
※ 無線 LAN ルータのファームウェアが最新であることを確認してください。

1 運転 を「切」にして 自動 を長押しする



2 自動 を押して項目番号を [02] に変更し、

決定 を押す

※ ここからの手順 2 以降は、セキュリティのために約 15 分経過すると [bAd] と表示され手動接続モードから自動的にタイムアウトします。タイムアウトしてしまった場合は再度手順 1 から手動接続を行ってください。



台所リモコンの操作

- 3 2 の手動接続を決定した後、約 15 分間スマートフォンまたはパソコン（以下PC）の無線LAN設定画面に台所リモコンのネットワーク名（SSID）GasAP_***** が以下のように表示されます。***は台所リモコンごとに固有の英数字になっています。
- ※ スマートフォンまたはPCの無線LAN設定がOFFに設定されている場合は表示されません。Onにしてください。

スマートフォンの場合



iOS

Android

PC の場合



GasAP_***** を選択し、パスワード（KEY）を入力して、台所リモコンとスマホを一時的に直接接続してください。

ネットワーク名 (SSID)	GasAP_***** (***) は台所リモコンごとに固有の英数字 12 桁)
パスワード (KEY)	gas015091

※ 接続に時間がかかることがあります。接続できない場合は他のスマートフォンで試すと接続できる場合があります。

- 4 スマートフォンで下記の QR コード*1 を読み込むか、OS 標準のインターネットブラウザ*2 で下記アドレスを入力してください <http://192.168.0.1/setting.html>
- *1 QR コードは (株) デンソーウェーブの登録商標です。
- *2 スマートフォンの場合: Safari や Chrome など、PC の場合: Microsoft Edge など。



- 5 下の画面が表示されます。(※) 無線 LAN ルータの【2.4GHz】用（「2.4GHz」や「g」と記載）のネットワーク名（SSID）、パスワード（KEY）を入力し、設定ボタンを押してください。これにより台所リモコンに無線 LAN ルータのネットワーク名（SSID）、パスワード（KEY）を台所リモコンに送信、設定することができます。

- ※ 接続に時間がかかることがあります。
- ※ 接続できない場合は手順 3 で台所リモコンとスマートフォンまたはPCを直接接続できていることを確かめてください。
- ※ 接続できない場合は他のスマートフォンで試すと接続できる場合があります。
- ※ 2.4GHz 用（「2.4GHz」や「g」と記載）のSSIDのみに対応しており、5GHz 用（「5GHz」や「a」と記載）のSSIDでは接続できません。

スマートフォンの場合



iOS

Android

PC の場合



台所リモコンの操作

- 6 問題なく、無線 LAN 手動接続設定が完了すると下の画面が表示されます

※ 手順 2 以降、15分以上時間がかかりタイムアウトしてしまった場合は再度手順 1 から手動接続を行ってください。

- ・台所リモコンに、下の画面が表示されれば完了です。
- ・失敗した場合は、下の画面が表示されます。

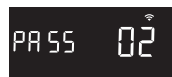

お知らせ

※ 初めて無線 LAN ルータと接続したときは、通信モジュールのソフトの一部を最新バージョンに更新します。続けてリモコンとスマートフォンの接続などの無線 LAN 関係の設定・操作を行い、「通信モジュール更新中のため操作できません。」とお知らせされた場合は、しばらく待ってから操作してください。（最大で5分間程度）更新中でも無線 LAN 関係の設定・操作以外の給湯や暖房に関する操作は可能です。

接続に失敗し「bAd」と表示された場合は、再度接続設定を行っていただき、それでも失敗する場合は67ページの「接続に失敗したとき」「接続できていたのに接続できなくなったとき」をご確認ください。





「接続に失敗したとき」「接続できていたのに接続できなくなったとき」

確認事項	対処方法
無線 LAN ルータを確認してください。	無線 LAN ルータの電源が入っていることを確認してください。 「常時接続のインターネット環境」に接続された、家庭用の無線 LAN ルータであることを確認してください。 ・ モバイルルータ(ポケット Wi-Fi)やスマートフォンなどのテザリング機能での使用はできません。 ・ 無線 LAN ルータが省エネモード (ECO モードやおまかせ節電機能) の設定にされ常時接続のインターネット環境でない場合、サービスの一部がご利用いただけません。 無線 LAN ルータが IEEE802.11b または g, n (n は 2.4GHz 帯のみ) に対応していることを確認してください。 リモコンと無線 LAN ルータの間の通信は 5GHz 帯には非対応です。2.4GHz 帯で接続してください。 ・ b/g/n などと表記されている場合もあります。 ・ 無線 LAN ルータの本体 (側面や底面) に貼付されているシールやパッケージの表示で確認できます。詳細は無線 LAN ルータの説明書をご確認ください。
無線 LAN ルータの設定を確認してください。	無線 LAN ルータのセキュリティーが WPA2-PSK (AES) 対応していることを確認してください。 ・ アクセス認証方法や通信の暗号化方法の技術的レベルの低い WEP (64/128bit) 方式のルータや暗号化されていないルータには接続できません。 WPA2-PSK (TKIP)、WPA-PSK (AES)、WPA-PSK (TKIP) 方式でも接続できますが、より技術的レベルの高い WPA2-PSK (AES) 方式での接続を推奨します。 詳細は無線 LAN ルータの説明書をご確認ください。 DHCP サーバ機能の停止、プライバシーセパレーターの使用、MAC アドレス制限の使用、ステルス機能の使用をされていると接続できません。無線 LAN ルータの説明書を確認して、設定を変更してください。 ・ MAC アドレスを確認する場合は 72 ページを確認ください。 詳細は無線 LAN ルータの説明書をご確認ください。 WPS を無効に設定している場合は、自動接続はできません。WPS を有効にするか、手動接続 (64 ページ参照) で接続してください。 詳細は無線 LAN ルータの説明書をご確認ください。
無線 LAN ルータの電波状況を確認してください。	無線 LAN ルータが台所リモコンと離れすぎないか、無線 LAN ルータの電波が弱かったり、遮へい物によって電波が遮断されていないか確認してください。無線 LAN ルータの電波が弱くリモコンに届かない場合は、電波強度の強い無線 LAN ルータや市販の無線 LAN 中継機などもご活用ください。 無線 LAN ルータや台所リモコンの近くに周波数帯が同じ機器 (電子レンジ、WDCCT コードレス電話、Bluetooth 機器、他の無線 LAN ルータなど) があると、接続が不安定になる場合があります。(電子レンジが作動中の場合は通信ができないことがあります)
無線 LAN ルータの電源を一度切り、再起動を実施した後、再度接続設定を行ってください。	無線 LAN ルータを再起動することで接続できることがあります。無線 LAN ルータの電源を切ることで、お客さまがお使いの他の通信機器に影響がないかを確認した上で行ってください。無線 LAN ルータの再起動には、一般的に 5 分程度かかります。再起動後、再度台所リモコンと無線 LAN ルータの接続設定を行ってください。無線 LAN ルータの再起動方法の詳細は無線 LAN ルータの説明書をご確認ください。
「IP アドレス」を確認してください。	IP アドレスを確認してください。(72 ページ参照) 無線 LAN マークに異常がなく、IP アドレスが「000.000.000.000」または「169.254.xxx.xxx」となっている場合、IP アドレスが正常に割り振られていません。無線 LAN ルータを再起動してください。
「手動接続する場合」(64 ページ参照) で入力した無線 LAN ルータのネットワーク名 (SSID) とパスワード (KEY) が間違っていないか確認してください。	ネットワーク名 (SSID) とパスワード (KEY) に間違いがないか確認してください。間違っていた場合は、正しいネットワーク名 (SSID) とパスワード (KEY) を入力してください。SSID は無線 LAN ルータの背面や底面に記載されている場合が多く、SSID が複数記載がある場合は、[2.4GHz] ([2.4GHz] や「g」) と記載) 用の IEEE802.11b または g,n (n は 2.4GHz 帯のみ) の SSID を入力してください。5GHz 用 ([5GHz] や「a」) と記載) の SSID では接続できません。SSID の確認の方法の詳細は無線 LAN ルータの説明書をご確認ください。

スマートフォンと接続する

台所リモコンをスマートフォンと接続します。
※スマートフォンを台所リモコンを接続した無線 LAN ルータと同じ無線 LAN ルータに接続してください。
※運転スイッチが「切」のときに設定できます。

台所リモコンの操作

1 スマートフォンにアプリをインストールする

スマートフォンアプリの詳細は HP をご覧ください
<https://og-manual.jp/hotwaterapp20/rtop/>
※ QR コードは (株) デンソーウェアの登録商標です。



QR コード®を読み取ると簡単にアクセスできます

2 運転スイッチを「切」にして「自動」を長押しする



3 「自動」を繰り返し押して項目番号を [03] に変更し、「決定」を押す



※ スマートフォンを 10 台登録している場合は操作できません。解除してください。(73 ページ参照)

4 スマートフォンと無線 LAN ルータの接続を確認する

○ スマートフォンがリモコンと同じ無線 LAN ルータにつながっていること
※ 詳細は無線 LAN ルータおよびスマートフォンの説明書をご確認ください。



5 スマートフォンでアプリを立ち上げ、アプリの説明に従って操作してください。

6 リモコンから「接続を承認しますか?」と音声が出流れますので、

「**決定**」または「**決定**」で [YES] を選択し

を押す

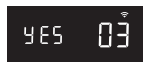

・ スマートフォンの操作をせずに約 3 分経過した場合や接続時に [no] を選択した場合は、下記の表示が出ます。

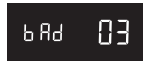

・ 台所リモコンに、下の画面が表示されれば完了です。

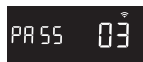

外出先からの操作を利用される場合は、リモコンの「宅外からの操作を許可する」設定を行ってください。(69 ページ参照)

お知らせ

・ リモコンとスマートフォンの接続は、10 台まで登録可能です。(73 ページ参照)

接続に失敗し「bAd」と表示された場合は、再度接続設定を行っていただき、それでも失敗する場合は 86 ページの「故障かな?と思ったら」やスマートフォンアプリの HP をご確認ください。



宅外からの操作を許可する

外出先（無線 LAN ルータの圏外）から、アプリでふる自動や床暖房、浴室暖房乾燥機の操作を行うには、この設定が必要です。

※ 運転スイッチが「切」のときに設定できます。

台所リモコンの操作

1 運転 を「切」にして 自動 を長押しする



2 自動 を繰り返し押しして項目番号を [04] に変更する



3 上 または 下 で [On] を選択し 決定 を押す

工場出荷時は [OFF] に設定されています。



・台所リモコンに、下の画面が表示されれば完了です。



・設定中に通信がうまくいかなかった場合は下記の表示が出ます。



※ 「bAd」（失敗）と表示された場合は、下記を確認し、再度操作を行ってください。

- リモコンが無線 LAN ルータに接続されていること。
（台所リモコン画面の無線 LAN マークが  になっていること。（7ページ参照）
- 無線 LAN ルータが常時接続のインターネット環境に接続されていること。

それでも失敗する場合は、しばらく時間をおいてから、再度操作してください。

お知らせ

・アプリがしばらく使用されなかった場合、「宅外からの操作」が自動で [OFF] になることがあります。

床暖房タイマーを解除する

スマートフォンから設定した床暖房タイマーを、すべて解除（リセット）することができます。床暖房タイマー予約を行ったスマートフォンを無くしてしまったときなどに床暖房タイマーを解除するための機能です。

※ 運転スイッチが「切」のときに設定できます。

台所リモコンの操作

1 運転 を「切」にして 自動 を長押しする



2 自動 を繰り返し押しして項目番号を [05] に変更する



3 上 または 下 で [YES] を選択し 決定 を押す



4 再度 上 または 下 で [YES] を選択し 決定 を押す

・台所リモコンに、下の画面が表示されれば完了です。



■注意事項

- ・台所リモコンで設定可能な床暖房タイマーは解除されません。45ページの「タイマー運転をする」を確認して解除してください。
- ・床暖房専用リモコン側で設定した床暖房タイマーは解除できません。床暖房専用リモコンを操作してください。

スマートフォンの接続を全解除する

リモコンに接続されているスマートフォンすべての接続を解除できます。

※ 個別の接続解除はスマートフォンからできます。

※ 運転スイッチが「切」のときに設定できます。

台所リモコンの操作

1 運転 を「切」にして 自動 を長押しする



2 自動 を繰り返し押しして項目番号を [06] に変更する



3 上 または 下 で [YES] を選択し 決定 を押す



4 再度 上 または 下 で [YES] を選択し 決定 を押す

・台所リモコンに、下の画面が表示されれば完了です。



■注意事項

「スマートフォンとの接続全解除」を行うと、スマートフォンから予約した床暖房タイマーはすべて解除されます。

- ・台所リモコンで設定可能な床暖房タイマーは解除されません。45ページの「タイマー運転をする」を確認して解除してください。
- ・床暖房専用リモコン側で設定した床暖房タイマーは解除できません。床暖房専用リモコンを操作してください。

通信機能をリセットする

トップ画面に無線 LAN マーク表示  (7 ページ参照) が表示されているにも関わらず、通信ができない場合や、考えられる処置 (67 ページ参照) をしてもどうしても通信ができない場合に、下記の手順で通信機能のリセットを行ってください。

※ 運転スイッチが「切」のときに設定できます。

台所リモコンの操作

1 運転 を「切」にして 自動 を長押しする



3 または で [YES] を選択し を押す



2 自動 を繰り返し押しして項目番号を [07] に変更する



ネットワーク情報を表示する

接続に失敗したときや、お問い合わせの際などに必要な設定情報を確認できます。

※ 運転スイッチが「切」のときに設定できます。

台所リモコンの操作

1 運転 を「切」にして 自動 を長押しする



2 自動 を繰り返し押しして下表の項目番号に変更し、 を押す

・ または で表示番号を切り替えます。

項目	内容	表示
08	台所リモコンが無線 LAN ルーターから割り振られた「IP アドレス」	
09	台所リモコンの「MAC アドレス」	
10	無線 LAN 通信モジュールのバージョン	

スマートフォンとの接続台数を確認する

接続されたスマートフォンの台数を確認できます。

※ 運転スイッチが「切」のときに設定できます。

台所リモコンの操作

1 運転 を「切」にして 自動 を長押しする



2 自動 を繰り返し押しして項目番号を [11] に変更する



お知らせ

・リモコンとスマートフォンの接続は、10台まで登録可能です。

無線 LAN ルータとの設定を初期化する

無線 LAN 接続の設定を削除して初期化します。引越しなどで入居されたときに、あらかじめ機器が設置されていた場合は「初期化」を行ってから、お客さまの無線 LAN ルータやスマートフォンと接続してください。初期化を行うとスマートフォンとの接続、スマートフォンから設定した床暖房タイマーなど（下の表参照）も初期化されます。

・引越しなどで転居される場合は、必ず「初期化」を行ってください。

※ 運転スイッチが「切」のときに設定できます。

台所リモコンの操作

1 運転 を「切」にして 自動 を長押しする



2 自動 を繰り返し押しして項目番号を [12] に変更する



3 上 または 下 で [YES] を選択し 決定 を押す



4 再度 上 または 下 で [YES] を選択し

決定 を押す

・台所リモコンに、下の画面が表示されれば完了です。



・初期化される項目

設定番号	内容	初期値 (工場出荷値)
01	無線LANルータ接続(自動)	(未接続)
02	無線LANルータ接続(手動)	(未接続)
03	スマートフォンとの接続	(未接続)
04	宅外からの操作	OFF
05	床暖房タイマーの解除	—(※1)
06	スマートフォンとの接続全解除	—(※2)
07	通信機能のリセット	—
08	無線LANルータに割り当てられたIPアドレス	(未接続)
09	台所リモコンのMACアドレス	(台所リモコンのMACアドレス)
10	無線LAN通信モジュールのバージョン	—
11	スマートフォンとの接続台数	0台(※2)
12	無線LANルータとの設定初期化	—
13	ネットワークから時刻を同期	On
14	ネットワークから時刻を更新	—
15	エコネットライト	OFF
16	無線LAN機能	On

※1 スマートフォンから設定した床暖房タイマーを、すべて解除(リセット)します。

床暖房専用リモコン側で設定した床暖房タイマーは解除できません。床暖房専用リモコンを操作してください。

※2 台所リモコンと接続済みのスマートフォンとの接続も解除(リセット)します。

スマートフォンアプリを利用する場合は再度台所リモコンとスマートフォンの接続をしてください。

⚠ 注意

- 初期化した設定は元に戻せませんのでご注意ください。もう一度接続したい場合は、再度「リモコンと無線LANルータを接続する」(63ページ参照)を行ってください。

ネットワークから時計の同期をする

1日1回、深夜にインターネットから台所リモコンの日時設定を自動補正し、正確な日付と時刻を取得できます。

※ 運転スイッチが「切」のときに設定できます。

台所リモコンの操作

- 1 運転 を「切」にして 自動 を長押しする



- 2 自動 を繰り返し押しして項目番号を [13] に変更する



- 3 上 または 下 で [On] または [OFF] を選択し 決定 を押す

※ 工場出荷時は [On] に設定されています。

ネットワークから時計の更新をする

手動でインターネットから正確な日付と時刻をすぐに取得できます。

※ 運転スイッチが「切」のときに設定できます。

台所リモコンの操作

- 1 運転 を「切」にして 自動 を長押しする



- 2 自動 を繰り返し押しして項目番号を [14] に変更する

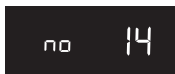

- 3 上 または 下 で [YES] を選択し 決定 を押す



・設定中に通信がうまくいかなかった場合は下記の表示が出ます。



※ 「bAd」(失敗)と表示された場合は、下記を確認し、再度操作を行ってください。

- リモコンが無線 LAN ルータに接続されていること。(台所リモコン画面の無線 LAN マークが になっていること。(7ページ参照))
- 無線 LAN ルータが常時接続のインターネット環境に接続されていること。

それでも失敗する場合は、しばらく時間をおいてから、再度操作してください。

エコネットライトの設定

台所リモコンを無線 LAN ルータに接続してエコネットライト設定を有効にすると、本リモコンと接続検証済みの HEMS コントローラを使って、熱源機・床暖房・浴室暖房乾燥機の操作や機器の状態を確認することができます。実現できる機能や HEMS コントローラ側のガス機器との接続設定方法は、HEMS コントローラによって異なります。HEMS コントローラの取扱説明書をご確認ください。

※ 運転スイッチが「切」のときに設定できます。

台所リモコンの操作

- 1 自動 を長押しする



- 2 自動 を繰り返し押しして項目番号を [15] に変更する



- 3 上 または 下 で [On] または [OFF] を選択し 決定 を押す

※ 工場出荷時は [OFF] に設定されています。

無線 LAN 機能を OFF にする

無線 LAN 機能の設定 ON / OFF を変更できます。

※ 運転スイッチが「切」のときに設定できます。

台所リモコンの操作

- 1 自動 を長押しする



- 2 自動 を繰り返し押しして項目番号を [16] に変更する



- 3 上 または 下 で [On] または [OFF] を選択し 決定 を押す

※ 工場出荷時は [On] に設定されています。

お知らせ

・設定を「OFF」にした場合、無線 LAN に関する設定ができなくなります。

ツナガルスイッチを使用する

リモコンに搭載された「ツナガルスイッチ」を押すと、あらかじめ設定したサービスをワンタッチで呼び出すことができます。呼び出すことができるサービスやサービスの設定方法については下記の URL からご確認ください。

<https://og-manual.jp/hotwaterapp20/r22/tsunagaru/>

※ QR コードは (株) デンソーウェアの登録商標です。

QR コード*を読み
取ると簡単に
アクセスできます



使用する前の確認・準備

- ① リモコンが大阪ガスのサーバに接続されていることを確認する。
サーバとの接続については 63 ページの「リモコンと無線 LAN ルーターを接続する」を参照してください。「ツナガルスイッチ」はサーバからサービスを呼び出すため、サーバとの接続が必要です。
- ② リモコンとスマートフォンアプリが接続されていることを確認する。
スマートフォンアプリとの接続については 68 ページの「スマートフォンと接続する」を参照してください。
- ③ スマートフォンアプリから「スイッチから呼び出すサービス」を設定する。
アプリの使いかたやサービス内容については、上記の URL を確認してください。

※ 運転スイッチが「入」「切」どちらの場合でも操作できます。ここでは、運転スイッチ「入」で説明します。

台所リモコン・浴室リモコンの操作

1 運転スイッチを「入」にする

台所リモコンに無線 LAN マークが表示されていることを確認してください。



【台所リモコン】



【浴室リモコン】

2 ツナガルスイッチを押す

サーバとの通信を開始します。

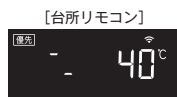

【台所リモコン】



【浴室リモコン】

※ 通信中はが回転します。

3 通信結果を表示します

【成功時】

- 成功時は下の画面が表示され「受け付けました」とお知らせします。



【台所リモコン】



【浴室リモコン】

【失敗時】

- 失敗時は下の画面が表示され下記の音声でお知らせします。



【台所リモコン】



【浴室リモコン】

- ① サーバとの通信に失敗した場合
「受け付けできませんでした」と音声でお知らせします。
- ② 「スイッチから呼び出すサービス」が設定されていない場合
「機能が設定されていません」と音声でお知らせします。
この場合は前ページの URL を確認し、呼び出すサービスを設定してください。

お知らせ

- ・サーバとの接続がされていない場合、台所リモコンでは「現在ご利用いただけません」とお知らせします。浴室リモコンでは通信を開始しますが、画面に「bAd」が表示されます。
- ・接続に失敗し「bAd」が表示された場合は、前ページの「使用する前の確認・準備」を確認していただき再度「ツナガルスイッチ」を押してください。

停電時に電気とお湯を使う

停電時は、ポータブル電源を利用してお湯を使うことができます。(台所リモコンで停電モードに変更が必要です)

停電モードは給湯運転に限定し消費電力を抑えます。停電モードに変更せずに使用すると、ポータブル電源の電力を早く消費したり、保護装置が起動し自動で電源が遮断されることがありますのでご注意ください。

- ・ 停電モード対応の熱源機でのみ使用できます。
- ・ 熱源機の取扱説明書の「主な仕様・能力表」をご確認ください。
- ・ ポータブル電源の取扱説明書もよくお読みいただき、正しくご使用ください。

台所リモコンの操作

1 熱源機の電源プラグをポータブル電源に差し込む

- 台所リモコンの表示画面が右図ようになります。(約5分間)
- 5分間無操作の場合は、表示画面が消えて通常モードになります。運転スイッチを押した場合も通常モードになります。
- 右の画面を表示中(約5分間)は、暖房操作、凍結予防機能がはたらきません。

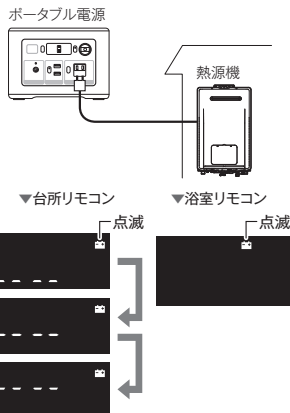

2 5分以内に **決定** を5秒以上押す

- 停電モードに切り替わります。
- 5分を過ぎてしまった場合は、手順 **1** からやり直してください。
- 誤って停電モードになってしまった場合は、再度 **決定** を5秒以上押せば通常モードに戻ります。

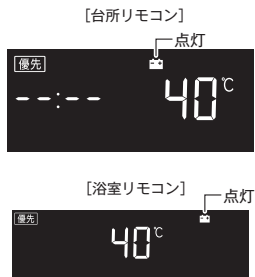

ご使用前に必ずご確認ください

- 熱源機の電源ケーブルに電源プラグは付いていますか？
電源プラグが付いていない電源ケーブルで記録された熱源機の場合は、この機能を使うことはできません。
- ガス・水は供給されていますか？
ガスが遮断されている状態や断水時には使用できません。



停電モードについて

- 自動運転やおいだし、予約運転などの「おふろ操作」はできません。(スイッチ受付音は鳴ります)
- 浴室リモコンのふろ温度表示はしません。
- 浴室暖房や床暖房などの「暖房操作」はできません。
- 運転スイッチを「切」にすることはできません。

停電モード使用時のご注意

- **停電モード中は凍結予防機能がはたらきません。**
屋外の水が凍るおそれがある場合で熱源機をご使用にならない場合は、熱源機の取扱説明書の「冬期の凍結による破損防止について」の【水抜きによる方法】に従って、熱源機の水抜きを行ってください。
- ポータブル電源で熱源機を運転させる場合は、充電器など熱源機以外のものを同時に動作させないようにしてください。
- ポータブル電源の保護装置により熱源機が使用中に停止する場合がありますので、お湯から水への急激な温度変化にご注意ください。
- お使いの熱源機によっては、停電モード中は給湯能力が制限されることがあります。お湯の量が少なかったり設定温度にならないなどの現象が起こることもありますが、故障ではありません。
- 電源延長ケーブルを使用する場合は50mまでとし、短いケーブルを継ぎ足しての延長はしないでください。
- 停電モードに対応した熱源機と、その熱源機に接続可能なポータブル電源が必要です。
- ドレンアップ機能ありの給湯器をお使いの場合、オーバーフロー接続管からドレン水があふれることがあります。故障ではありません。
- 接続可能なポータブル電源 株式会社 JVC ケンウッド製 BN-RF250、BN-RF510、BN-RF800、BN-RB37-C、BN-RB62-C、BN-RB10-C



お願い

- ・ 停電時に熱源機を使用する場合は、必ず台所リモコンで停電モードに変更してご使用ください。
- ・ 停電が復帰したら熱源機の電源プラグを元のコンセントに差し込んでください。
- ・ お湯を使い終わったら熱源機の電源プラグを抜き、ポータブル電源の電源を切ってください。再びお湯を使うときは、始めからやり直してください。

熱源機移設の再設定

増・改築などで浴槽を買い替えた場合や熱源機の設置場所を移動した場合、湯はりの水位が設定水位と大きく異なる場合は、新しい浴槽サイズなどを熱源機に記憶させる必要があります。以下の手順に従って記憶内容の消去および自動運転の試運転を行ってください。

浴室リモコンの操作

1 現在記憶している記憶内容を消去する

- 浴室リモコンの **[ON]** を「入」にして表示画面を点灯させてから下図の **[↑]** を1秒以上押しながら、**[ON]** を押し続けてください。
- 記憶内容が消去され、**[ON]** を押し続けている間は下図のように表示画面の浴槽のマークが点滅します。



2 浴槽の残り湯をすべて排水する

- 浴槽にお湯が残った状態で以下の操作を行うと、その後湯はり時間が長くなったり、低い水位設定時に熱源機が作動しないなどの不具合が生じることがあります。

3 排水栓をしっかりと閉める

4 **[自動]** を押す（「入」にする）

- 自動湯はり開始されます。
- 運転中に浴槽には給湯栓からお湯を入れしないでください。
- 運転中何回か停止しますが異常ではありません。

自動運転のはたらき(例)

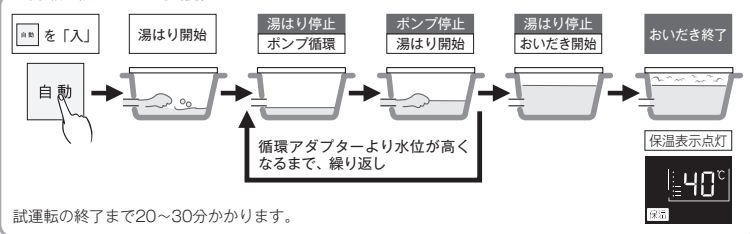

5 表示画面に保温表示が点灯すれば試運転完了

- これで浴槽サイズと水位が記憶されました。そのまま保温運転を続ける必要がない場合は、もう一度 **[ON]** を押して、自動ランプ（白）を消灯させてください。

音声一覧

リモコンの操作を行ったときの音声などの一例を記載しています。

台所リモコン

操作するスイッチ・条件など	台所リモコンから出る音声
運転（「入」にする）	給湯温度が60℃以外 (メロディー) 給湯温度が60℃のとき (メロディー) あつにお湯が出ます。
運転（「切」にする）	(メロディー)
給湯温度変更	給湯温度を○○℃に設定しました。
給湯温度変更（60℃設定）	あつにお湯が出ます。 給湯温度を60℃に設定しました。
自動	お湯はりをします。 自動湯はり完了前 (メロディー) まもなくおふろが沸きます。 自動湯はり完了時 (メロディー) おふろが沸きました。
おいだき	おいだきをします。 おいだき終了時 (メロディー) おふろが沸きました。 おふろの予約を変更できます。
ふろ予約	予約設定時 設定しました。 おふろの栓を確かめてください。 予約解除時 解除しました。 時刻変更時 予約時刻を変更できます。
浴室暖房	運転時 浴室暖房を開始します。 停止時 浴室暖房を停止します。 ミストサウナ準備完了 ミストサウナの準備ができました。
ミストサウナ	運転時 ミストサウナを開始します。 停止時 ミストサウナを停止します。
暖房	運転時 暖房を開始します。 停止時 暖房を停止します。
床暖房	運転時 床暖房を開始します。 停止時 床暖房を停止します。
床面選択	床暖房○の運転を変更できます。
床暖房温度レベル	床暖房○の温度レベルを変更できます。 温度レベルを○に設定しました。
床暖房タイマー設定	床暖房○のタイマー○を変更できます。 タイマー○の入時刻を変更できます。 タイマー○の切時刻を変更できます。
床暖房セーブ設定	床暖房のセーブ運転を変更できます。
床暖房スイッチ設定	床暖房スイッチの設定を変更できます。
ロック	設定時 ロックを設定しました。 解除時 ロックを解除しました。 設定中にスイッチ操作時 ロックのため、操作できません。
停電モード	設定時 停電モードを設定しました。 解除時 停電モードを解除しました。
ツナガル	成功時 受け付けました。 失敗時 受け付けませんでした。 機能が設定されていません。
入浴お知らせ PLUS	設定時刻になったとき 入浴者の動きを検知できませんでした。確認してください。

知っておくべきこと

知っておくべきこと

リモコンの操作を行ったときの音声などの一例を記載しています。

台所リモコン

操作するスイッチ・条件など	台所リモコンから出る音声	
	各種設定を変更できます。	
浴室暖房スイッチ設定変更	浴室暖房スイッチの設定を変更できます。	
床暖房セーブ設定	床暖房のセーブ運転を変更できます。	
床暖房スイッチ設定	床暖房のスイッチの設定を変更できます。	
音声の音量	音声の音量を変更できます。 音声は○です。 音声を消します。	
メロディー、ブザーの音量	メロディー、ブザーの音量を変更できます。 音量は○です。 音を消します。	
おいだき完了報知	浴室リモコンのおいだき完了報知機能を変更できます。	
湯はりメロディー設定	湯はり完了メロディーを変更できます。	
言語選択	音声の言語を変更できます。	
省電力モード	省電力モードを変更できます。	
省電力モード中の時計表示	省電力モード中の時計表示を変更できます。	
運転切時の時計表示	運転を切ったときの時計表示を変更できます。	
明るさ設定	表示の明るさを変更できます。	
入浴お知らせ	入浴中のお知らせを変更できます。	
入浴お知らせ PLUS	入浴お知らせプラスを変更できます。	
浴室低温お知らせ	浴室低温お知らせを変更できます。	
浴室暖房おすす	浴室暖房使用おすす報知を変更できます。	
Eco モード	Eco モードの設定を変更できます。	
Eco モード設定	省エネ湯はり	省エネ湯はりを變更できます。
	節約保温	節約保温を変更できます。
	自動たし湯 OFF	自動たし湯 OFF を変更できます。
	エコおいだき	エコおいだきを変更できます。
	省エネ給湯	省エネ給湯を変更できます。
エネルギー履歴消去	過去の実績データをすべて消去します。	
現在時刻	現在時刻を設定できます。	
暖房静音運転	暖房静音運転を変更できます。	
給湯最高温度	給湯最高温度を変更できます。	
ふろ最高温度	おふろの最高温度を変更できます。	
給湯優先	給湯優先を変更できます。	
おいだき時間	おいだき時間を変更できます。	
セルフクリーン機能	セルフクリーン機能を変更できます。	
浴室暖房連動	浴室暖房連動を変更できます。	
入浴沸き上げ	入浴沸き上げを変更できます。	
無線	自動接続	無線 LAN ルータと自動で接続ができます。
	手動接続	無線 LAN ルータと手動で接続ができます。 接続できませんでした。 失敗しました。
	スマートフォンとの接続	スマートフォンと接続ができます。
	宅外からの操作	宅外からの操作を許可できます。
	スマホからの床暖房タイマー削除	スマートフォンで設定した床暖房のタイマーをすべて解除します。
	スマートフォンとの設定全解除	スマートフォンの登録をすべて解除します。
	通信機能のリセット	通信機能をリセットします。
	IP アドレスの表示	IP アドレスを表示します。
	MAC アドレスの表示	MAC アドレスを表示します。
	通信モジュールのバージョン	通信モジュールのバージョンを表示します。
	スマホとの接続台数	接続されたスマートフォンの台数を表示します。
	無線 LAN ルータとの設定初期化	無線 LAN ルータとの設定を初期化します。
	ネットワークから時計の同期	ネットワークから現在時刻を同期できます。
	ネットワークから時計の更新	ネットワークから現在時刻を更新できます。
	エコーネットライト設定	エコーネットライトの設定を変更できます。
無線 LAN の ON/OFF	無線 LAN の設定を変更できます。	

リモコンの操作を行ったときの音声などの一例を記載しています。

浴室リモコン

操作するスイッチ・条件など	浴室リモコンから出る音声	
運転（「入」にする）	給湯温度が 60℃ 以外 給湯温度が 60℃ のとき (メロディー) (メロディー) あついお湯が出ます。 (メロディー)	
運転（「切」にする）	(メロディー) あついお湯が出ます。	
優先切替	浴室→台所	給湯設定温度変化なし 台所 60℃ 60℃ 以外 あついお湯が出ます。 給湯温度が変更されました。
	台所→浴室	給湯設定温度変化あり 台所 60℃ 60℃ 以外 あついお湯が出ます。給湯温度が変更できます。
		給湯設定温度変化なし 浴室 60℃ 60℃ 以外 給湯温度が変更できます。
	給湯設定温度変化あり 浴室 60℃ 60℃ 以外 あついお湯が出ます。給湯温度が変更できます。	
給湯温度変更	浴室リモコン優先のとき 給湯温度を ○℃ に設定しました。	
給湯温度変更 (60℃ 設定)	あついお湯が出ます。給湯温度を 60℃ に設定しました。 お湯はりをします。	
自動	自動湯はり完了前 (メロディー) まもなくおふろが沸きます。 自動湯はり完了時 (メロディー) おふろが沸きました。	
	おいだき	おいだきをします。 (メロディー) おふろが沸きました。
たし湯	たし湯量を変更	20L のお湯をたします。 ○○L に変更しました。
	たし水量を変更	10L の水をたします。 ○○L に変更しました。
ふろ温度	▲または ▼ おふろの温度を ○℃ に設定しました。	
入浴タイマー	設定時刻になったとき 入浴してから、設定した時間が経過しました。 一定時間動きが検知されませんでした。体を動かして合図してください。	
入浴お知らせ Plus	設定時刻になったとき アラート後に人感センサーが検知 長い入浴には気を付けてください。 アラート後に人感センサーが未検知 動きが検知されませんでした。台所リモコンに通知します。	

故障かな？と思ったら

リモコンの操作を行ったときの音声などの一例を記載しています。

浴室リモコン

操作するスイッチ・条件など	浴室リモコンから出る音声
	各種設定を変更できます。
ふろ湯量 (水位)	おふろの湯量 (水位) を変更できます。
保温時間	保温時間を変更できます。
音声の音量	音声の音量を変更できます。 音量は○です。 音声を消します。
メロディー、ブザーの音量	メロディー、ブザーの音量を変更できます。 音量は○です。 音を消します。
入浴タイマー	入浴タイマーを変更できます。
セルフクリーニングを行う	セルフクリーニング機能を手動で開始できます。
開始	セルフクリーニングを開始します。
おいただき完了報知	浴室リモコンのおいただき完了報知機能を変更できます。
湯はりメロディー設定	湯はり完了メロディーを変更できます。
言語選択	音声の言語を変更できます。
省電力モード	省電力モードを変更できます。
省電力モード中の時計表示	省電力モード中の時計表示を変更できます。
運転切時の時計表示	運転を切ったときの時計表示を変更できます。
明るさ設定	表示の明るさを変更できます。
Eco モード	Ecoモードの設定を変更できます。
設定時	設定しました。
浴室暖房	運転時 浴室暖房を開始します。 停止時 浴室暖房を停止します。
ロック	設定時 ロックを設定しました。 解除時 ロックを解除しました。
設定中にスイッチ操作時	ロック中のため、操作できません。
ツナガル	成功時 受け付けました。 失敗時 受け付けできませんでした。 機能が設定されていません。

知っておいってください

「リモコンの表示・画面」に関する内容



こんなとき	ここを調べてください	参照ページ
運転ランプが点灯しない	▶ 停電していませんか？ 電源プラグが差し込まれていますか？ 熱源機内の漏電安全装置が作動していませんか？いったん分電盤の配線しゃ断器を「切」にしてから再度「入」にするか、電源プラグをコンセントから抜いて再び差し込んでから再操作してください。	
リモコンの時刻表示が [---:---] になっている	▶ 停電後、再通電すると台所リモコンの表示画面の時刻が [---:---] になります。再度設定し直してください。	13
リモコンの画面表示が消えている	▶ 省電力モードを「10分」や「25分」に設定している場合、熱源機を使用してから10分または25分たつと、表示画面が消灯します。また、給湯使用中でも給湯を開始してから10分または25分たつと表示画面が消えます。お湯を再使用するかいずれかのスイッチを押すと、表示画面が点灯します。	54
スイッチを押してもそのスイッチの動作しない	▶ 省電力モードがはたらいているときに  運転スイッチを押すと、いったん表示節電画面から給湯温度表示画面に戻り、もう一度押すとそのスイッチの動作をします。 運転スイッチの「入」・「切」は、運転ランプ (白) の点灯・消灯で確認してください。	54

インターホンに関する内容

こんなとき	ここを調べてください	参照ページ
相手の声が聞こえない	▶ 台所リモコンは【通話】をタッチしながら話をしますが、その間は浴室の声は聞こえません。	37
キーンなどの大きな音がする	▶ 浴室リモコンから台所リモコンまでの間の扉をすべて開けて通話をする、ハウリング (キーンなどの大きな音がする現象) を起こすことがあります。直らない場合は、販売店またはもよりの大阪ガスに相談してください。 ▶ 浴室リモコンと台所リモコンの設置場所が近い場合、ハウリング (キーンなどの大きな音がする現象) を起こすことがあります。そのような場合は販売店またはもよりの大阪ガスに連絡して、リモコンの設置場所や向きを変更してください。	

知っておいってください

無線 LAN に関する内容

こんなとき	ここを調べてください	参照ページ
無線 LAN マーク表示が表示されない	▶ リモコンと無線 LAN ルータは接続されていますか？	63
無線 LAN ルータにリモコンが接続できない	▶ 「接続に失敗したとき」「接続できていたのにできなくなったとき」を確認してください。	67
無線 LAN マーク表示が「圏外」になっている	▶ 電子レンジなどの強い電波を発するものを使用していると、通信が切れる場合があります。異常ではありません。少し時間をおいて再度確認してください。	63
	▶ 無線 LAN ルータを交換しませんでしたか？ 新しい無線 LAN ルータと接続し直してください。	
	▶ 無線 LAN ルータが省エネモード（ECO モードやおまかせ節電機能）に設定されていて常時接続のインターネット環境でない場合は、サービスの一部が利用できない場合があります。 無線 LAN ルータの異常の可能性があります。無線 LAN ルータに異常がないか確認してください。	
無線 LAN マーク表示が  になっている	▶ 無線 LAN ルータの LAN ケーブルが外れていませんか？ メンテナンスなどで一時的にサーバに接続できない場合があります。少し時間をおいて再度確認してください。 契約されているインターネットに障害が発生している可能性があります。	
無線 LAN マーク表示が  になっているのに通信ができない	▶ 外部の原因も考えられますが、念のためリモコン側のリセットをしてみてください。	71

（台所リモコンのみ）スマートフォンからの操作に関すること

こんなとき	ここを調べてください	参照ページ
スマートフォンの接続ができない	▶ スマートフォンが台所リモコンを接続した無線 LAN ルータと同じ無線 LAN ルータに接続されているか確認してください。 ▶ リモコンの日時が未設定の場合は、スマートフォンの接続ができません。時計を合わせてください。 ▶ スマートフォンの接続は 10 台まで登録できます。接続台数を確認してください。	13 73
外出先（宅外）からの遠隔操作ができない	▶ 宅外からの操作が「On」になっているか確認してください。 ▶ 無線 LAN ルータが常時接続のインターネット環境に接続されていることを確認してください。	69
宅外からの操作が On にできない	▶ リモコンが無線 LAN ルータに接続されているか確認してください。 ▶ 無線 LAN ルータが常時接続のインターネット環境に接続されていることを確認してください。 ▶ リモコンの日時が未設定の場合は、宅外からの操作を ON にできません。時計を合わせてください。	69 13
スマートフォンからふる自動ができない	▶ 台所リモコンまたは浴室リモコンの運転スイッチが「切」になっていると、スマートフォンからのふる自動操作はできません。台所リモコンまたは浴室リモコンの運転スイッチを「入」にしてください。 ▶ 熱源機に何らかの不具合が起きている場合は、床暖房が作動しないことがあります。 ▶ リモコンに故障表示が出ていないか確認し、出ている場合は熱源機本体の取扱説明書の該当ページをご覧ください。	
台所リモコンの操作をしていないのに音が鳴った	▶ スマートフォンで設定操作をすると、台所リモコンが作動し、音声や画面でお知らせします。異常ではありません。	
スマートフォンからふる予約ができない	▶ リモコンの日時が未設定の場合は、ふる予約はできません。時計を合わせてください。	13
スマートフォンから床暖房タイマーができない	▶ リモコンの日時が未設定の場合は、床暖房タイマーはできません。時計を合わせてください。	13
スマートフォンで設定した床暖房タイマーが時間どおりに作動しない	▶ スマートフォンで床暖房タイマーの設定中に、スマートフォンとの接続全解除すると、タイマーも解除されます。 ▶ スマートフォンで床暖房タイマーのタイマー①、タイマー②の時間帯を重複して設定した場合、入時刻・切時刻とも①②の早いほうが優先されるため、遅いほうの時間帯が無効になる場合があります。 ▶ スマートフォンで設定したタイマー①、タイマー②の入時刻と切時刻が同じ場合、入時刻が優先されるため、意図した時刻に床暖房が切れない場合があります。	
スマートフォンから床暖房の運転ができない	▶ 熱源機に何らかの不具合が起きている場合は、床暖房が作動しないことがあります。 ▶ リモコンに故障表示が出ていないか確認し、出ている場合は熱源機本体の取扱説明書の該当ページをご覧ください。	

故障表示

故障かな？と思ってよく調べてみると故障ではない場合もあります。
修理を依頼する前に熱源機本体の取扱説明書の「故障かな？と思ったら」をご覧ください。

故障表示が点滅する



以下の故障表示が点滅した場合は、表中の「処置」をしてみてください。

故障表示	原因	処置
021	お湯を長時間（約1時間以上）使い続けた。	いったん給湯栓やシャワーを止めてから再使用してみてください。
032	浴槽の排水栓を閉め忘れた。	浴槽の排水栓をしっかりと閉めてから、再度自動運転を行ってください。
101	機器の給気または排気の異常。	機器の給気口または排気口を塞いでいる物がないか確認してください。外観上機器に異常が見当たらない場合でも、しばらくすると使用できなくなりしますので、早急にお買い上げの販売店またはもよりの大阪ガスへご連絡ください。
103	給排気異常によって十分な暖房能力が出ていない状態です。	暖房を使うことはできますが、すぐにお買い上げの販売店またはもよりの大阪ガスにご連絡ください。
111 113	ガスが止まっている。 機器のガス栓が閉まっている。	ガスが止まっているか確認してください。 機器のガス栓が全開になっているか確認してください。（12ページ参照）
161	機器から出るお湯の温度が異常。	給湯栓やシャワーをもっと開いて流量を増やして使用してください。
502	水道が断水している。 機器の給水元栓が閉まっている。	水道が断水していないか確認してください。 機器の給水元栓が全開になっているか確認してください。（12ページ参照）
632	浴槽にお湯がない。（お湯が少ない） 循環アダプターのフィルタが詰まっている。	浴槽の排水栓がしっかりと閉まっているかを確認し、循環アダプター上端より5cm以上お湯がある状態でおだししてください。 循環アダプターのフィルターを掃除し、元通りに取り付けてください。
888	機器の点検時期になった。	機器のあんしん点検（有料）または買い替えをおすすめします。点検の依頼はお買い上げの販売店またはもよりの大阪ガスへご連絡ください。なお、この表示は運転スイッチを5秒間に5回押すとリセットされます。
900 901 903 991 993	機器の給気または排気の異常。	「給気口・排気口に異物が侵入」「密着して物が覆かれている」「シートで覆われている」など、機器の給排気の障害になる物がないかを確認して撤去してください。障害物を取り除いても故障表示が消えない場合は、早急にお買い上げの販売店またはもよりの大阪ガスへご連絡ください。
920	機器内の中和器の寿命が近付いた。	920点滅の間はしばらくは使用できますが、中和器の寿命に達して930が点滅すると使用できなくなりますので、早急にお買い上げの販売店またはもよりの大阪ガスへご連絡ください。中和器の交換（有料）や機器の点検（有料）または買い替えをおすすめします。
930	機器内の中和器の寿命に達した。	

上記以外の故障表示が点滅した場合は次の操作をしてください。

1 お湯を使っている場合は、給湯栓を閉めます。

全閉にする

2 運転スイッチを「切」にして、再び「入」にします。

運転

3 再び使用してみてください。

上記の操作をしても故障表示が点滅するときは、お買い上げの販売店またはもよりの大阪ガスに修理を依頼してください。その際は、表示されている故障表示の数字もお知らせください。

その他の故障表示						
121	123	140	162	163	170	173
252	290	310	311	312	313	321
322	323	331	390	430	432	433
520	543	562	610	633	640	642
643	651	661	662	700	710	721
723	763	769				

自動浴槽洗浄システムと接続されている場合は、最後の数字がAの故障表示（例：15A）が出ることがあります。このようなときの対処方法は自動浴槽洗浄システムの取扱説明書をご覧ください。

アフターサービスについて

- ・アフターサービス・保証については、熱源機本体に準じます。
- ・熱源機本体の保証書は、熱源機本体の取扱説明書にあります。必ず「販売店・お買い上げ日」などが記入されていることを確認してください。
- ・当社は、保証書に記載してあるように、熱源機の販売後、熱源機やリモコンに故障がある場合、一定期間の一定条件のもとに、無料修理をいたします。（詳細は保証書をご覧ください）
- ・保証書を紛失されますと、保証期間内であっても修理費をいただく場合がありますので、大切に保管してください。
- ・無料修理期間経過後の故障修理については、修理によって機能が維持できる場合、有料で修理いたします。

冬期のお風呂について

- ・冬期など浴室・脱衣室と居室の温度差が大きいときは、急激な温度変化による身体への悪影響（ヒートショック）によって、特に高齢者は入浴時の事故につながるおそれがあります。入浴時に暖房機器で浴室と脱衣室を暖めるなどしてください。浴室を暖めるには、シャワーでお湯を流したり、浴槽にふたをしないでお湯はりする方法もあります。
- ・消費者庁公表の入浴に関する周知事項も併せてご確認ください。
「冬季に多発する高齢者の入浴中の事故に御注意ください!!」
（消費者庁ホームページ：2016年1月20日公表）

————— ⚠ 危険 —————

ガスくさいときはガス栓を閉め、窓を全開にしてから（火気に注意して）大阪ガスにご連絡ください。



060 00012 64535 4

U332-1608 (03) ④

大阪ガス

取扱説明書

増設リモコン

品名 238-R305

ご愛用の皆さまへ

- このたびは大阪ガスのリモコンをお買い上げいただきましてありがとうございます。
- ご使用前にこの取扱説明書を必ずお読みいただき、正しくお使いください。
- ご使用の熱源機の取扱説明書も併せてお読みください。
- 取扱説明書はいつでも使用できるよう大切に保管し、使用方法が分からないときにお読みください。
- この製品は国内専用です。

■各部のなまえとはたらき

[スイッチと表示画面]

燃烧表示 (オレンジ)

機器が燃烧しているときに点灯します。

給湯温度スイッチ

給湯温度を変更するときに押します。

優先ランプ (白色)

このランプが点灯しているときは、台所・増設リモコンで給湯温度が変更できます。

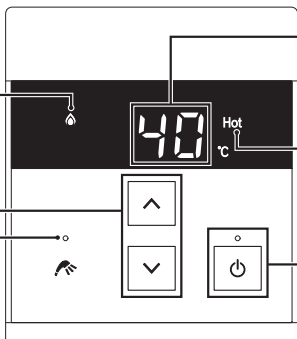

給湯温度表示・故障表示

通常は給湯温度を表示します。機器に不具合があったときは故障表示が点滅します。

Hot(高温)表示(オレンジ)

給湯温度が60℃に設定されているときに点灯します。

ON/OFF スイッチ・ランプ(白色)

「ON」(ON/OFFランプ点灯)にすると給湯できます。もう一度押すと「OFF」(ON/OFFランプ消灯)になります。どのリモコンで「ON」「OFF」しても、すべてのリモコンの表示画面やON/OFFランプは同時に「点灯」「消灯」します。

- スイッチの操作はゆっくり確実に行ってください。早く操作すると作動しない場合がありますので、必ず「ピッ」という操作確認音を確認してください。
- 故障表示が点滅した場合は、熱源機の取扱説明書を確認してください。

アフターサービスについて

- アフターサービス・保証については、熱源機本体に準じます。
- 保証書は熱源機本体の取扱説明書にあります。必ず「販売店・お買上げ日」などが記入されていることを確認してください。
- 当社は、保証書に記載してあるように、熱源機の販売後、熱源機やリモコンに故障がある場合、一定期間の一定条件のもとに、無料修理をいたします。(詳細は保証書をご覧ください)
- 保証書を紛失されると、保証期間内であっても修理費をいただく場合がありますので、大切に保管してください。
- 無料修理期間経過後の故障修理については、修理によって機能が維持できる場合、有料で修理いたします。



給湯温度の調節のしかた

1 ON/OFFスイッチを押して「ON」にします。

- 表示画面に給湯設定温度を表示します。
- ON/OFFランプ（白色）が点灯します。
- 優先ランプ（白色）が点灯していることを確認してください。



2 給湯温度スイッチ で温度を設定します。

- スイッチを押すたびに…
 - : 温度が1段階上がります。
 - : 温度が1段階下がります。
- スイッチを押し続けると…
 - : 連続で温度が上がります。
 - : 連続で温度下がります。
- 押し続けると45°C以下では連続して変わります。46°C以上に設定したいときは、1回ずつ押してください。
- 調節できる温度は32°C～60°Cの17段階です。1回スイッチを押すごとに1段階ずつ変わります。実際の温度は季節や配管の長さによって異なります。おおよその目安とお考えください。
- 給湯温度の目安

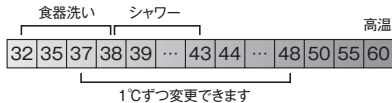

- 給湯温度を60°Cに設定すると、表示画面に「Hot」（オレンジ）が表示されます。



給湯温度の調節のしかた

3 お湯の蛇口を開けるとお湯が出ます。

- お湯を使っている間は、下図のように表示画面に燃焼表示（オレンジ）が点灯します。



- お湯を出す量が少なく、燃焼ランプが消えて、お湯が水になることがあります。

混合水栓使用時のご注意

- サーモスタット式水栓をご使用の場合、水栓によってはハンドルの設定よりぬるいお湯が出る場合があります。その場合は、リモコンの給湯温度をハンドルの温度より高めに設定してください。詳しくは水栓の取扱説明書をご覧ください。
- ON/OFFスイッチが「OFF」の状態でも水を使用する場合は、必ずハンドルの設定を「水」の位置にしてください。「湯」の位置で水を流すと、機器内が結露して点火不良や故障の原因になります。



補足

- 給湯やシャワー使用時に、ふる配管に残っていた水が浴槽内の循環アダプター（循環金具・循環口）から出てくる場合がありますが、異常ではありません。
- 夏場など水の温度が高いときに給湯温度を低く設定した場合は、表示よりも高い温度のお湯が出る場合があります。

警告

やけど防止のため

- 出始めのお湯は手や体にかけない**
お湯を止めた後に再使用するときや、お湯の量を急に少なくしたとき、トイレの水を流すなど大量の水を使用して給水圧が下がったとき、あるいは万が一熱源機の故障の際には、熱いお湯が出る場合があります。やけどの予防のために出始めのお湯は手や体にかけないでください。
- 給湯使用時は給湯栓が熱くなるのでやけどに注意する**
- シャワー・給湯の使用中は、使用者以外はお湯の温度を変更しない**
突然、熱湯が出てやけどをしたり、冷水が出て思わぬ事故につながる場合があります。
- 手のひらで湯温を十分に確認する**
 - やけど防止のため、お湯を出す前にリモコンの給湯温度表示を確認し、出始めのお湯は体にかけないようにして、手で湯温を確かめてからお使いください。特に高温のお湯を使った後に再使用する場合は、配管中に熱いお湯が残っていることがありますのでご注意ください。また、使い始めは正常でも使用中に熱くなる場合もありますので、熱いお湯が出た場合はすぐに使用を中止してください。なお、このような状態が続く場合は機器の故障の可能性があるので、お買い上げの販売店またはもよりの大阪ガスにご連絡ください。
 - 給水温が高い場合やお湯の量を絞って使う場合は、設定温度よりも熱いお湯が出る場合があります。このような場合は湯量を多めにしたり、必要に応じて水を混ぜてから湯温を確認してお使いください。



ON/OFFスイッチが「ON」になっているのに給湯温度が調節できない？

- 優先ランプおよび表示画面に「優先」が点灯しているリモコンでのみ給湯温度が変更できます。ON/OFFスイッチを押して一度「OFF」にし、再度ON/OFFスイッチを押して「ON」にします。優先ランプ（白色）が点灯し、給湯温度を調節できます。
 - ※ふる自動やおいだきなどが運転中の場合は、運転を停止します。停止させたくない場合は、浴室リモコンの優先スイッチを押して切り替えてください。
 - ※台所リモコンの運転スイッチを「入」にすると、本リモコンでも優先ランプ（白色）が点灯して給湯温度を変更できます。
- 台所、浴室、洗面所などにあるすべての給湯栓に対して、機器から同じ温度のお湯が供給されます。
 - ※浴室リモコンまたは台所および増設リモコンすべてに同じ給湯温度が表示されます。
 - そのため、お湯の使用中に他の人が給湯温度を変えると、お湯の温度が変わり、やけどをすることがあります。そのような事故を防止するため、優先表示または優先ランプが点灯しているリモコンでのみ給湯温度を変更できます。
 - ※浴室リモコンの優先スイッチや台所リモコンの優先表示については、対象のリモコンの取扱説明書をご覧ください。



お読み

- 本リモコンは防水タイプですが故意に水をかけないでください。

リモコン表示の節電設定（省電力モード）の変更のしかた

- 省電力モードとは、リモコンの待機電力の低減（省電力）を目的とした機能です。省電力モードが「ON」のときは、最後にスイッチを操作してから約3分後に表示画面が消灯します。省電力モード中は給湯温度が表示されません。
※シャワー・給湯を使用している間は、省電力モード機能ははたらきません。
- お買い上げの際には、省電力モードは「ON」に設定されています。省電力モード機能を使用しない場合は、下記の手順で「OFF」にすることもできます。

1 ON/OFF スイッチを押して「OFF」にします。

- 表示画面と ON/OFF ランプが消灯します。



2 給湯温度スイッチ 2 個を同時に押します。

- 表示画面に「OFF」を表示し、省電力モードは「OFF」になります。



3 再び省電力モードを「入」にしたいときも 1 と 2 と同じ操作をします。

- 表示画面に「ON」を表示し、省電力モードは「ON」になります。



※給湯温度を 60℃ に設定している場合は、安全のため省電力モードははたらきません。

操作確認音の消しかた・鳴らしかた

- 下記の手順でスイッチを押したときに出る操作確認音（「ビツ」という音）を消すことができます。
- 操作確認音を消すと、湯はりが終わったときや浴室リモコンで通話スイッチまたは呼び出しスイッチを押したときに鳴るブザーも消えます。

呼び出し時：ピーッビビビ×5回
湯はり完了音：ビビビビ×5回

1 ON/OFF スイッチを押して「ON」にします。

- 表示画面に給湯設定温度を表示します。
- ON/OFF ランプ（白色）が点灯します。

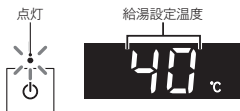

2 給湯温度スイッチ 2 個を同時に押します。

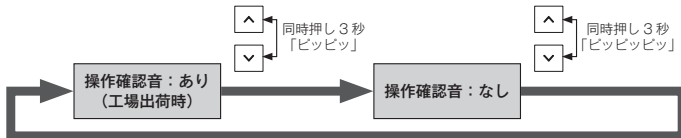

これを繰り返します