

取扱説明書

給湯暖房機

家庭用

保証書付

BL認定品

全自動タイプ

335-R131
335-R132
335-R134
335-R135
335-R136

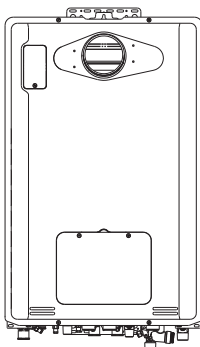

ご愛用の皆さまへ

- このたびは大阪ガスの給湯暖房機をお買い上げいただき、まことにありがとうございます。
- ご使用前に、この取扱説明書を必ずお読みいただき正しくお使いください。
- この取扱説明書の裏表紙が保証書になっています。内容をよくご確認のうえ、大切に保管してください。
- リモコンの使いかたについては、リモコンに付属の取扱説明書も併せてご覧ください。
- 取扱説明書はいつでも使用できるよう大切に保管し、使用方法が分からないときにお読みください。
- この機器から供給されるお湯にはウルトラファインバブルが含まれています。
※ウルトラファインバブルは無色透明で目には見えません。
※「ウルトラファインバブル」は一般社団法人ファインバブル産業会の登録商標です。
- この製品は国内専用です。

 大阪ガス

お使いになる前に

機器の設置場所を確認する

1 機器の設置場所を確認する。

機器は建物のわきや裏・ベランダなどに設置されています。
設置場所がわからないときは、機器の設置工事を行った施工店にご確認ください。

2 機器の品名を確認する。

品名は機器の銘板に記載されています。

銘板の位置

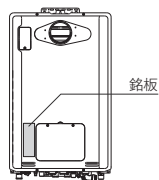

品名の位置

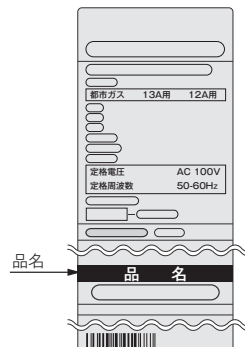

品名を確認したら、以下の欄に記入してください。お問い合わせの際に必要です。

品名	
----	--

冬期の入浴について

冬期など浴室・脱衣室と居室の温度差が大きいときは、急激な温度変化による身体への悪影響（ヒートショック）によって、特に高齢者は入浴時の事故につながるおそれがあります。入浴時に暖房機器で浴室と脱衣室を暖めるなどしてください。浴室を暖めるには、シャワーでお湯を流したり、浴槽のふたをしなないでお湯はりする方法もあります。

もくじ

安全なご利用のために	ページ
安全上のご注意（使用編）.....	3 ●
安全上のご注意（設置編）.....	9 ■
あんしん点検のおすすめ.....	11 ●

はじめに

初めて使うとき.....	12 ■
--------------	------

知っておいてください

冬期の凍結による破損防止について.....	13 ●
日常の点検・お手入れのしかた.....	17 ■
長期間使用しない場合は.....	19 ●
故障かな？と思ったら.....	20 ■
335-R131 シリーズをお使いのお客さまへ.....	25 ●
主な仕様・能力表.....	26 ■
アフターサービスについて.....	27 ●
大阪ガスのお問い合わせ先.....	30 ■
保証書.....	裏表紙

安全上のご注意 (必ずお守りください) (使用編)

■製品を正しくお使いいただくためや、お客さまや他の人への危害、財産への損害を未然に防止するため、必ずお守りいただくことを次のように説明しています。

■以下に示す表示と意味をよく理解してから本文をお読みください。

危険 この表示を無視して誤った取扱いをすると、人が死亡、重傷を負う危険、または火災の危険が差し迫って生じることが想定される内容を示しています。

警告 この表示を無視して誤った取扱いをすると、人が死亡、重傷を負う可能性、または火災の可能性が想定される内容を示しています。

注意 この表示を無視して誤った取扱いをすると、人が軽傷を負う可能性や物的損害の発生が想定される内容を示しています。

上記に述べる軽傷・物的損害とはそれぞれ次のようなものをいいます。

軽傷：治療に入院や長期の通院を要さない、けが・やけど(高温・低温)・感電などをさします。

物的損害：家屋・家財および家畜・ペットにかかわる拡大損害をさします。

■絵表示には次のような意味があります。

この絵表示は、気をつけていただきたい「注意喚起」内容です。 火災注意

この絵表示は、してはいけない「禁止」内容です。 火気禁止 触れないこと 分解禁止 ぬれ手禁止

この絵表示は、必ず実行していただきたい「強制」内容です。 電源プラグをコンセントから抜く

危険 この表示を無視して誤った取扱いをすると、人が死亡、重傷を負う危険、または火災の危険が差し迫って生じることが想定される内容を示しています。

ガス漏れに気づいたら (居室でガスのにおいを感じたら)

- 絶対に火をつけない
- 電気器具のスイッチの入/切をしない
- 電源プラグの抜き差しをしない
- 周辺の電話を使用しない

ガス漏れに気づいたときは、大阪ガスの係員による処置が終るまで上記のことを行わないこと。炎や火花で引火して爆発事故のおそれがあります。

すぐに使用を中止する

①すべてのガス栓とメーター栓を閉める。

②窓や戸を開け、ガスを外へ出す。



③外に出て、もよりの大阪ガスに連絡する。



警告 この表示を無視して誤った取扱いをすると、人が死亡、重傷を負う可能性、または火災の可能性が想定される内容を示しています。

機器や排気口・排気筒トップの周囲には

機器や排気口・排気筒トップを洗たく物などでおおわない

■紙や木材などの燃えやすい物を置かない
火災の原因になります。

■スプレー缶・ガソリン・ベンジンなどの引火性危険物を置いたり、使用したりしない
引火して火災のおそれがあります。

■スプレー缶・カセットこんろ用ボンベなどを置いたり、使用したりしない
熱でスプレー缶内の圧力が上がりスプレー缶が爆発するおそれがあります。



異常時の処置

異常時は使用を中止しガス栓を閉める

1.使用中に異常な臭気・異常音・異常な温度を感じた場合、機器が使用中で消火してしまった場合はただちに使用を中止してガス栓を閉めてください。

- ①給湯栓をすべて閉める。 ②運転 (ON/OFF) スイッチを「切 (OFF)」にする。 ③ガス栓を閉める。



2.異常を感じたときは、「故障かな?と思ったら」(20~25ページ)に従ってください。

3.上記の処置をしても直らない場合は使用を中止して、お買い上げの販売店またはもよりの大阪ガスにご連絡ください。

■地震・火災などの緊急の場合は、ただちに使用を中止してガス栓・給水元栓を閉める

やけど防止のため

出始めのお湯は手や体にかけない

●お湯を止めた後に再使用するときや、お湯の量を急に少なくしたとき、トイレの水を流すなど大量の水を使用して給水圧が下がったとき、あるいは万一機器の故障の際には、一瞬熱いお湯が出ることがあります。

●シャワーなどお湯を使う場合、最初に熱いお湯が出ることがあります。やけど防止のため、シャワーはいきなり頭や体にかけてください。

給湯使用時は給湯栓が熱くなるのでやけどに注意する

次ページもお読みください









安全上のご注意 (使用編) (つづき)





警告

この表示を無視して誤った取扱いをすると、人が死亡、重傷を負う可能性、または火災の可能性が想定される内容を示しています。

電源ケーブル・プラグについて

- 
■ぬれた手で電源プラグの抜き差しはしない
 感電のおそれがあります。
 
- 
■雨が降り出している場合は電源プラグを抜かない
 感電のおそれがあります。
 
- 電源ケーブルを切断して延長はしない**
 電源ケーブルがコンセントに届く範囲としてください。感電や火災などの原因になります。
 
- 電源ケーブルを引っばって電源プラグを抜かない**
 電源ケーブルを引っばると破損して感電や火災の原因になります。
 
- 
■電源プラグは根元まで完全に差し込む
 差し込みが不完全な場合、感電・発熱による火災の原因になります。傷んだ電源プラグ、緩んだコンセントは使わないでください。
 
- 電源プラグのほこりなどは定期的に取り除く**
 電源プラグにほこりがたまると、湿気などで絶縁不良となり、火災の原因になります。電源プラグを抜き、乾いた布でふいてください。
 
- 
■アースされていることを確認する
 この機器はアースが必要です。
 

ご使用について

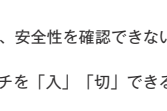







- 
■機器本体に無理な力を加えない
 機器本体やガスの接続口などに乗らないでください。けがや機器の変形によるガス漏れ・不完全燃焼のおそれがあります。
 
- 浴槽のふたの上に乗ったり手をついたりしない**
 ふたがはずれておぼれたり、やけどなどの思わぬ事故のおそれがあります。
 
- 外付け装置による遠隔操作は行わない**
 スマートフォンやIT機器を使ってリモコンのスイッチを操作する外付け装置[®]は、安全性を確認できないので使用しないでください。
 ※リモコンのスイッチ付近に取り付け、インターネット通信等を介してスイッチを「入」「切」できる装置。



警告

この表示を無視して誤った取扱いをすると、人が死亡、重傷を負う可能性、または火災の可能性が想定される内容を示しています。

やけど防止のため

- 
■シャワー・給湯の使用中は、使用者以外はお湯の温度を変更しない
 突然、熱湯が出てやけどをしたり、冷水が出て思わぬ事故につながる可能性があります。
 
- 
■手のひらで湯温を十分に確認する
 - やけど防止のため、お湯を出す前にリモコンの給湯温度表示を確認し、出始めのお湯は体にかけないようにして、手で湯温を確かめてからお使いください。特に高温のお湯を使った後に再使用する場合は、配管中に熱いお湯が残っていることがありますのでご注意ください。また、使い始めは正常でも使用中に熱くなる場合もありますので、熱いお湯が出た場合はすぐに使用を中止してください。なお、このような状態が続く場合は機器の故障の可能性がありますので、お買い上げの販売店またはもよりの大阪ガスにご連絡ください。
- 
 - おいだき中やおいだき後は、浴槽の上部と下部で湯温に差がある場合があります。入浴時には十分にかき混ぜてから、手で湯温を確認してください。
 - おふる沸かし(沸かし直し)時やおいだき運転中は、循環アダプター付近が熱くなっていますので、身体が直接触れないようご注意ください。また、保温中もときどき自動的においだきますので、おいだき中と同様にご確認ください。
 - 給水温が高い場合やお湯の量を絞って使う場合は、設定温度よりも熱いお湯が出る場合があります。このような場合は湯量を多めにしたり、必要に応じて水を混ぜてから湯温を確認してお使いください。
 - パネルヒータの表面にはさわらないでください。やけどの危険性があります。特に小さなお子さまのいる家庭では注意が必要です。
- 
 - 床暖房の上で高い温度に設定したまま、長時間座ったり寝そべったりしないでください。低温やけどを起こす心配があります。特に次のような方が使用する場合は、まわりの人が注意してあげることが必要です。
 - ①乳幼児・お年寄り・病人など自分の意志で体を動かせない方
 - ②疲労の激しいときやお酒や睡眠薬を飲まれた方
 - ③皮膚や皮膚感覚の弱い方

●安全上のご注意 (使用編)

安全上のご注意 (使用編) (つづき)

注意 この表示を無視して誤った取扱いをすると、人が軽傷を負う可能性や物的損害の発生が想定される内容を示しています。

やけど防止のため



■使用中や使用直後は排気口・排気筒トップやその周辺に絶対手を触れない
排気口・排気筒トップやその周辺は高温になっています。絶対に手で触れないでください。



お子さまには



■浴槽に潜ったりさせない
■お子さまだけで入浴させたりお湯を使わせたりしない
■機器の周囲や直下で遊ばせない
思わぬ事故の原因になります。
■浴室で遊ばせない
浴槽に落ちるなど思わぬ事故の原因になることがあります。

廃棄時の注意



■機器を取り替えた場合、旧機器は専門の業者に処理を依頼する
お客さまご自身で処理する場合、乾電池を使用している機器は、必ず乾電池を取りはずしてから正規の処理を行ってください。

ご使用上の注意



■給湯・シャワー・お風呂沸かし・暖房以外の用途には使用しない
思わぬ事故や故障の原因になります。
■排気口に指や棒を入れない
故障やけがの原因になります。
■機器のドレン配管接続口から排出される水は、飲用・調理用・飼育用などに使用しない

お願い

■雷が発生したとき

- 雷が発生しはじめたらすみやかに運転を停止し、電源プラグをコンセントから抜き、漏電ブレーカを「切」にしてください。雷による一時的な過電流で電子部品を損傷することがあります。また、このときぬれた手で電源プラグにさわらないでください。感電のおそれがあります。
- 雷が遠ざかったことを確かめてから、漏電ブレーカを「入」にして電源プラグがぬれていないことを確認してコンセントにしっかりと差し込み、時刻・温度などの再設定をしてください。



■点火・消火の確認

- 使用時の点火、使用後の消火を確認してください。

お願い

■リモコンの取り扱いについて

- リモコンはお子さまがいたずらしないように注意してください。思わぬ事故や故障の原因になります。
- 浴室・増設リモコンは防水タイプですが故意に水をかけないでください。また、台所リモコンは防水タイプではありませんので水をかけないでください。故障の原因になります。
- 台所リモコンに炊飯器や電気ポットなどの蒸気が当たらないようにしてください。蒸気が浸入して故障の原因になることがあります。
- 台所リモコンに洗剤をかけたり、水洗いしたりしないでください。また、台所リモコンの周りの壁にかけた洗剤や水がリモコンに垂れないように拭き取ってください。リモコンに洗剤や水が浸入して、故障の原因になります。
- リモコンのお手入れの際には、台所用中性洗剤（食器・野菜洗い用）以外の洗剤やみがき粉・シンナー・ベンジン・エタノールやたわしなどの硬いものを使用しないでください。表面の光沢や印刷・文字などが消えたりキズがつきます。
- リモコンは乱暴に扱わないでください。故障の原因になります。

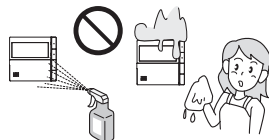

■ご使用上の注意

- お手入れの際、長期間使用しない場合、および凍結予防のため水抜きを行うとき以外は電源プラグを抜かないでください。
- リモコンの運転 (ON/OFF) スイッチを「切 (OFF)」にした状態で、給湯栓を開けて水を出したり、シャワーを浴びないでください。機器内通水部分の結露により、機器の寿命が短くなります。(冬期の凍結対策は除く)
- 断水時には運転を停止して給湯栓を閉めてください。給湯栓を開けたままにしておくと、給水が復帰したときに水が流ればなしになります。また断水が復帰した後、使い始めのお湯は飲用や調理用などには用いないでください。飲用や調理用に適さない水が給水配管内にとどまることがあります。給湯栓から十分水を流してから使用してください。
- 機器や配管内に長時間たまっていた水は、飲用や調理には用いないでください。朝一番などのように長時間使わなかった後、お使い始めのまだぬるいお湯 (洗面器一杯程度) は念のため雑用水としてお使いいただき、その後飲用水・調理用水としてお使いください。
- 硫黄・酸・アルカリ・塩を含んだ入浴剤や洗剤、また沈殿物が生じるような入浴剤は使用しないでください。熱交換器の腐食や故障の原因となります。異常に気づいたときはすぐに使用をやめてください。
- 泡の出る入浴剤は使用しないでください。使用した場合、循環不良となりお風呂沸かしができません。
- 入浴剤・洗剤などは、その商品の注意文をよく読んでご使用ください。使用によりおいだきができなくなったり、異常音や異物が発生するなどした場合は、それらの入浴剤・洗剤などの使用をやめてください。
- 塩素系のカビ洗浄剤や酸性の浴室用洗剤・消臭剤または塩などが、機器やガス管などにかかった場合はすぐに十分な水洗いをしてください。思わぬ事故や故障の原因となります。
- 給水・給湯配管が新しい場合や水質によっては、銅イオンがわずかにお湯の中に溶出し、青色の化合物が生成され、浴槽やタオルなどが青くみえることがあります。健康上支障ありませんが、中性洗剤で洗い・すすぎをよくすることにより、発色しにくくなります。
- 給湯配管が古いと配管内の汚れがお湯に混ざって出てくる場合がありますが、機器の故障ではありません。お湯を十分に流して汚れが出なくなしてからご使用ください。
- 浴槽の循環アダプターをタオルなどでふさがらないでください。ふさがると循環不良となり、お風呂沸かしができません。



●安全上のご注意 (使用編)

安全上のご注意 (設置編)



危険

この表示を無視して誤った取扱いをすると、人が死亡、重傷を負う危険、または火災の危険が差し迫って生じることが想定される内容を示しています。

屋内設置禁止



■この機器は屋外式

絶対に屋内に設置して使用しないでください。不完全燃焼を起こし一酸化炭素中毒の原因となります。



警告

この表示を無視して誤った取扱いをすると、人が死亡、重傷を負う可能性、または火災の可能性が想定される内容を示しています。

改造・分解禁止



■絶対に改造・分解は行わない

改造・分解は一酸化炭素中毒など思わぬ事故や故障の原因になります。また、火災の原因になります。

工事は資格必要



■この機器の設置・移動および付帯工事には専門の資格・技術が必要です。

工事は必ずお買い上げの販売店または施工店に依頼してください。

使用ガスおよび電源の確認



■使用する機器が使用するガスの種類 (ガスグループ) および使用する電源 (AC100V・50-60Hz共用) に適合していることを確認する

表示以外のガス種および電源を使用すると不完全燃焼による一酸化炭素中毒になったり、異常点火やけどをしたり、機器が故障する場合がありますので使用しないでください。

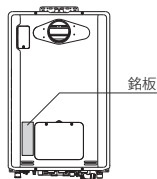

銘板

AC100V以外の電源電圧では使用できません。

※下図は銘板の一例です。

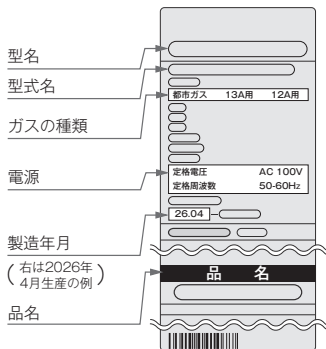

この機器はAC100V (50-60Hz) 用です。
AC100V以外の電源電圧では使用できません。

ソーラー接続禁止



■この機器は、太陽熱温水器 (ソーラーシステム) とは直接接続しない

熱いお湯が出てやけどをするおそれがあります。
太陽熱温水器との接続には、別売のソーラー対応ユニットが必要です。



警告

この表示を無視して誤った取扱いをすると、人が死亡、重傷を負う可能性、または火災の可能性が想定される内容を示しています。

設置場所



■屋外用の機器を増改築などによって屋内状態 (自然換気のできない場所) にしない

機器 (給・排気口) や排気筒トップを波板で囲んだりシートなどで覆わないでください。また、増改築や家屋の修理・外壁塗装のために養生シートで覆われているときは、機器を使用しないでください。不完全燃焼による一酸化炭素中毒や火災のおそれがあります。



■離隔距離を確保する

機器周辺の物とは常に右図の離隔距離を確保してください。



お願い

■増改築する場合

●塀などを増設する場合は、空気の流れが停滞しないように考慮してください。燃焼不良の発生を防止するためです。また、機器の点検・修理のための空間を確保してください。
機器の点検修理のための空間については、お買い上げの販売店または施工店にお問い合わせください。

■機器の設置状態の確認

●機器の設置について、次の項目をチェックしてください。

- ① 機器は傾いて設置されていませんか？
- ② 冷・暖房機や換気扇の吹き出し口や吸い込み口付近は避けてありますか？
- ③ 棚の下など落下物の危険はありませんか？
- ④ メンテナンスができない場所に設置されていませんか？メンテナンスをお断りすることがあります。
なお、高所作業に必要な足場や作業にかかる費用は、保証期間中であってもお客さまのご負担となります。
- ⑤ 近隣の家が騒音 (燃焼音・燃焼用送風機やポンプの回転音など) で迷惑にならない場所に設置してありますか？
- ⑥ 排気口・排気筒トップへの積雪や、屋根から落ちた雪で排気口・排気筒トップが閉塞されることはありませんか？

以上の項目を満足していない場合には、お買い上げの販売店または施工店に連絡し、設置場所を変更してください。

- 増改築によって、燃焼排ガスが直接建物の外壁・窓・ガラス・網戸・アルミサッシ・車などや物置の塗装品などに当たらないようにしてください。変色・破損・腐食の原因になります。
- 植物やペットなど、燃焼排ガスによって加熱されると困るものや悪影響を受けるものは排気口・排気筒トップの周囲に置かないでください。
- 温泉水や地下水や井戸水は、水質によっては機器の配管内部に異物が付着し、故障することがあります。その場合は、保証期間内でも修理は有料となります。また、浴槽のお湯の水質を変える機器を使用しないでください。
- この機器は一般家庭用です。業務用として多頻度・長時間のご使用は、機器の寿命を著しく縮めることになりますのでおやめください。この場合の修理は保証期間内でも有料となります。
- この機器は海拔1,000mまで使用できます。1,000mを超える地域で使用すると、点火不良などの不具合が発生することがあります。

あんしん点検のおすすめ

本製品は、ご使用開始から10年前後をめぐりに「あんしん点検」(有料・任意点検)をお受けいただくことをおすすめいたします。

あんしん点検について

【点検の内容について】

- あんしん点検は、お客さまの任意で受けていただく有料の点検です。(法定点検ではありません)
- あんしん点検は、点検時点での製品の安全を確認するためのもので、製品の延命や性能の保証を延長するものではありません。
- 点検の実施は、大阪ガスまたは大阪ガスが委託した事業者が行います。
- 点検の内容および点検基準は、当社で設定しています。(例：製品の設置状況の確認、作動確認、内部の漏れ、詰まり、変色、性能確認など)
- 点検の結果は、「点検作業票」にてお知らせします。点検の結果、何らかの整備(修理・部品の交換など)が必要な場合には、整備内容についてご提案させていただき、お客さまにご了解をいただいた上で行います。

【点検料金および点検の依頼先について】

- 点検は、有料で実施させていただきます。また点検の結果、整備を実施する場合は、別途整備費が発生いたします。なお、あんしん点検の内容や料金などにつきましては、下記のアドレスからご覧いただけます。
<https://www.osakagas.co.jp/>
インターネットでご確認できない場合は、30ページの「大阪ガスのお問い合わせ先」にご連絡ください。

【点検を依頼される時】

- 点検のお申し込みは販売店または、もよりの大阪ガスへご依頼ください。

点検の時期について

本製品は、設計上の標準使用期間*を10年と算定しておりますので、ご使用開始から10年前後をめぐりに「あんしん点検」をお受けいただくことをおすすめいたします。

*設計上の標準使用期間とは、標準的な使用条件の下で、適切な取り扱いで使用し、適切な維持管理が行われた場合に、安全上支障なく使用することができる標準的な期間として設計上設定される期間になります。「無料修理保証期間」とは異なりますのでご注意ください。(無料修理保証期間は保証書を参照願います)

初めて使うとき

機器が使えるように準備します。

- 1 給水元栓を全開にする。
給水元栓は機器の下部にあります。

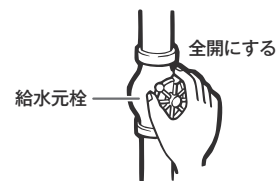

- 2 水が出ることを確認する。
台所・浴室・洗面所など、お湯を使う場所のすべての給湯栓を開けて確認します。

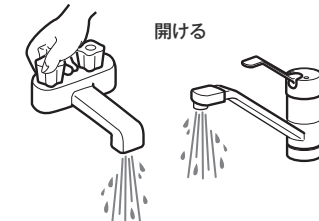

- ※ 水が出ることを確認したら、給湯栓を閉めてください。
- ※ サーモスタット式やワンレバーの混合水栓の場合は、ハンドルの設定を最高温度の位置にした状態で確認してください。
- ※ 確認後は、使用時の混合水栓の設定温度に戻してください。

- 3 電源プラグをコンセントに差し込み、分電盤の専用スイッチを「入」にする。
コンセントは機器付近の壁などにあります。



ぬれた手で電源プラグをさわらないでください。
感電のおそれがあります。



- 4 ガス栓を全開にする。
ガス栓は機器の下部にあります。



■ あんしん点検のおすすめ / 初めて使うとき

冬期の凍結による破損防止について

●暖かい地域でお使いのお客さまも必ずお読みください。

⚠️ 注意

- 冬期は暖かい地方でも、給水・給湯配管の水が凍結し、破損事故が起こることがあります。こうした事故を防止するために、次のような処置をお取りください。
- 外気温が極端に低く（-15℃以下）なる日や、それ以上の気温でも風のある日は対策その①では凍結予防ができなくなります。このような場合には、対策その②、その③の方法を行ってください。
- 凍結による破損の場合は、保証期間内でも有料修理となります。

対策その① 凍結予防ヒータと自動ポンプ運転による方法

- この機器には、外気温が下がる（機器周辺の温度が約3℃以下になる）と自動的に機器内を保温するヒータ（給湯側）と自動ポンプ運転装置（ふろ・暖房側）が組み込まれています。

■お客さまに行っていただきたいこと

1. 電源プラグがコンセントに差し込まれていることを確認してください。
 - 抜けているとヒータ・ポンプとも作動しませんのでご注意ください。

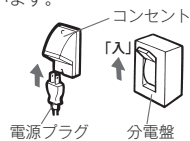

2. 浴槽の残り湯が循環アダプターより5cm以上、上にある状態にしておいてください。
 - 機器が外気温を感知し、自動的にポンプ運転を行います。



対策その② 給湯栓から水を流す方法

- この場合は機器本体だけでなく、給水・給湯配管、バルブ類の凍結予防もできます。ただし、ふろ・暖房側はポンプ運転により凍結を予防しますので、上記対策その①同様電源プラグをコンセントから抜かず、浴槽の循環アダプターより5cm以上残り湯があることを確認してください。

■操作のしかた

- リモコンの運転（ON/OFF）スイッチを「切（OFF）」にします。
 - ガス栓が全開になっていることを確認してください。（暖房の凍結予防のため）
 - 浴槽に排水栓をしてからおふろの給湯栓を開け、1分間に約400ミリリットルの水を浴槽に流しておいてください。
- ※この場合、浴槽から水があふれることがあります。
- ※サーモスタット式やワンレバーの混合水栓の場合は、設定を最高温度の位置にしてください。
- ※浴槽の近くに給湯栓がない場合は、シャワーホースを浴槽まで伸ばしてシャワー栓を開けてください。

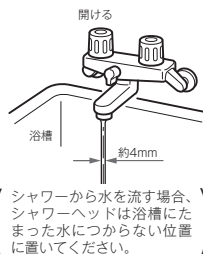

⚠️ 注意

- 水量が不安定なことがあります。念のため、30分ぐらい後にもう一度水量をご確認ください。
- サーモスタット式やワンレバーの混合水栓の場合は、再使用時の設定温度にご確認ください。



暖房の凍結予防について

- 外気温が下がる（機器周辺の温度が3℃以下になる）と、自動的にポンプが運転し、暖房燃焼して暖房水を循環させて、凍結を予防します。（電源プラグをコンセントから抜かないでください）
- 「☆☆」スノーマークがある放熱器は運転つまみをスノーマークに合わせてください。
- 暖房の凍結予防運転中は排気口から白い湯気が出ることがありますが、これは水蒸気であり、機器の故障ではありません。

対策その③ 水抜きによる方法

- 機器内の水を抜き、凍結を予防する方法です。外気温が極端に低く（-15℃以下）なる場合は、この方法で行ってください。また、長期間にわたって機器を使用しないときも、必ずこの《水抜き》を行ってください。

※機器の使用直後は機器内のお湯が高温になっていますので、機器が冷めてから行ってください。

※暖房側の《水抜き》は不凍液が入っていない場合に、電源プラグを抜く（分電盤の専用スイッチを「切」にする）ときのみ行ってください。不凍液注入の有無はフロントカバー右下に貼ってあるラベルで分かります。

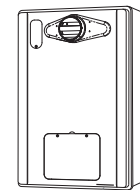

不凍液が入っている場合は
不凍液が入っています
が貼ってあります。

■給湯側・ふろの順で行います。

1. 給湯側の水抜き

- ①リモコンの運転（ON/OFF）スイッチを「切（OFF）」にしてください。
- ②ガス栓①を閉めてください。
- ③給水元栓④を閉めてください。
- ④給湯栓⑤をすべて（シャワーなどを含む）開けてください。
- ⑤給水水抜き栓⑥・給湯水抜き栓⑦をすべて左に回してははずしてください。

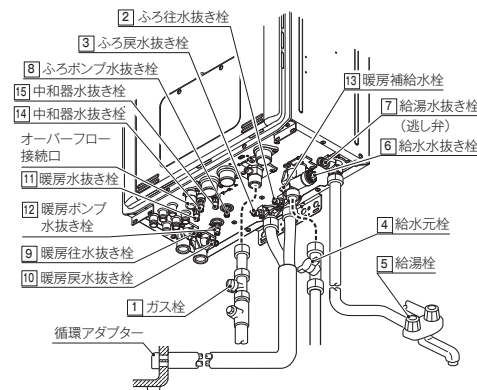

次ページもお読みください

冬期の凍結による破損防止について (つづき)

2. ふろ側の水抜き (停電中は下記④・⑤の手順を飛ばして⑥へ進んでください)

- ①ガス栓①が閉めてあることを確認してください。
- ②給水元栓④が閉めてあることを確認してください。
- ③浴槽の水を完全に排水してください。(浴槽の排水栓を抜いてください)
- ④浴室リモコンの運転 (ON/OFF) スイッチを押して (「入 (ON)」にする) ください。
※表示画面が点灯します。
- ⑤浴槽の水がすべて排水されたことを確認してから、浴室リモコンのおいだしスイッチを押して (「入」にする)、3分以上経過後 (部品の水抜きのため) に再度おいだしスイッチを押して (「切」にする) ください。
※すぐに排水が止まった場合でも、最初においだしスイッチを押してから約3分はそのままにしておいてください。
- ※おいだしスイッチが「入」のまま数分間放置すると表示画面に故障表示が点滅する場合がありますが、異常ではありません。
- ⑥ふろ往水抜き栓②・ふろ戻水抜き栓③・ふろポンプ水抜き栓④をすべて左に回して開けてください。
※機器の使用直後に水抜きをすると、水抜き栓から熱いお湯が出ることがあります。機器が冷めるまで待ってから水抜きを行ってください。
- ⑦中和器水抜き栓⑤・⑥をすべて左に回して開けてください。



- ・以上の操作で機器内の水が排水されますので、次にお使いになるまで給湯栓や水抜き栓は開けたままにしておいてください。
- ・ふろの水抜きを行った後は、浴槽に水を流し込まないでください。

■暖房側の水抜き

- 暖房側の《水抜き》は不凍液が入っていない場合に、電源プラグを抜く (分電盤の専用スイッチを「切」にする) ときのみ行ってください。
不凍液注入の有無はフロントカバー右下に貼ってあるラベルでわかります。
- ①ガス栓①が閉めてあることを確認してください。
 - ②給水元栓④が閉めてあることを確認してください。
 - ③暖房ポンプ水抜き栓⑧を左に回して開けてください。
 - ④暖房水抜き栓⑨・⑩・⑪をすべて左に回して開けてください。
※約2分後にリモコンの表示画面に故障表示「543」が点滅しますが異常ではありません。
※機器の使用直後に水抜きをすると、水抜き栓から熱いお湯が出ることがあります。機器が冷めるまで待ってから水抜きを行ってください。
 - ⑤リモコンの表示画面に故障表示「543」が表示されたことを確認してから、電源プラグを抜いてください。(分電盤の専用スイッチを「切」にしてください)



- ・以上の操作で機器内の水が排水されますので、次にお使いになるまで給湯栓や水抜き栓は開けたままにしておいてください。
- ただし、ふろポンプ水抜き栓⑧・暖房ポンプ水抜き栓⑧は、機器内の水が完全に排水されたことを確認後、閉めてください。
- また、長期間使用しない場合は、機器内の水が完全に排水されたことを確認後、これまでの操作で開けた水抜き栓をすべて閉めてください。
- ・ふろの水抜きを行った後は、浴槽に水を流し込まないでください。

《水抜き》をした機器を、次に使うときは…

1. 給湯側に通水してください。

- ①給湯栓⑤をすべて (シャワーなどを含む) 閉めてください。
- ②給水水抜き栓⑥・給湯水抜き栓⑦をすべて閉めてください。
- ③給水元栓④を全開にしてください。
- ④給湯栓⑤を開け通水を確認した後、給湯栓⑤を閉めてください。



再度使う場合の《通水》は、給湯側から行ってください。

2. ふろ側に通水してください。

- ①ふろ往水抜き栓②・ふろ戻水抜き栓③・ふろポンプ水抜き栓④をすべて閉めてください。
- ②暖房水抜き栓⑨・⑩・⑪をすべて閉めてください。
- ③暖房ポンプ水抜き栓⑧を閉めてください。
- ④中和器水抜き栓⑤・⑥をすべて閉めてください。
- ⑤電源プラグをコンセントに差し込んでください。(分電盤の専用スイッチを「入」にしてください)
- ⑥ガス栓①を全開にしてください。
- ⑦リモコンの運転 (ON/OFF) スイッチを押して (「入 (ON)」にする) ください。
※表示画面が点灯します。
- ⑧リモコンの自動スイッチを押す (「入 (ON)」にする) と自動的に注水されます。
※表示画面に給湯燃焼表示が点灯し、浴槽の循環アダプターからお湯が出ることを確認してください。
- ⑨もう一度自動スイッチを押す (「切」にする) と、湯はりを中止します。
※通水後初めて暖房・自動・おいだしを使用する場合でリモコンの表示画面に故障表示「543」が点滅する場合は暖房水抜き栓が閉まっていることを確認し電源プラグをいったん抜いた後再度差し込んでください。(分電盤の専用スイッチを「切」にした後再度「入」にしてください)

3. 機器への通水が終了しましたら、リモコンの運転 (ON/OFF) スイッチを押して (「切 (OFF)」にする)、運転 (ON/OFF) スイッチのランプ (黄緑 (白)) が消灯するのを確認してください。

■暖房回路の通水操作は特に必要ありません。

端末 (浴室暖房乾燥機など) を操作して暖房運転をすれば自動的に通水されます。

※停電時にお湯を使いたいときは

停電時にポータブル電源を使ってお湯を使う場合は、以下の手順で機器の給湯側だけに通水してください。ただし、リモコンを停電モードに設定中は凍結予防装置がはたらきません。屋外の水が凍るおそれがある場合でお湯を使わないときは、対策その③の方法で水を抜いてください。

※ポータブル電源に対応している機種は、26ページの「主な仕様・能力表」を確認してください。

また、対応するリモコンかどうかは、リモコンの取扱説明書を確認してください。

- ①給湯栓⑤をすべて (シャワーなどを含む) 閉めてください。
- ②給水水抜き栓⑥・給湯水抜き栓⑦をすべて閉めてください。
- ③給水元栓④を全開にしてください。
- ④給湯栓⑤を開け通水を確認した後、給湯栓⑤を閉めてください。
- ⑤中和器水抜き栓⑤・⑥をすべて閉めてください。
- ⑥電源プラグをポータブル電源に差し込み、5分以内に⑦⑧の操作を行ってください。
- ⑦ガス栓①を全開にしてください。
- ⑧台所リモコンで「停電モード」にしてお使いください。なお、リモコンによって操作方法が異なりますので、詳細はリモコンの取扱説明書を確認してください。

次ページもお読みください

日常の点検・お手入れのしかた

配管カバー・据置台のフロントカバーについて

●フロントカバーの取りはずしかた

- ①化粧ねじ2本をゆるめてフロントカバーから取りはずします。空回り後も引きながらねじを水平に回してください。
- ②フロントカバーを上方に持ち上げて、取りはずしてください。

●フロントカバーの取り付けかた

- ①フロントカバーの下部差込箇所を配管カバーや据置台の下部差込箇所に差し込みます。
- ②化粧ねじ2本を取り付け、空回り後も押しながらねじを水平に回してしっかりと固定してください。

※下部差込箇所がはずれていないことを確認し、化粧ねじをしっかりとしめて、確実にフロントカバーを固定してください。

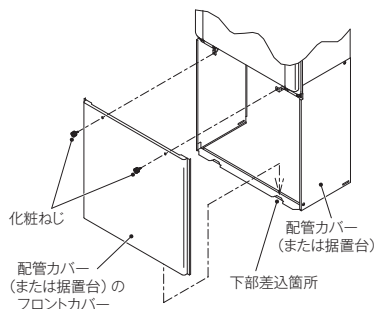

日常の点検・お手入れの際は、次のことにご注意ください。

- 安全にお使いいただくために、こまめに日常の点検・お手入れを行ってください。
- お手入れは、必ず①ガス栓を閉め②電源プラグを抜き③機器が冷めてから行ってください。
- フロントカバーなどは決してはずさないでください。(配管カバー・据置台のフロントカバーは除く)

■日常の点検…次のことにご注意ください。

- 運転中に機器から異常音が聞こえませんか？
- 機器の外観に異常は見られませんか？また、各部品とも正しくセットされていますか？
- 機器および配管から水漏れはありませんか？
- 機器のまわりや排気口・排気筒トップのそばに燃えやすいものはありますか？
- 給湯栓の先端に泡沫器が内蔵されているものについては、ときどき内部のフィルタ（金網）を掃除してください。
- 機器本体には安全に関する注意ラベルが貼ってあります。汚れたり、読めなくなったときはやわらかい布などで汚れを拭き取ってください。また、お手入れの際にははがれないようご注意ください。もしはがれたり読めなくなった場合は、新しいラベルに貼り替えてください。ラベルについては販売店にお問い合わせください。



水圧の低い地域では、泡沫器や浄水器を使用しないでください。お湯の量が少なくなります。

お願い

●定期点検のおすすめ（有料）

ご使用上支障がない場合でも、不慮の事故を防ぎ、安心して長くご使用いただくために、年1回程度の定期点検をおすすめします。

なお、給水用具（逆流防止装置）については、公益社団法人日本水道協会発行の「給水用具の維持管理指針」に示されている定期点検の実施をおすすめします。時期は4年～6年に1回程度をおすすめします。点検はお買い上げの販売店またはもりの大阪ガスにご相談ください。

●不凍液の点検と交換（有料）

- 不凍液は1年に1回は濃度や汚れなどの点検を、お買い上げの販売店またはもりの大阪ガスへ依頼してください。
- 不凍液の性能が低下していた場合は交換が必要です。交換のめやすは約2年に1回です。※不凍液の性能が低下したまま使い続けると、凍結・破損・腐食の原因になります。

■お手入れ方法は

- お手入れの際はけが防止のため、手袋などをして行ってください。
- 機器やリモコンの表面が汚れたときは、台所用中性洗剤（食器・野菜洗い用）を含ませた柔らかい布で汚れをふき取った後、水を含んだ布で軽くふき取ってください。台所用中性洗剤（食器・野菜洗い用）以外の洗剤やみがき粉・シンナー・ベンジン・エタノールやたわしなどの硬いものを使用しないでください。表面の光沢や印刷・文字などが消えたり傷がつかます。台所リモコンは防水タイプではありませんので水をかけないでください。浴室・増設リモコンは防水タイプですが、むやみに水をかけないでください。故障の原因となります。
- 給水水抜き栓先端のストレーナにごみなどが付いているとお湯の量が少なくなります。こんなときは給水元栓を開めてから給水水抜き栓をはずして、ストレーナに付いているごみを取り除いてください。特に近くで水道配管工事などがあったときはご注意ください。※必ず給水元栓を開めてから行ってください。（やけど防止のため）

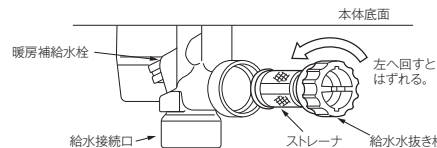

※給水水抜き栓の位置は14ページの図をご覧ください。

- フロントカバーにある給気口がほこりやごみで詰まったまま使用すると、不完全燃焼などの原因となります。給気口のほこりやごみを十分に取り除いてご使用ください。

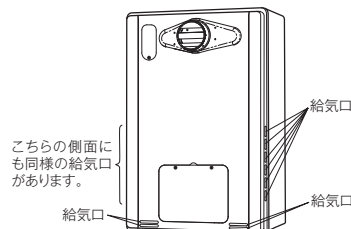

- フィルタのお手入れは
フィルタが詰まると、お風呂の温度がご希望の温度にならないおそれがありますので、以下の方法で必ずこまめに掃除してください。
※リモコンの運転（ON/OFF）スイッチを「切（OFF）」にしてから行ってください。
※フィルタは必ず正常に取り付けて使用してください。はずしたままや正常に取り付けられていない状態で使用すると、機器が故障することがあります。

- 1 循環アダプターのフィルタを左に回して外す。
- 2 歯ブラシなどで水洗いする。
- 3 線と線を合わせてフィルタをはめる。
- 4 右に回す。（カチツと音がして固定されます。）

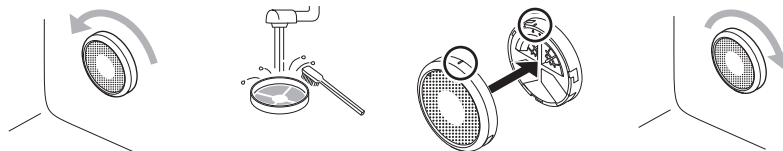

循環アダプターの形状は、上図と異なる場合があります。

長期間使用しない場合は

長期間使用しない場合は次のことを行ってください。

1 ガス栓を閉める。

ガス栓は機器の下部にあります。



2 給水元栓を閉める。

給水元栓は機器の下部にあります。

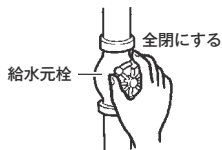

3 機器の水抜きをする。(14～15 ページ参照)

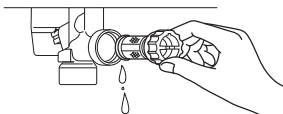

4 電源プラグをコンセントから抜く。

コンセントは機器付近の壁などにあります。分電盤の専用スイッチを「切」にしてください。



警告

ぬれた手で電源プラグをさわらないでください。感電のおそれがあります。

故障かな？と思ったら

故障かな？と思ってもよく調べてみると故障ではない場合もあります。修理を依頼する前に、もう一度次の点をお調べください。

「温度」に関する内容

こんなとき	ここをお調べください	参照
給湯栓を開いてもお湯が出ない	<p>ガス栓・給水元栓が全開になっていますか？</p> <p>断水していませんか？</p> <p>給湯栓は十分に開いていますか？また、混合水栓をご使用の場合、湯温調節が「水」の位置になっていませんか？</p> <p>ガスメーター（マイコンメーター）がガスをしゃ断していませんか？</p> <p>水抜き栓のストレーナにごみなどが詰まっていますか？</p> <p>凍結していませんか？</p> <p>リモコンの運転（ON/OFF）スイッチは「切（OFF）」になっていませんか？</p>	12 ページ
給湯栓を開いてもすぐお湯にならない	<p>機器から給湯栓まで距離がありますので、お湯が出てくるまで少し時間がかかります。</p>	
低温のお湯が出ない	<p>ガス栓・給水元栓が全開になっていますか？</p> <p>リモコンの給湯温度設定は適切ですか？</p> <p>お湯の量を絞っていませんか？</p> <p>給湯栓をもっと開いてお湯の量を多くすれば、お湯の温度は安定します。</p> <p>夏期などの水温が高いときには、設定温度よりも熱いお湯が出ることもありますが、異常ではありません。</p>	12 ページ リモコンの取説
高温のお湯が出ない	<p>ガス栓・給水元栓が全開になっていますか？</p> <p>リモコンの給湯温度設定は適切ですか？</p> <p>冬期など、水温が低いときに高温のお湯を多く出そうとすると、設定した温度（高温）のお湯が出ない場合があります。</p> <p>給湯栓を少し閉めてお湯の量を少なくすれば、設定したお湯の温度になります。</p> <p>混合水栓をご使用の場合、水が回り込んでお湯がぬるくことがあります。</p>	12 ページ リモコンの取説
リモコンで設定した温度のお湯が出ない	<p>自動運転の湯はり中やたし湯運転中およびセルフクリーニング中（全自動タイプのみ）にお湯（シャワー・台所など）を使うと、リモコンの給湯温度の表示はそのままでふろ設定温度のお湯が出ます。また、湯はり・たし湯運転終了後もいったんお湯の使用をやめるまでは、やけど防止のためふろ設定温度のお湯が出ます。</p>	
給湯栓を絞ると水になった	<p>この機器は通水量が毎分約 1 リットル以下になったときには消火します。</p> <p>給湯栓をもっと開いてお湯の量を多くすれば、お湯が出ます。</p>	
給湯温度の調節ができない	<p>操作しているリモコンの優先ランプまたは優先表示は点灯していますか？</p>	リモコンの取説
給湯設定温度が上がらない	<p>給湯の最高温度設定が変更されていませんか？</p>	リモコンの取説
ふろ設定温度が上がらない	<p>おふろの最高温度設定が変更されていませんか？</p>	リモコンの取説
ふろ設定温度どおりに沸き上がらない	<p>ふろ温度設定は適切ですか？</p> <p>浴槽の循環アダプターのフィルタにごみや毛髪が詰まっていますか？</p> <p>浴槽の循環アダプターのフィルタが正しく取り付けられていますか？</p> <p>お湯はり中にふろ温度を低く設定しなおした場合、実際の沸き上がりの温度は設定温度より高くなる場合があります。</p>	18 ページ 18 ページ
暖房運転中、浴室暖房乾燥機が止まったり温風の温度が下がったりする	<p>おいだき中や終了後しばらくの間は、暖房能力が低下することがあります。</p> <p>浴室暖房乾燥機の運転動作については、それぞれの取扱説明書をご覧ください。</p>	
湯温が変動して安定しない	<p>リモコンの運転（ON/OFF）スイッチを「切（OFF）」にしてスムーズに通水することを確かめた後給湯栓を開き、約20秒後に再操作してください。それでも異常のときは故障（水量制御装置）ですので、お買い上げの販売店またはもよりの大阪ガスへご連絡ください。</p>	

● 長期間使用しない場合は、故障かな？と思ったら

次ページもお読みください

故障かな？と思ったら (つづき)

「湯はり・湯量」に関する内容

こんなとき	ここをお調べください	参照
給湯栓から出るお湯の量が変化する	お湯を使用中、他の場所でお湯を使用すると、お湯の量が減る場合があります。水道の圧力や配管条件によっては、極端にお湯の量が減ったり、お湯が出なくなる場合がありますが、しばらくすると安定します。 リモコンの機能により「お湯はり中の給湯優先を変更する」をOFFに設定した場合、お湯はり（自動・たし湯など）しているとき給湯栓から出るお湯の量が少なくなることがあります。 給湯栓の種類によっては、初め多く出てその後安定するなど、出湯量に変化するものがあります。	リモコンの取説
湯はりの量が設定した湯量にならない	浴槽の循環アダプターのフィルタにごみや毛髪が詰まっていますか？ 湯はり量の設定は適切ですか？ 浴槽の残り湯がある状態で湯はり運転をすると、その分だけ水位が高くなる場合があります。 おふろの排水栓はしっかりと閉めていますか？ おふろの自動運転が完了しないうちに自動スイッチを何度も「切」にしたり「入」にしたりするのを繰り返すと、お湯があふれることがあります。 上記を確認しても、設定した湯量にならない場合、記憶している浴槽のデータを消去後、自動運転を行い、再度記憶させてください。浴槽データの消去方法はリモコンの取扱説明書をご覧ください。	18 ページ リモコンの取説 リモコンの取説
オーバーフロー接続口（14 ページ参照）から水またはお湯が出る	この機器はお湯を使っているときや湯はり・たし湯などのときにオーバーフロー接続口からドレン水が出ますが、これは異常ではありません。また、どの機種も断水の後や機器の水抜きをした後に再度ご使用の場合、少しの間お湯が出る場合がありますが異常ではありません。ただし、連続して出続ける場合は、機器の故障が考えられますので、お買い上げの販売店またはもよりの大阪ガスへご連絡ください。	
自動運転の湯はり完了まで通常より時間がかかる	おふろの自動運転中にお湯を使うと、お湯はりに時間がかかります。なお、夏期など給水温度が高い場合は、設定湯量（水位）まで水はり後お湯を加熱することがあるため、沸き上げるのに時間がかかることがあります。また、冬期など気温が低い場合には、ふろ設定温度で沸き上げるのに時間がかかることがあります。	
入浴中に浴槽の循環アダプターからぬるいお湯が出る	入浴中に凍結予防のための自動ポンプ運転が始まると、ふろ配管内の冷めたお湯が浴槽内に入ってふろ温度が下がることがあるため、異常ではありません。 保温中は一定時間ごとにふろ温度を確認するためにポンプ運転を行います。また、全自動タイプでは浴槽に入ると入浴検知機能がたらいでふろ温度を確認するためにポンプ運転を行います。これらのときにふろ配管内の冷めたお湯が浴槽内に入ってふろ温度が下がることがあるため、異常ではありません。	13 ページ
湯はり中に浴槽の循環アダプターからお湯が出たり止まったりする	湯はりを始めると、しばらくは浴槽の循環アダプターからお湯が出たり止まったりします。残り湯の量を確認しているため、異常ではありません。	

「音」に関する内容

こんなとき	ここをお調べください	参照
出湯停止後しばらくの間ファンの回転音がする	再使用時の点火をより早くするため、出湯停止後もしばらく回転しています。	
浴槽の循環アダプターから「ポコ、ポコ」と空気の出る音がすることがある	ふろ配管などにたまった空気が出る音で、異常ではありません。	
ポンプの回転音（ウーン）がする	おいだき終了後、お湯を混ぜるためにポンプがしばらく回ることがあります。 おふろの予約時、予約時刻の約 30 分前に、残り湯チェックのためポンプの運転をします。 気温が下がると、ポンプ（ふろ・暖房）が自動的に運転し、凍結を予防します。 長期間使用しない場合に、床暖房回路内にたまった空気を抜き、次回使用するときには支障がないようにするためにポンプが自動的に回ります。	
浴室で水の流れる音がする	335-R131～R136型の場合、ドレン水を排出するときもポンプが自動で回り、このとき浴室から排水の音が聞こえることがあります。これは浴室エプロンの内側でドレン水を自動排水している音で、異常ではありません。	
リモコンの運転（ON/OFF）スイッチ「入（ON）」「切（OFF）」や給湯栓の開閉時または給湯使用後しばらくすると、モーターが動く音がする	再使用時の点火をより早くし、お湯の温度を早く安定させるために機器が作動している音です。異常ではありません。	
暖房運転中や停止後およびおふろのおいだきの後、しばらくするとモーターが動く音（フーン）がする	再使用時に備えて機器が作動している音です。異常ではありません。	

「リモコン」に関する内容

こんなとき	ここをお調べください	参照
リモコンの表示画面が点灯しない	停電していませんか？ 電源プラグが差し込まれていますか？分電盤の専用スイッチは「入」になっていますか？ 機器内の漏電安全装置が作動していませんか？いったん分電盤の専用スイッチを「切」にしてから再度「入」にするか、電源プラグをコンセントから抜いて再び差し込んでから再操作してください。	
停電または電源プラグを抜いた後、給湯温度が変わってしまう	停電または電源プラグを抜いた後、再通電すると給湯設定温度がお買い上げ時の設定に変わる場合がありますので設定しなおしてください。	
リモコンの時刻表示部に3桁の数字が点滅している	機器に何らかの異常が生じるとリモコンの時刻表示部に下図のような3桁の数字が点滅します。数字によって対処方法が異なりますので、24・25ページの内容に従ってください。	



24・25ページ

故障かな？と思ったら (つづき)

その他

こんなとき	ここをお調べください	参照
使用中に消火した	ガス栓・給水元栓が全開になっていますか？ 断水していませんか？ 給湯栓は十分に開いていますか？ ガスメーター（マイコンメーター）がガスをしゃ断していませんか？	12 ページ
排気口から白い湯気が出る	冬に吐く息が白く見えるように、燃焼排ガス中の水蒸気が白い湯気に見えますが、故障ではありません。特にこの機器ではこの現象が多く起こります。また、お湯を使っていくなくても、暖房回路の凍結予防時には白い湯気が出る場合があります。	
排気口が黒く変色している	排気部の部品の材料であるステンレスの性質によるもので、異常ではありません。変色しても耐久性に影響はありません。	
お湯が白く濁って見える	これは水中に溶け込んでいた空気が熱せられて、大気圧まで急速に減圧されることで細かい泡となって出てくる現象です。ヒール・サイダーなどの泡と似た現象であり汚濁とは違ってまったく無害なものです。	
おいだきができない おいだき中に消火した	浴槽の循環アダプター上部より5cm 以上お湯または、水が入っていますか？ 浴槽の循環アダプターのフィルタにごみや毛髪が詰まっていますか？	18 ページ
浴槽の循環アダプターからお湯が出たり止まったりする	自動スイッチを押すと、残り湯の量を確認するためにポンプが動き、しばらくは循環アダプターからお湯が出たり止まったりします。	
おふろを使用していないのに浴槽の循環アダプターからお湯が出る	浴槽のお湯（水）を排水したあと、セルフクリーニング機能がはたらくと、循環アダプターからお湯が出ます。（全自動タイプ） 浴槽に水がないときに凍結予防運転でふろポンプが動くと、おいだき配管内の残り湯が循環アダプターから出てくることもあります異常ではありません。	リモコンの取説
セルフクリーニング機能がはたらかない（全自動タイプのみ）	次の場合はセルフクリーニング機能ははたらきません。 ・ お湯を使っているとき ・ 運転（ON/OFF）スイッチ「切（OFF）」の場合 ・ ふろ自動スイッチ「入」の場合 ・ 残り湯が循環アダプター上部より下にある場合 ・ おいだき運転で水からおふろを沸かし上げたあと ・ セルフクリーニング運転をしない設定になっている場合	リモコンの取説
逃し弁（14 ページの図中の⑦）からお湯（水）が少しの間出ることがある	機器内に高い圧力が生じたとき、過圧防止安全装置のはたらきによって逃し弁から水滴が落ちることがあります。	
水が青く見える 浴槽や洗面台が青く変色した	水中に含まれるわずかな銅イオンが水中に溶けだして青色の化合物が生成され、水が青く見えたり、浴槽や洗面台が青く変色することがありますが健康上問題ありません。浴槽や洗面台をごまめに掃除することにより、変色しにくくなります。	
ウルトラファインバブルが含まれないお湯を使いたい	この機器から供給されるお湯には常にウルトラファインバブルが含まれています。ウルトラファインバブルの発生を止めることはできません。	

※以上のことをお調べのうえ、なお異常のあるときはお買い上げの販売店またはもよりの大阪ガスへご連絡ください。

リモコン表示画面の時刻表示部に故障表示が点滅する



以下の故障表示が点滅した場合は、表中の「処置」を試みてください。

故障表示	原因	処置
021	お湯を長時間（約1時間以上）使い続けた。	いったん給湯栓やシャワーを止めてから再使用してみてください。
032	浴槽の排水栓を閉め忘れた。	浴槽の排水栓をしっかりと閉めてから、再度自動運転を行ってください。
101	機器の給気または排気の異常。	機器の給気口または排気口を塞いでいる物がないか確認してください。外觀上機器に異常が見当たらない場合でも、しばらくすると使用できなくなりますので、早急にお買い上げの販売店またはもよりの大阪ガスへご連絡ください。
103	給排気異常によって十分な暖房能力が出ていない状態です。	暖房を使うことはできませんが、すぐにお買い上げの販売店またはもよりの大阪ガスへご連絡ください。
111113	ガスが止まっている。	ガスが止まっていないか確認してください。
161	機器から出るお湯の温度が異常。	機器のガス栓が閉まっているかを確認してください。（12ページ参照） 給湯栓やシャワーをもっと開いて流量を増やして使用してください。
502	水道が断水している。 機器の給水元栓が閉まっている。	水道が断水していないか確認してください。 機器の給水元栓が全開になっているかを確認してください。（12ページ参照）
632	浴槽にお湯がない。（お湯が少ない） 循環アダプターのフィルタが詰まっている。	浴槽の排水栓がしっかりと閉まっているかを確認し、循環アダプター上部より5cm 以上お湯がある状態でおいたきしてください。 循環アダプターのフィルタを掃除し、元通りに取り付けてください。（18ページ参照）
900 901 903 991 993	機器の給気または排気の異常。	「給気口・排気口に異物が侵入」「密着して物が置かれている」「シートで覆われている」など、機器の給排気の障害になる物がないかを確認してください。障害物を取り除いても故障表示が消えない場合は、早急にお買い上げの販売店またはもよりの大阪ガスへご連絡ください。
910	ふろ試運転不良。	お買い上げの販売店へご連絡ください。
920	機器内の中和器の寿命が近付いた。	920点滅の間はしばらくは使用できますが、中和器の寿命に達して930が点滅すると使用できなくなりますので、早急にお買い上げの販売店またはもよりの大阪ガスへご連絡ください。中和器の交換（有料）や機器の点検（有料）または買い替えもおすすめます。
930	機器内の中和器の寿命に達した。	
C-C	ふろ試運転が完了していない。	「自動」スイッチを押して湯はしていただき、湯はりが正常に終了すると消灯します。

上記以外の故障表示が点滅した場合は次の操作をしてください。

1 お湯を使っている場合は、給湯栓を閉めます。
全閉にする

2 運転（ON/OFF）スイッチを「切（OFF）」にして、再び「入（ON）」にします。

3 再び使用してみてください。

上記の操作をしても故障表示が点滅するときは、お買い上げの販売店またはもよりの大阪ガスに修理を依頼してください。その際は、表示されている故障表示の数字もお知らせください。

次ページもお読みください

故障かな？と思ったら (つづき)

その他の故障表示							
121	123	140	162	163	170	173	252
290	310	311	312	313	321	322	323
331	390	430	432	433	520	543	562
570	580	610	633	640	642	643	651
661	662	700	710	721	723	763	

335-R131 シリーズをお使いのお客さまへ

■リモコン表示に関するご注意

●335-R131 シリーズの機器は、機器使用中に発生するドレン水を浴室排水口に排出します。また、機器がドレン水を排出したり、ドレン配管の洗浄を行っているときには、リモコンの時計表示部にドレン排水表示「-」が点滅します。自動湯はり運転中のドレンの排出はドレン排水表示「-」が点滅しません。

■給湯温度に関するご注意

ドレン排水表示中に給湯を使うと、給湯栓からふろ設定温度のお湯が出ます。

機器がドレン排水を行っている（リモコンの時計表示部に「-」が点滅している）ときに、給湯栓やシャワー栓を開けてお湯を使うと、給湯設定温度ではなく、ふろ設定温度のお湯が出ます。また、ドレン排出中は、給湯温度の変更をしても、実際のお湯の温度はふろ設定温度のままです。ドレン排水が終了した（「-」点滅が時計表示に戻った）後も、給湯栓を閉じなければ、ふろ設定温度のお湯が出続けます。ドレン排水が終了後にいったん給湯栓を閉めて再び開けると、給湯設定温度のお湯が供給されます。

■ドレン排水時の音について

ドレン排水中に、浴槽の裏から「ゴボゴボ」という音がすることがあります。

機器がドレン排水を行っている（リモコンの時計表示部に「-」が点滅している）ときに、浴槽の裏から「ゴボゴボ」という音がすることがあります。これはドレン配管内に空気が入ったことによるもので、異常ではありません。ドレン配管内から空気が抜けると、この音はしなくなります。

■おいだき・たし湯・たし水運転について

- ドレン排水表示「-」が点滅しているときに、おいだき・たし湯・たし水スイッチを押すと、それらの表示は点灯しますが、すぐにはおいだき・たし湯・たし水運転は始まりず、ドレン排水表示が消灯した後に始まります。
- おいだき・たし湯・たし水運転中に、ドレン排水表示が点滅し始めると、おいだき・たし湯・たし水運転は一時停止してドレン水を排出します。ドレン水の排出が終了してドレン排水表示が消灯すると、おいだき・たし湯・たし水運転を再開します。

■自動湯はり運転について

- 自動湯はり運転開始前にたまっているドレン水を排出するため湯はりの開始に時間がかかります。たまっていたドレン水の量によってかかる時間が異なりますが、異常ではありません。なお、自動湯はり運転中の場合はドレン排水表示「-」が点滅しません。

ドレン水排出機能・ドレン配管洗浄機能について

- 335-R131 シリーズの機器は、機器内のドレンタンクに水蒸気が熱を放出して生じた水「ドレン水」がたまると、機器が自動的にドレン水を排出し、排出後は水（お湯）をドレン配管から流し出すことで配管の洗浄も行います。その際に、リモコンの時刻表示部に「-」が点滅します。
- ドレン水の排出やドレン配管の洗浄は約1分程度で終了しますが、機器本体の設置場所と浴室が離れている場合などは余分に時間がかかることがあります。
- 自動運転中やお湯を使った直後は、ドレン配管をお湯で洗浄することがあります。このとき、ドレン配管洗浄中にリモコン表示部にドレン排水表示「-」の点滅と共に、燃烧表示が点灯します。
- 運転（ON/OFF）スイッチが「切（OFF）」の場合でも、機器本体に内蔵されているドレンタンクにドレン水がたまると、自動的にドレン水の排出およびドレン配管の洗浄を行います。

主な仕様・能力表

品名	335-R131	335-R134	335-R132	335-R135	335-R136
型名	RUFH-UTE2406AH2-6	RUFH-UTE2406AA2-6	RUFH-UTE2406AT2-6	RUFH-UTE2406AB2-6	RUFH-UTE2406AU2-6
型式名	RUFH-UTE2406AH(SAH)	RUFH-UTE2406AA(SAA)	RUFH-UTE2406AT(SAT)	RUFH-UTE2406AB(SAB)	RUFH-UTE2406AU(SAU)
設置方式	屋外壁掛設置またはパイプシャフト設置	屋外壁掛設置またはPSアルコープ設置	屋外壁掛設置またはパイプシャフト扉内設置	パイプシャフト扉内設置	屋外壁掛設置またはパイプシャフト扉内設置
外形寸法 (mm)	幅 480 × 奥行 250 × 高さ 750				
質量 (kg)	38				
温度調節	※1 温度設定可変型 (約 32℃・約 35℃・約 37℃～約 48℃・約 50℃・約 55℃・約 60℃)				
点火方式	※1 温度設定可変型 (約 33℃～約 48℃) ※2 温度型 (約 80℃および約 60℃)				
接続	連続放電式 (ダイレクト点火)				
給水・給湯	20A (R3/4)				
暖房 (往・戻)	低温往: CHM (QF) ジョイント用継手、左記以外: CCHM (QF16) ジョイント用継手				
オーバーフロー	CCHM (QF16) ジョイント用継手				
電源	15A (R1/2)				
リモコン側	AC100V				
消費電力	DC24V 以下				
待機時	1.6				
同時使用	235				
凍結予防運転	245 (凍結予防ヒーターのみ)、390 (凍結予防運転時最大)				
電源ケーブル	VCT/VCT または VCTF (2芯)				
リモコンケーブル	不可				
安全装置	流水検知装置 (水量センサー) 空焚安全装置 (水位電極) 送風検知装置 (回転数検知方式) 凍結予防装置 (電気ヒーター+ふろポンプ運転+暖房燃烧運転) 炎検知装置 (フレームロッド方式) 漏電安全装置 (漏電遮断器) 過熱防止安全装置 (ハイリミットスイッチ・温度ヒューズ) 誘導電保護装置 (サージアブソーバ) 過圧防止安全装置 (スプリング式) 中和器詰まり検知装置				

※1 工場出荷時は 40℃に設定されています。 ※2 仕様は改良のため予告なく変更することがあります。

ガス消費量・出湯能力一覧表

使用ガスグループ (13A・12A 共通)	ガス消費量: kW () 内は kcal/h			出湯能力 (能力最大): L/min	
	同時使用時	給湯	暖房	25℃上昇	40℃上昇
都市ガス用	13A 60.7 (52,200)	44.2 (38,000)	16.5 (14,200)	24.0	15.0
	12A 56.6 (48,700)	41.2 (35,400)	15.4 (13,200)	22.3	13.9

※出湯能力は混合水栓を使用した場合の計算値です。

アフターサービスについて

MEMO

■アフターサービス(点検・修理など)を依頼される前に

- 20～25ページの「故障かな?と思ったら」の項を見てもう一度ご確認ください。
確認のうえそれでも不具合のある場合、あるいはご不明の点がある場合は、ご自分で修理なされないで、必ずガス栓、給水元栓を閉め、電源プラグを抜いて(分電盤の専用スイッチを「切」にして)から、お買い上げの販売店またはもよりの大阪ガスにご連絡ください。
- アフターサービスをお申しつけの際は、次のことをお知らせください。
 1. ご住所・お名前・電話番号・道順(付近の目印など)
 2. 品名…335-R131・R132・R134・R135・R136
(品名は機器のフロントカバーに貼ってある銘板の下部に書いてあります)
 3. 現象…できるだけ詳しく
 4. 訪問ご希望日



■転居または機器を移設される場合

- ガスには都市ガス数種類の区分があります。
- この機器の使用ガスグループは13Aです。それ以外のガスグループでは使用できません。転居または機器を移設する場合は、転居先のガスの種類を確認のうえ、転居先のもよりのガス事業者にご相談ください。
- 増改築などのため機器を移設される場合、工事や調整は専門の資格・技術が必要となりますので、必ずお買い上げの販売店またはもよりの大阪ガスにご連絡ください。
- 設置場所の選定にあたっては運転音や振動が大きく伝わらないよう場所をお選びください。また、機器本体の排気口からの温風や運転音が隣家の迷惑にならないような場所を選ぶなど、ご配慮ください。
- 転居・移設にともなう調整や改造に要する費用は、保証期間内でも有料となります。

■保証について

- 本書の裏表紙が保証書になっています。
- 保証書に記載のように、給湯暖房機の故障について修理いたします。詳しくは保証書をご覧ください。
- 保証書を紛失されますと保証期間内であっても修理費をいただく場合がありますので、大切に保管してください。
- 凍結による故障の場合は保証期間内であっても有料となりますのでご注意ください。
- 自然災害(虫や小動物・雑草などの侵入など)による故障は、保証期間内でも有料修理となりますのでご承知おきください。
- BL認定品は「優良住宅部品」「瑕疵保証・賠償責任保険付」です。
- 一般財団法人ベターリビングお客さま相談室の電話番号は「03-5211-0680」です。

■修理用性能部品の保有期間について

- 無料修理期間経過後の修理については、お買い求めの販売店またはもよりの大阪ガスにご相談ください。修理によって性能が維持できる場合は有料修理します。
- 修理用性能部品保有期間は当商品製造中止後10年です。その後の修理は、修理用性能部品がなくて、修理ができない場合がありますのでご了承ください。ただし、保有期間経過後であっても修理用性能部品の在庫がある場合は、有料修理いたします。

■アフターサービスなどの連絡先

- お買い上げの販売店またはもよりの大阪ガスにご連絡ください。
- 30ページの「大阪ガスのお問い合わせ先」を参照してください。

大阪ガス

取扱説明書

浴室リモコン／台所リモコン

家庭用

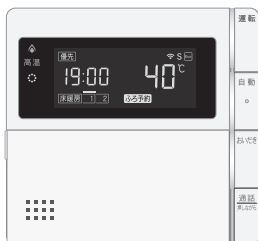
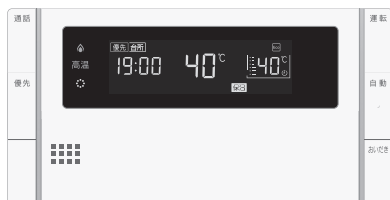

給湯暖房機用	リモコンセット	238-R462型 238-R464型 238-R466型	238-R463型 238-R465型 238-R467型
ふろ給湯器用	リモコンセット	138-R062型	138-R063型

各部のなまえとはたらき
安全にご利用のために
お使いになる前の準備
お湯を使う
おふろを入れる
おふろに入って操作する
インターホンの使いかた
浴室暖房（ミストサウナ）を使う
床暖房を使う
暖房を使う
便利な使いかた
設定を変更する
その他の機能を設定する
無線LANを設定する
停電時にお湯を使う
知っておいてください
アフターサービスについて

ご愛用の皆さまへ

- このたびは大阪ガスのリモコンセットをお買い上げいただきましてありがとうございます。
- ご使用前にこの取扱説明書を必ずお読みいただき、正しくお使いください。
- ご使用の熱源機の取扱説明書も併せてお読みください。
- 取扱説明書はいつでも使用できるよう大切に保管し、使用方法が分からないときにお読みください。
- この製品は国内専用です。

もくじ

各部のなまえとはたらき	3
浴室リモコン.....	3
台所リモコン.....	5
安全にご利用のために	8
安全上のご注意（必ずお守りください）.....	8
お使いになる前の準備	12
初めてお使いのとき.....	12
時計を合わせる.....	13
お湯を使う	14
給湯温度を調節する.....	14
優先スイッチの使いかた.....	16
お風呂を入れる	17
自動運転でお風呂を入れる.....	17
好きな時間にお風呂を入れる（予約運転）.....	21
お風呂の温度を調節する.....	23
お風呂の水位を調節する（全自動タイプ）.....	24
お風呂の湯量を調節する（自動タイプ）.....	25
お風呂の保温時間を変更する.....	26
入浴お知らせ機能について.....	27
入浴お知らせ.....	28
入浴タイマー.....	29
入浴お知らせ PLUS.....	30
お風呂に入って操作する	31
お風呂をぬるくする（たし水）.....	31
お風呂のお湯をふやす（たし湯）.....	32
お風呂をあつくる（おいだき）.....	33
浴室から人を呼びたいとき.....	35
インターホンの使いかた	37
浴室と台所で通話する.....	37
浴室暖房（ミストサウナ）を使う	39
浴室暖房（ミストサウナ）を運転させる.....	39
浴室暖房スイッチの機能を切り替える.....	40
床暖房を使う	41
床暖房運転をする.....	41
床暖房の温度レベルを変更する.....	42
床暖房スイッチの設定をする.....	43
床暖房のセーブモードを設定する.....	44
床暖房のタイマー運転をする.....	45
床暖房温度の制御方法の切り替え.....	47
暖房を使う	48
暖房の使いかた.....	48

便利な使いかた	49
ロック機能.....	49
Eco モードを選ぶ.....	50
Eco モードを使う.....	51
設定を変更する	53
・手動でセルフクリーンを行う.....	53
・音声の大きさ（音量）を変更する.....	53
・メロディーやブザーの大きさ（音量）を変更する.....	53
・浴室リモコンのおいだき完了時のメロディー・音声を設定する.....	53
・湯はり完了時のメロディーを変更する.....	54
・言語選択.....	54
・リモコン表示を節電する（省電力モード）.....	54
・省電力モード中の時計を表示する.....	55
・運転切替中の時計表示をする.....	55
・画面の明るさを調節する.....	55
・浴室低温お知らせを設定する.....	55
・浴室暖房おすすめを設定する.....	56
・過去の実績データ消去.....	56
その他の機能を設定する	57
・暖房の運転音を下げる.....	57
・給湯最高温度を変更する.....	57
・風呂最高温度を変更する.....	57
・お湯はり中の給湯優先を変更する.....	58
・おいだき時間を変更する.....	58
・セルフクリーン機能の切り替えをする.....	58
・浴室暖房を連動して運転する.....	59
・入浴沸き上げ.....	59
無線LANを設定する	61
無線LAN ルーターと接続してできること.....	61
リモコンと無線LAN ルーターを接続する.....	63
スマートフォンと接続する.....	68
宅外からの操作を許可する.....	69
床暖房タイマーを解除する.....	70
スマートフォンの接続を全解除する.....	70
通信機能をリセットする.....	71
ネットワーク情報を表示する.....	72
スマートフォンとの接続台数を確認する.....	73
無線LAN ルーターとの設定を初期化する.....	74
ネットワークから時計の同期をする.....	75
ネットワークから時計の更新をする.....	75
エコーネットライトの設定.....	76
無線LAN 機能を OFF にする.....	76
ツナガルスイッチを使用する.....	77
停電時にお湯を使う	79
停電時に電気とお湯を使う.....	79

知っておいてください	81
熱源機移設の再設定.....	81
音声一覧.....	82
故障かな？と思ったら.....	86
故障表示.....	89

アフターサービスについて	90
アフターサービスについて.....	90

※下記の記載については、熱源機本体の取扱説明書の該当ページも併せてご参照ください。

記 載	本体取扱説明書の項目名
安全・快適にご使用いただくためにぜひお読みいただきたい内容.....	「安全上のご注意」
お客さまがご使用の熱源機本体の品名・製品のタイプ.....	「お使いになる前に」
凍結予防の方法.....	「冬期の凍結による破損防止について」
熱源機本体の点検やお手入れの方法.....	「日常の点検・お手入れのしかた」
長期間暖房熱源機を使用しない場合の対処法.....	「長期間使用しない場合は」
熱源機本体の症状別の対処法.....	「故障かな？と思ったら」
仕様表・能力表.....	「主な仕様・能力表」
アフターサービスや保証、熱源機の修理、移設に関する内容.....	「アフターサービスについて」

浴室リモコン

操作部



名称	ランプカラー	内容
1 呼び出しスイッチ 238-R462型・R464型・ R466型・R467型 138-R062型		押すと台所リモコンのメロディーが鳴ります。 このスイッチは運転スイッチが「切」のときでもお使いになれます。 (35ページ)
2 優先スイッチ・ランプ 238-R463型・R465型 138-R063型	(白)	押すと台所リモコンのメロディーが鳴り、通話できます。 このスイッチは運転スイッチが「切」のときでもお使いになれます。 (37ページ)
3 運転スイッチ・ランプ	(白)	給湯温度を変更できるリモコンを切り替えるときに使います。 このランプが点灯し、表示部に【優先】と表示されているときのみ、浴室リモコンで給湯温度を変更できます。(16ページ)
4 自動スイッチ・ランプ	(白)	お湯を出したり、お風呂を入れるときに押して「入」にします。 もう一度押すと「切」になります。
5 おいたぎスイッチ・ランプ	(白)	自動でお風呂にお湯を入れる(湯はりする)ときに押します。(17ページ)

カバーの中のスイッチ

名称	ランプカラー	内容
6 浴室暖房スイッチ 238-R464型・R465型・ R467型		浴室暖房運転をするときに押します。(39ページ)
7 給湯温度 [▲]・[▼] スイッチ		給湯温度を変更するときに押します。(14ページ)
8 たし水スイッチ		お風呂をぬめるくするときに押します。(31ページ)
9 たし湯スイッチ		お風呂のお湯をふやすときに押します。(32ページ)
10 設定変更スイッチ・ランプ	(白)	各種設定をするときに使います。
11 ふろ温度 [▲]・[▼] スイッチ・ ランプ	(白)	お風呂の設定温度を変更するときに使います。(23ページ) その他設定を変更するときにも使います。
12 ツナガルスイッチ		設定されたサービスを呼び出すことができます。(77ページ)
13 決定スイッチ・ランプ	(白)	設定を確定して終了するときに押します。

※「ツナガルスイッチ」は大阪ガス(株)の登録商標です。

表示部

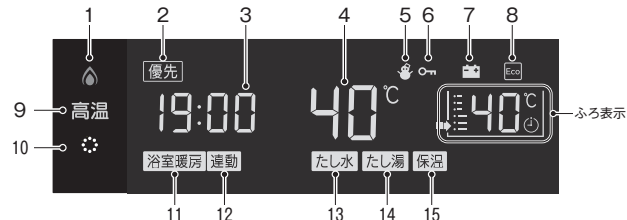

名称	ランプカラー	内容
1 🔥 燃焼ランプ	(オレンジ)	熱源機が燃焼しているときに点灯します。
2 給湯優先表示		この表示が点灯中は、浴室リモコンでのみ給湯温度を変更できます。 (16ページ)
3 時刻表示		現在の時刻を24時間表示で表示します。(13ページ) 故障番号を優先表示します。(89ページ)
4 給湯温度表示		給湯温度の目安を表示します。(14ページ)
5 凍結予防表示		熱源機が自動的に凍結予防運転を行っているときに表示します。
6 ロック表示		ロック中に表示します。(49ページ)
7 停電モード表示		停電モード中に表示します。(79ページ)
8 Ecoモード設定表示		Ecoモードが設定されているときに表示します。(51ページ)
9 高温ランプ	(オレンジ)	給湯温度が60°Cに設定されているときに点灯します。(14ページ)
10 🌊 ウルトラファインバブルランプ	(白)	ウルトラファインバブルを含んだお湯を使用しているときに点灯します(※)。
11 浴室暖房表示		浴室暖房中に表示します。
12 運動表示		自動湯はりや浴室暖房との運動設定中に表示します。(59ページ)
13 たし水表示		たし水運転中に表示します。(31ページ)
14 たし湯表示		たし湯運転中に表示します。(32ページ)
15 保温表示		お風呂のお湯の保温中に表示します。(18ページ)

※ウルトラファインバブルを含んだお湯を供給できる熱源機をご使用の場合に表示します。熱源機の取扱説明書をご確認ください。
「ウルトラファインバブル」は一般社団法人ファインバブル産業会の登録商標です。

(ふろ表示)

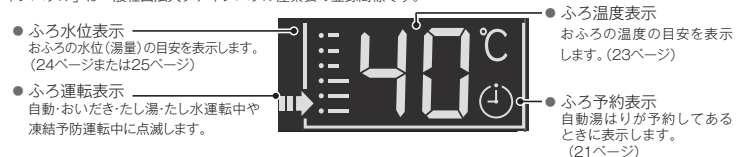

お願い

- ・スピーカーの穴に水滴が入ると、音声の間聞こえにくくなります。スピーカー部には水がかからないように注意してください。
- ・スイッチの操作は、操作音を確認しながら、ゆっくりと確実に行ってください。早く操作すると作動しない場合があります。

台所リモコン

操作部 (238-R462型・R463型・R466型・R467型、138-R062型・R063型)

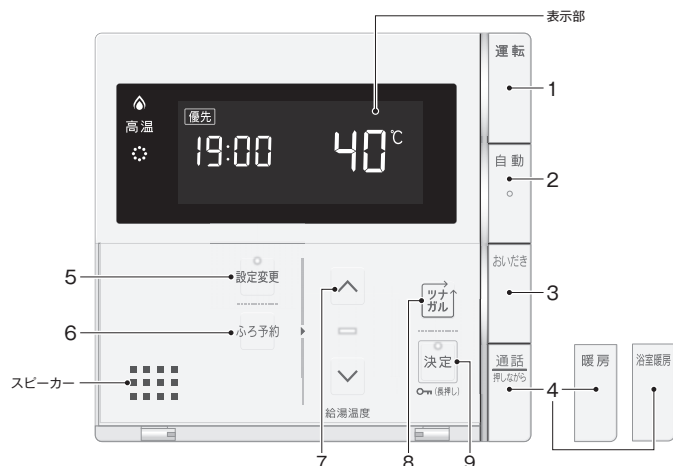

名称	ランプカラー	内容
1 運転スイッチ・ランプ	(白)	お湯を出したり、お風呂を入れるときに押して「入」にします。もう一度押すと「切」になります。
2 自動スイッチ・ランプ	(白)	自動でお風呂にお湯を入れる(湯はりする)ときに押します。(17ページ)
3 おいだきスイッチ・ランプ	(白)	お風呂をおいだきするときに押します。(33ページ)
4 通話スイッチ・ランプ 238-R463型 138-R063型	(白)	押すと浴室リモコンのメロディーが鳴り、スイッチを押している間だけ通話できます。 このスイッチは運転スイッチが「切」のときでもお使いになれます。(37ページ)
暖房スイッチ・ランプ 238-R466型	(白)	暖房するときに押します。
浴室暖房スイッチ・ランプ 238-R467型	(白)	浴室暖房運転するときに押します。

カバーの中のスイッチ

名称	ランプカラー	内容
5 設定変更スイッチ・ランプ	(白)	各種設定を行うときに使います。
6 ふる予約スイッチ	(白)	お風呂の自動湯はり予約するときに使います。(21ページ)
7 給湯温度 [] [] スイッチ・ランプ	(白)	給湯温度を変更するときに押します。(14ページ) 設定を変更するときにも使います。
8 ツナガルスイッチ	(白)	設定されたサービスを呼び出すことができます。(77ページ)
9 決定スイッチ・ランプ	(白)	設定を確定して終了するときに押します。

※「ツナガルスイッチ」は大阪ガス(株)の登録商標です。

操作部 (238-R464型～R465型)

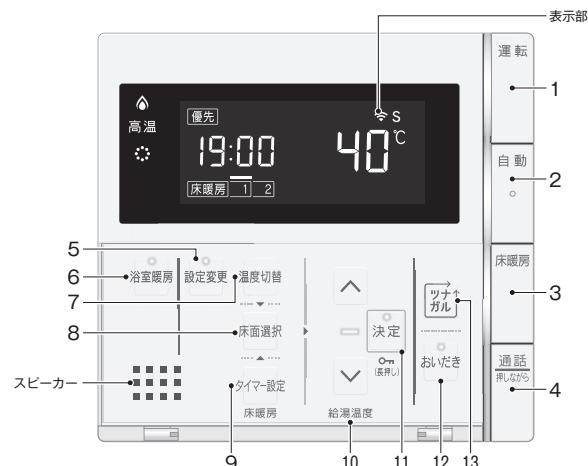

名称	ランプカラー	内容
1 運転スイッチ・ランプ	(白)	お湯を出したり、お風呂を入れるときに押して「入」にします。もう一度押すと「切」になります。
2 自動スイッチ・ランプ	(白)	自動でお風呂にお湯を入れる(湯はりする)ときに押します。(17ページ)
3 床暖房スイッチ・ランプ	(白)	床暖房をするときに使います。(41ページ)
4 通話スイッチ・ランプ 238-R465型	(白)	押すと浴室リモコンのメロディーが鳴り、スイッチを押している間だけ通話できます。 このスイッチは運転スイッチが「切」のときでもお使いになれます。(37ページ)

カバーの中のスイッチ

名称	ランプカラー	内容
5 設定変更スイッチ・ランプ	(白)	各種設定を行うときに使います。
6 浴室暖房スイッチ・ランプ	(白)	浴室暖房運転するときに押します。(39ページ)
7 温度切替スイッチ	(白)	床暖房の温度レベルを変更するときに押します。(42ページ) 床暖房の制御切り替えをするときにも使います。(47ページ)
8 床面選択スイッチ	(白)	床暖房の設定をするときに使用します。(41ページ)
9 タイマー設定スイッチ	(白)	床暖房タイマーを変更するときに押します。(45ページ)
10 給湯温度 [] [] スイッチ・ランプ	(白)	給湯温度を変更するときに押します。(14ページ) 設定を変更するときにも使います。
11 決定スイッチ・ランプ	(白)	設定を確定して終了するときに押します。
12 おいだきスイッチ・ランプ	(白)	お風呂をおいだきするときに押します。(33ページ)
13 ツナガルスイッチ	(白)	設定されたサービスを呼び出すことができます。(77ページ)

※「ツナガルスイッチ」は大阪ガス(株)の登録商標です。

台所リモコン

表示部

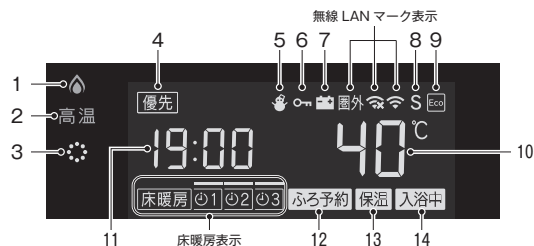

名称	ランプカラー	内容
1 燃焼ランプ	(オレンジ)	熱源機が燃焼しているときに点灯します。
2 高温ランプ	(オレンジ)	給湯温度が60℃に設定されているときに点灯します。(14ページ)
3 ウルトラファインバブルランプ	(白)	ウルトラファインバブルを含んだお湯を使用しているときに表示します。*
4 給湯優先表示		この表示が点灯中は、台所リモコンでのみ給湯温度が変更できます。(14、16ページ)
5 凍結予防表示		熱源機が自動的に凍結予防運転を行っているときに表示します。
6 ロック表示		ロック機能設定中に表示します。(49ページ)
7 停電モード表示		停電モード中に表示します。(79ページ)
8 床暖房セーブ表示		床暖房セーブ運転中に表示します。(44ページ)
9 Ecoモード設定表示		Ecoモードが設定されているときに表示します。(51ページ)
10 給湯温度表示		給湯温度の目安を表示します。(14ページ)
11 時刻表示		現在の時刻を24時間表示で表示します。(13ページ) 故障番号を優先表示します。(89ページ)
12 ふろ予約表示		自動湯はり予約してあるときに表示します。(21ページ)
13 保温表示		お風呂のお湯の保温中に表示します。(18ページ)
14 入浴お知らせ表示		入浴中をお知らせします。(28ページ)

*ウルトラファインバブルを含んだお湯を供給できる熱源機をご使用の場合にのみ表示します。熱源機の取扱説明書をご確認ください。「ウルトラファインバブル」は一般社団法人ファインバブル産業会の登録商標です。

〈床暖房表示〉238-R464型・R465型

- **床暖房表示**
床暖房を設定中および運転中に表示します。
- **床暖房運転表示**
床暖房の運転中に表示します。(41ページ)
- **運転面表示**
床暖房の設定している場所および運転している場所を表示します。
- **タイマー表示**
タイマー時刻設定中および運転しているタイマーを表示します。(45ページ)



〈無線LANマーク表示〉(61ページ)

- 無線LANルータ、サーバに接続していません。台所リモコンに内蔵された無線LANモジュールのソフトウェアをダウンロード中は点滅します。*
- 無線LANルータとは接続していますが、サーバと通信できていません。(67、87ページ)
- 無線LANルータが圏外になっているか、無線LANルータとの接続が切断されています。(67、87ページ)
- (非表示) 無線LANルータとの接続設定がされていません。

*点滅中は一時的に無線LAN関係の設定操作ができません。

安全上のご注意 (必ずお守りください)

- 製品を正しくお使いいただくためや、お客さまや他の人への危害、財産への損害を未然に防止するため、必ずお守りいただくことを次のように説明しています。
- 以下に示す表示と意味をよく理解してから本文をお読みください。

警告 この表示を無視して誤った取扱いをすると、人が死亡、重傷を負う可能性、または火災の可能性が想定される内容を示しています。

注意 この表示を無視して誤った取扱いをすると、人が軽傷を負う可能性や物的損害の発生が想定される内容を示しています。

お願い この表示は本機器を安全・快適に使うため、是非理解していただきたい事例を示しています。

上記に述べる軽傷、物的損害とはそれぞれ次のようなものをいいます。

軽傷：治療に入院や長期の通院を要さない、けが・やけど(高温・低温)・感電などをさします。
物的損害：家屋・家財および家畜・ペットにかかわる拡大損害をさします。

- 絵表示には次のような意味があります。

この絵表示は、してはいけない「禁止」内容です。

触れないこと

分解禁止

めれ手禁止

この絵表示は、必ず実行していただきたい「強制」内容です。

電源プラグをコンセントから抜く

警告

改造・分解禁止

- **絶対に改造・分解は行わない**
改造・分解は一酸化炭素中毒など思わぬ事故や故障の原因になります。また、火災の原因になります。

ご使用について

- **外付け装置による遠隔操作は行わない**
スマートフォンやIT機器を使ってリモコンのスイッチを操作する外付け装置※は、安全性を確認できないので使用しないでください。
※リモコンのスイッチ付近に取り付け、インターネット通信等を介してスイッチを「入」「切」できる装置。

やけど防止のため

- **出始めのお湯は手や体につけない**
お湯を止めた後に再使用するときや、お湯の量を急に少なくしたとき、トイレの水を流すなど大量の水を使用して給水圧が下がったとき、あるいは万が一機器の故障の際には、熱いお湯が出る場合があります。やけどの予防のために出始めのお湯は手や体につけないでください。

警告

やけど防止のため

■給湯使用時は給湯栓が熱くなるのでやけどに注意する



■シャワー・給湯の使用中は、使用者以外はお湯の温度を変更しない
突然、熱湯が出てやけどをしたり、冷水が出て思わぬ事故につながる場合があります。



■手のひらで湯温を十分に確認する

●やけど防止のため、お湯を出す前にリモコンの給湯温度表示を確認し、出始めのお湯は体にかけないようにして、手で湯温を確かめてからお使いください。特に高温のお湯を使った後に再使用する場合は、配管中に熱いお湯が残っていることがありますのでご注意ください。また、使い始めは正常でも使用中に熱くなる場合もありますので、熱いお湯が出た場合はすぐに使用を中止してください。なお、このような状態が続く場合は機器の故障の可能性がありますので、お買い上げの販売店またはもよりの大阪ガスにご連絡ください。



●おいだき中やおいだき後は、浴槽の上部と下部で湯温に差がある場合があります。やけど防止のため、入浴時にはよくかきまぜて、湯温を手で確かめてから入浴してください。



●給水温が高い場合やお湯の量を絞って使う場合は、設定温度よりも熱いお湯が出ることがあります。このような場合は湯量を多めにしたり、必要に応じて水を混ぜてから湯温を確認してお使いください。

●おふろ沸かし（沸かし直し）時やおいだき運転中は、循環アダプター付近が熱くなっていますので注意してください。保温中も定期的においだきますので注意してください。また、循環アダプターも熱くなっていますので、さわらないでください。

床暖房の使用上の注意

- スプレー缶・カセットこんろ用ボンベ・ライターなどを床暖房の上に置かないでください。熱で圧力が上がり、爆発するおそれがあります。
- 床暖房の上で高い温度に設定したまま、長時間座ったり寝そべったりしないでください。低温やけどを起す心配があります。

特に次のような方が使用する場合は、周りの人が注意してあげることが必要です。

- ①乳幼児・お年寄り・病人など自分の意志で体を動かせない方
- ②疲労の激しいときやお酒や睡眠薬を飲まれた方
- ③皮膚や皮膚感覚の弱い方

注意

床暖房の取り扱いについて

- 床暖房に鋭利なものを落としたり、刺したり、くぎ打ちなど衝撃を加えないでください。床暖房が破損し、水漏れの原因になります。
- 暖房以外の特殊な用途（衣類の乾燥、動物の飼育、植物の栽培、食品の保存など）に使用しないでください。思わぬ事故の原因になります。
- 電気カーペットやこたつなどとの併用や、床暖房の上にカーペットなどを敷かないでください。性能を発揮できなかったり熱がこもって床材の割れ・そり・すき間の原因になります。
- 床暖房の上で車椅子やキャスター付きの椅子、家具を使用しないでください。床材の傷、へこみの原因になります。
- 床暖房の上に家具などを直接置かないでください。家具などに熱がこもり、ひずみなどの原因になります。
- 床暖房の上にテレビなどのリモコンを長時間置かないでください。リモコンの故障の原因になります。
- ピアノなどの重量物を設置する場合は、パットなどの緩衝材を敷き、一か所に荷重がかからないように設置してください。床暖房が破損し、水漏れの原因になります。
- 床下の防腐、防蟻処理時、床暖房や配管などに処理剤が付着しないよう注意してください。床暖房が破損し、水漏れの原因になります。
- 重量物を移動させるときは、引きずらずに持ち上げて移動させてください。床材の傷、へこみの原因になります。
※椅子の脚など床と接触する部分には、フェルトなどを貼って保護してください。
- 床暖房の上に水などがこぼれたら、すみやかにふき取ってください。水、薬品、しょうゆ、ベットの排泄物などが付いたままにしておくと、床材の変色、腐食の原因になります。
- 閉めきった部屋で長時間床暖房を使用する場合は、換気してください。閉めきった部屋で長時間使用すると、こくまれに体調が悪くなる場合があります。窓を開けるなどして換気してください。
※これは、接着剤や床材に含まれるホルムアルデヒドが原因の一つと考えられますが、床暖房以外の原因も考えられるため、工事業者にご相談ください。
- 床材のお手入れは、床材メーカーの取り扱い方法に従ってください。また、床材の張り替えは床材メーカーの指定工法で施工してください。詳しくは床材メーカーへお問い合わせください。



電波について

このリモコンの使用周波数帯では、電子レンジなどの産業・科学・医療用機器の他、工場の製造ラインなどで使用されている移動体識別用の構内無線局（免許を要する無線局）および特定小電力無線局（免許を要しない無線局）並びにアマチュア無線局（免許を要する無線局）が運用されています。

- このリモコンを使用する前に、近くで移動体識別用の構内無線局および特定小電力無線局並びにアマチュア無線局が運用されていないことを確認してください。
- 万が一、この機器から移動体識別用の構内無線局に対して有害な電波干渉の事例が発生した場合には、無線 LAN の設定を「OFF」にし、販売店またはもよりの大阪ガスにお問い合わせください。
- その他、この機器から移動体識別用の特定小電力無線局あるいはアマチュア無線局に対して有害な電波干渉の事例が発生した場合など、お困りになったときは、販売店またはもよりの大阪ガスにお問い合わせください。



お願い

■リモコンの取り扱いについて

- 浴室リモコンは防水タイプですが故意に水をかけないでください。スピーカーの穴に水膜がはり、マイクの感度が落ちたり、スピーカーの音が聞こえにくくなります。また、台所リモコンは防水タイプではありませんので水をかけないでください。故障の原因になります。
- お子さまがいたずらしないよう、注意してください。
- 炊飯器、電気ポットなどの蒸気や温風をあてないようにしてください。故障の原因になります。
- スピーカーに耳を近づけて使用しないでください。大きな音が出ることがあり、聴覚障害などを引き起こすおそれがあります。
- リモコンは乱暴に扱わないでください。故障の原因になります。
- 表示部には故意に触れたり、衝撃を与えたりしないでください。傷や故障の原因になります。



■リモコンの設置場所について

- 室温が 55℃を超えるサウナなどへは取り付けしないでください。(5 ~ 55℃の範囲で使用してください)
故障の原因になります。
- 浴室リモコンと台所リモコンの設置場所が近い場合、ハウリング（キーンなどの大きな音がする現象）を起こすことがあります。そのような場合は施工店に連絡して、リモコンの設置場所や向きを変更してください。
- 浴室リモコンのみや台所リモコンのみでの単独設置はできません。必ずセットで設置してください。

■リモコンからテレビやラジオを遠ざけてください

- テレビやラジオはリモコンおよびリモコン線から 1m 以上離してください。
画像や音声が乱れることがあります。

■お手入れの際の注意

- けがには十分ご注意ください。
- リモコンの掃除には、塩素系・酸性・アルカリ性の洗剤、研磨剤入りの洗剤、シンナー・ベンジン・エタノールなどの有機溶剤、メラミンスポンジやたわしなどの硬いものを使用しないでください。変色・変形・割れ・傷などの発生や印刷・文字などが消えたり、機器の故障の原因となります。
- 台所リモコンの汚れは、湿った柔らかい布で軽く拭き取ってください。汚れがひどいときは、台所用中性洗剤を布に少量含ませて軽く拭き、乾いた柔らかい布で水滴を拭き取ってください。直接洗剤をかけたり、水洗いしたりしないでください。また、台所リモコンの周りの壁にかけて垂れた洗剤や水はリモコンにかからないように拭き取ってください。リモコンに洗剤や水が浸入して、故障の原因になります。

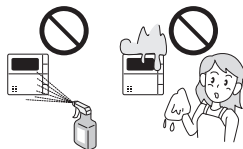

■別売部品について

- 別売部品はお使いの熱源機用のもの以外は使用しないでください。事故や故障の原因になります。

初めてお使いのとき

熱源機が使えるように準備します。

1 給水元栓を全開にする

- 給水元栓は熱源機の下部にあります。

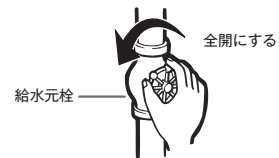

2 水が出ることを確認する

- 台所、浴室、洗面所など、お湯を使う場所のすべての給湯栓を開けて確認します。
・水が出ることを確認したら、給湯栓を閉めてください。
・サーモスタット式やワンレバーの混合水栓の場合は、ハンドルの設定を最高温度の位置にした状態で確認してください。確認後は使用時の設定温度に戻してください。

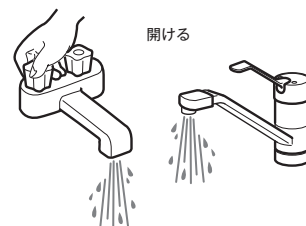

3 電源プラグをコンセントに差し込む

(分電盤のスイッチを「入」にする)

- コンセントは熱源機付近の壁などにあります。
・コンセントではなく分電盤に直接接続されている場合があります。

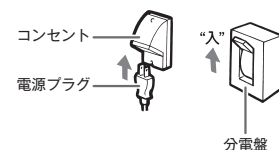

- 停電モード対応の熱源機の場合、台所リモコンの画面がスクロール表示します。熱源機の取扱説明書の「主な仕様・能力表」で対応熱源機が確認できます。約 5 分間経過すると表示は消えます。[ON] スイッチを押した場合、「入」になります。
※スクロール表示中に台所リモコンの [ON] スイッチを約 5 秒間長押しすると停電モードに入ります。(79 ページ参照)
スクロール表示中は暖房操作、凍結予防機能がはたらきません。

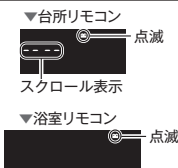

4 ガス栓を全開にする

- ガス栓は熱源機の下部にあります。

- ・初めてお使いのときや停電から復帰した直後は、一度、リモコンの [ON] を「ON」にしてから各操作を行ってください。

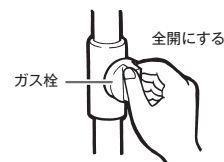

⚠ 警告

- ぬれた手で電源プラグをさわらないでください。感電のおそれがあります。

⚠ 注意

- サーモスタット式やワンレバーの混合水栓の場合は、再使用時の設定温度にご注意ください。

時計を合わせる

本製品をお使いになる前に、台所リモコンで時計を合わせてください。

※ 運転スイッチが「入」「切」どちらの場合でも設定できます。

台所リモコンの操作

1 設定変更を押して設定番号「25」にする

- 設定変更を押して「25」を表示させます。

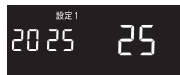

2 上 または 下 で、変更し 決定 で次の項目へ進む

- 年→月→日→時刻と設定できます。
- スイッチを押し続けると早送りできます。
- 現在時刻に近付いたら、1回ずつ押して設定します。

3 決定を押す

- 決定を押したときからスタート(0秒)します。時報などに合わせて押せば、より正確に設定できます。
- ※ 決定を押さなくても、そのまま1分経過すると自動的に設定が完了します。



お願い

- 電源プラグが抜けた場合や停電後には [- - : - -] の表示になります。再度時刻を合わせてください。

お知らせ

- 時刻は24時間表示です。
- 停電があったときや時刻が設定されていない状態で運転スイッチを「入」にしたときは、表示画面の時刻表示に [- - : - -] が点灯します。
- 無線LANルータと接続することで時計を自動で更新できます。無線LANルータとの接続方法は63ページを確認してください。

給湯温度を調節する

給湯栓やシャワーから出るお湯の温度を32℃～60℃の範囲(17段階)で調節できます。

台所リモコン・浴室リモコンの操作

1 運転を「入」にする

- 画面に給湯温度などが表示されます。
- 「切」のときは、運転を押して「入」にします。



2 【優先】が表示されていることを確認する

- 優先表示または優先ランプが点灯しているリモコンでのみ給湯温度を変更できます。
- 台所リモコン・浴室リモコンは、それぞれが優先になった場合の給湯温度を記憶しています。優先が切り替わると、優先になったリモコンが記憶していた温度が給湯温度になります。



- ※ 表示されていないときは、16ページの「優先スイッチの使いかた」を参照してください。

3 上 または 下 で、給湯温度を設定する

- スイッチを押すたびに…
 - 上 : 温度が1段階上がります。
 - 下 : 温度が1段階下がります。
- スイッチを押し続けると…
 - 上 : 連続で温度が上がります。
 - 下 : 連続で温度下がります。
- 押し続けると45℃以下では連続して変わります。46℃以上に設定したいときは、1回ずつ押してください。



- ※ 初期設定温度は熱源機の取扱説明書の仕様書をご参照ください。
- 調節できる温度は32℃～60℃の17段階です。1回スイッチを押すごとに1段階ずつ変わります。実際の温度は季節や配管の長さによって異なります。およその目安とお考えください。

給湯温度の目安

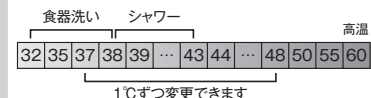

4 給湯栓を開いてお湯を出す

- お湯を出している間は、燃焼ランプ(🔥)がオレンジに点灯します。
- ※ お湯を出す量が少ないと、燃焼ランプが消えて、お湯が水になることがあります。



- ※ 給湯設定温度を60℃に設定すると、音声で「熱いお湯が出ます」「給湯温度を60℃に設定しました」とお知らせして、[高温ランプ]が点灯し、注意を促します。
- ※ 給湯温度(上限の温度)は変更することもできません。(57ページ参照)

お湯を使う

お使いになる前の準備

混合水栓使用時のご注意

- サーマスタット式水栓をご使用の場合、水栓によってはハンドルの設定よりぬるいお湯が出ることがあります。その場合は、リモコンの給湯温度をハンドルの温度より高めに設定してください。詳しくは水栓の取扱説明書をご覧ください。
- 運転スイッチが「切」の状態でお湯を使用する場合は、必ずハンドルの設定を「水」の位置にしてください。「湯」の位置で水を流すと、熱源機内が結露して点火不良や故障の原因になります。
- ウルトラファインバブル対応熱源機をご使用の場合は、リモコンの給湯温度をご希望の温度に設定した上で、混合水栓のハンドルの設定を最高温度の位置にし、湯量調節はレバーや給湯栓で行うことをおすすめします。
※ 水を混ぜて使用するとウルトラファインバブルの泡数が減少します。

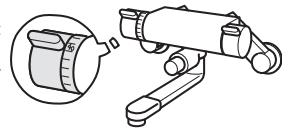

サーモスタット式水栓の例

警告

- 高温でお湯を使用していた直後は、配管中に高温のお湯が残っていますので、次にシャワーを使用する際は十分に湯温を確認してから行ってください。
- シャワーの使用中は絶対にリモコンの運転スイッチを「切」にしないでください。お湯が急に水になります。
- やけど防止のため、シャワーの使用中は絶対に台所リモコンで給湯温度を変更しないでください。シャワーの温度も変更されます。浴室リモコンが優先になっているときは、台所リモコンでは給湯温度を変更できないので、安心してシャワーなどをお使いいただけます。

お知らせ

- ・ 初期設定温度は熱源機の取扱説明書の仕様書をご参照ください。
- ・ おふろへ湯はり中は、リモコンの表示とは異なる温度（ふる温度）のお湯が出る場合があります。
- ・ 運転スイッチ「入」「切」や給湯栓の開閉時または給湯使用後しばらくすると、モーターが動く音が出ることがありますが、これは再使用時の点火をより早くし、お湯の温度を早く安定させるために熱源機が作動している音で異常ではありません。
- ・ 停電復帰時は運転スイッチが「切」の状態になり、その後運転スイッチを「入」にしたリモコンに優先が移ります。このとき、それぞれのリモコンの温度設定は停電前と同じです。
- ・ 給湯やシャワー使用時に、ふる配管に残っていた水が循環アダプターから出てくる場合がありますが、異常ではありません。
- ・ 夏場など水の温度が高いときに給湯温度を低く設定した場合やお湯の量を絞って使う場合は、設定温度よりも熱いお湯が出ることがあります。
- ・ 給湯温度は運転スイッチを「切」にしても記憶されます。

優先スイッチの使いかた

リモコンの優先権を変更します。

【優先権】について

- ・ 台所、浴室、洗面所などにあるすべての給湯栓に対して、熱源機から同じ温度のお湯が供給されます。どのリモコンにも同じ給湯温度が表示されます。そのため、お湯の使用中に他の人が給湯温度を変えると、お湯の温度が変わり、やけどをすることがあります。このような事故を防止するため、どちらか一方の権利のあるリモコンでしか温度を変えられないようになっており、この給湯温度を変更することができる権利を「優先権（優先）」といいます。

■給湯温度設定のしくみ

優先表示が出ているリモコンで、給湯温度を
[40℃] → [41℃] に変更すると…

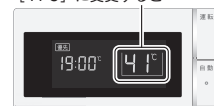

【台所リモコン】

もう一方のリモコンの表示も
[40℃] → [41℃] に変わります。



【浴室リモコン】

浴室でお湯を使っていないことを確認してから変更してください。

- ・ 台所リモコンと浴室リモコンは、それぞれが優先権を持っていたときに設定した給湯温度を記憶しています。優先権が切り替わると、優先権を持ったリモコンが記憶していた温度が給湯温度になります。
- ・ 運転スイッチを「入」にしたリモコンに最初は優先表示が出ます。
- ・ 給湯温度の変更以外は、どのリモコンでも優先権に関係なく他の設定を変更できます。

浴室リモコンの操作

1 優先 を押す

- 優先ランプ(白)および表示画面に【優先】が点灯し、給湯温度を変更できる優先権を持つことができます。
- 優先スイッチを1回押すごとに、優先権が以下のように交互に切り替わります。
「浴室リモコン」 ↔ 「台所リモコン」
- 台所リモコンで給湯温度の変更ができないときは、運転スイッチを一度「切」にし、再度「入」にして、表示画面に【優先】の表示を点灯させます。
- ※ ふる自動やおいだしなどが運転中の場合は、運転を停止します。停止させたくない場合は、浴室リモコンの優先スイッチを押して切り替えてください。



浴室リモコンの表示画面に【優先】が表示されます。



警告

- やけど防止のため、シャワーの使用中は優先権を切り替えないでください。

お湯を使う

お湯を使う

自動運転でおふろを入れる

自動スイッチを押すだけで自動的に湯はりし、一定時間保温します。

台所リモコン・浴室リモコンの操作

1 浴槽に排水栓とふたをする

- おふろのお湯の量や設定温度の調節、保温時間の変更は23～26ページを参照してください

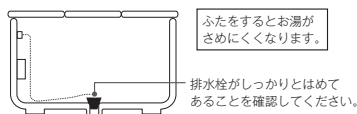

2 運転「入」にする

- 「切」のときは、を押して「入」にします。
- 運転ランプが白に点灯します。

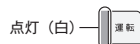

表示画面に給湯温度などが表示されます。

3 を押す

- 自動ランプ (白) が点滅し、湯はりを始めます。
※ 自動湯はり運転の開始と同時に、浴室暖房乾燥機の暖房運転を開始 (運動) することができます。(59ページ参照)

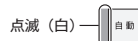

【台所リモコン】



【浴室リモコン】



台所リモコン・浴室リモコンの操作

- 自動湯はりを途中で止めたいときは、再度  を押して自動ランプを消灯させます。浴室暖房運動を「On」または「Auto」に設定して自動湯はりした場合、浴室暖房も「切」になります。
- 湯はり終了後 (保温中) は自動ランプが点灯に変わります。
- 保温中の表示が出ている間は、約30分 (気温によって時間が変化します) ごとにお湯の温度をチェックして温度が下がっていけば自動的においでします。全自動タイプはお湯が減ると自動的にたし湯もします。この保温時間は26ページの「おふろの保温時間を変更する」の手順で変更できます。
- 保温時間が終了すると保温中の表示が消え、自動ランプも消えます。保温を途中で止めたいときは、自動スイッチを押して自動ランプを消灯させてください。
- 保温中の表示が出ている間にぬるく感じたときは、おいでスイッチ (33ページ参照) を押すか、ふろ設定温度を上げてください。(23ページ参照)

【台所リモコン】



【浴室リモコン】



完了が近くなる...

メロディーが鳴り、音声で『まもなくおふろが沸きます』とお知らせします。
(注) 残り湯があるときやふろ設定湯量 (水位) が少ない (2分以内に湯はりが完了する) ときに自動運転をした場合は、完了前のお知らせはしません。

湯はりが終わると...

メロディーが鳴り、音声で『おふろが沸きました』とお知らせします。保温時間 (工場出荷時: 4時間) までお湯が保温されます。

お知らせ

浴室暖房乾燥機の連動機能について

- ・ 自動湯はり連動して暖房運転をした場合の運転時間は、浴室暖房乾燥機のリモコンで確認してください。ただし、自動湯はり後の保温時間が「0時間」に設定されているときは、自動湯はり終了と同時に暖房運転は停止します。
- ・ 浴室暖房乾燥機側のリモコンで運転した場合と自動湯はり連動運転した場合では、運転時間が異なります。詳しくは、浴室暖房乾燥機の取扱説明書をご覧ください。

⚠ 注意

- 保温中のおいだし運転時には循環アダプターから泡が出てくる場合があります。また循環アダプターからは熱いお湯が出てきますので身体などに直接あてないようにしてください。

お願い

- ・ 残り湯を排水するときは、自動ランプ (白) が消灯していることを確認してから行ってください。
- ・ 自動湯はり中に水栓などからお湯や水を入れたり、入浴したりすると、お湯があふれることがあります。自動湯はり中は、水栓などからお湯や水を入れないでください。
- ・ 自動スイッチの入/切を何度も繰り返さないでください。お湯があふれることがあります。
- ・ 保温中にお湯をもっとふやしたい場合は、32ページの「おふろのお湯をふやす (たし湯)」を参照してください。

お知らせ

- ・保温時間が過ぎると、自動ランプが自動的に消灯します。
- ・残り湯があるとき、または、ふろ設定湯量（水位）が少ない（2分以内に湯はりが完了する）ときに自動運転をした場合は、完了前のお知らせはしません。
- ・湯はり中に台所・洗面所・浴室のシャワーなどを使用した場合、お湯の温度はおふろの設定温度（23ページ参照）になる場合があります。また、給水温度や給水圧などの条件によっては、お湯が少ししか出ないことやまったく出ないこともあります。異常ではありません。
- ・湯はりを始めると、しばらくは浴槽の循環アダプターからお湯が出たり止まったりします。残り湯の量を確認しているため、故障ではありません。
- ・自動湯はり中やおいだし中には循環アダプターから泡が出てることがあります。
- ・全自動タイプの熱源機は、入浴後に運転スイッチが「入」で自動スイッチが「切」のときに浴槽の排水栓を抜くと、セルフクリーン機能がはたらきます。（58ページ参照）
- ・なお、浴槽の排水栓を抜くのはポンプが停止して残り湯の水面が安定した後（自動スイッチを「切」にしてから1分以上経過後）にしてください。
- ・浴室暖房運転を停止するときは浴室暖房乾燥機のリモコンを「切」にするか、39ページの「浴室暖房（ミストサウナ）を運転させる」の手順に従って操作し、浴室暖房運転を停止してください。
- ・夏期など給水温度が高い場合は、設定湯量（水位）まで水はり後おいだし運転を行うことがあります。また、冬期など気温の低い場合は、ふろ設定温度まで沸き上げるのに時間がかかることがあります。
- ※ 上記のような場合は「まもなくおふろが沸きます」とお知らせしてから湯はりが完了までに時間がかかることがあります。（熱源機の異常ではありません）

全自動タイプと自動タイプの相違

※ご使用の熱源機が、全自動タイプか自動タイプかは、熱源機本体の取扱説明書「お使いになる前に」を参照してください。

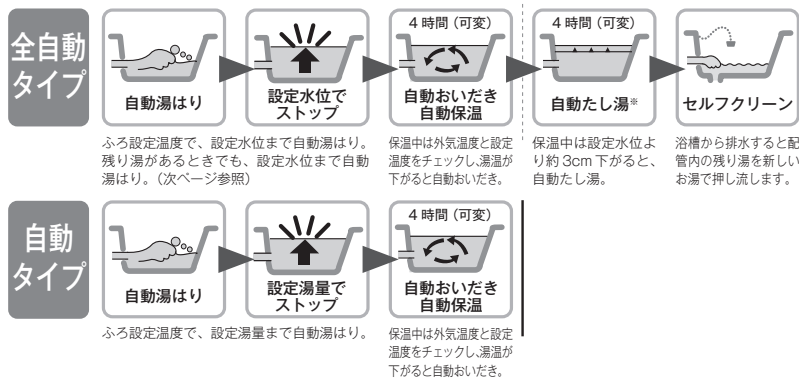

※ 自動たし湯機能は OFF に設定できます。（50ページ参照）

全自動タイプで残り湯があるときの自動運転のご注意

残り湯が十分あるとき

湯量がふえ、お湯があふれることがあります。沸かし直しには、 をお使いください。（33ページ参照）

循環アダプターがかくれているとき

沸き上がり後の水位は多少ばらつくことがあります。異常ではありません。

循環アダプターの下にあるとき

沸き上がり湯量は設定量どおりになりますが、設定量が少ない（水位が低い）場合は多少ばらつきます。

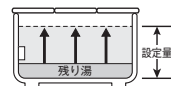
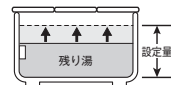

自動タイプで残り湯があるときの自動運転のご注意

残り湯が十分あるとき

湯量がふえ、お湯があふれることがあります。沸かし直しには、 をお使いください。（33ページ参照）

循環アダプターがかくれているとき

沸き上がり後の水位は多少ばらつくことがあります。異常ではありません。残り湯が設定温度に近いときは、約6リットルだけ湯はりします。お湯をふやしたいときは、32ページの「おふろのお湯をふやす（たし湯）」を参照してください。

循環アダプターの下にあるとき

新たに設定量の湯はりをするため、その場合は残り湯分だけ湯量がふえますので、浴槽からのあふれにご注意ください。

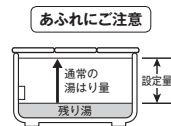
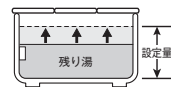

好きな時間におふろを入れる（予約運転）

予約運転とはご希望の時間におふろを沸かす（湯はりを完了させる）機能です。

毎日同じ時間におふろを入れたり、帰宅後すぐにおふろに入りたいときなどに便利です。

・必ず時計を合わせてから操作してください。（13 ページ参照）

・運転ランプ（白）が点灯していることを確認してください。点灯していない場合は、運転スイッチを押してください。

台所リモコンの操作

1 [238-R462型・R463型・R466型・R467型、138-R062型・R063型の場合]

を押す

- おふろのお湯の量や設定温度の調節、保温時間の変更は23～26ページを参照してください



[238-R464型・R465型の場合]

を押し、[01]を表示させる

- または を押し [On] を選択し を押します。



- ※ を押さなくても、そのまま1分経過すると自動的に設定が完了します。

3 を押す

- 予約時刻の設定が完了します。

※ を押さなくても、そのまま1分経過すると自動的に設定が完了します。

[台所リモコン]



[浴室リモコン]



■予約運転を解除したいときは

[238-R462型・R463型・R466型・R467型、138-R062型・R063型の場合]

- を押します。

[238-R464型・R465型の場合]

- を押し [01] を表示させて または を押して [OFF] を選択し を押しします。

台所リモコンの操作

4 浴槽に排水栓とふたをする

- 湯はりが完了し、予約した時刻になるとメロディーが鳴り、音声で「おふろが沸きました」とお知らせします。
- 保温時間（工場出荷時：4時間）の間はお湯が保温されます。

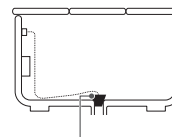

ふたをすするとお湯が
さめにくくなります。

排水栓がしっかりとはめて
あることを確認してください。

お知らせ

- ・予約運転の場合は湯はり完了前のお知らせはしません。

(注) 予約運転の場合は予約時刻の約30分前から湯はり運転を開始します。なお、浴槽の大きさや設定湯量・湯はり温度・給水圧・給水温などの条件によっては、湯はり完了時刻と予約時刻が合わないこともありますが、異常ではありません。

- ・浴槽に残り湯があるときに予約運転を行うと、おふろの沸き上がり時刻に大きなばらつきが出る場合がありますが異常ではありません。
- ・毎日同じ時刻に湯はりする場合は、毎日1を操作してください。
- ・浴室暖房が自動湯はりとは連動する設定の場合、浴室暖房も「入」になります。（連動設定は59ページ参照）
- ・予約運転を設定したときは、運転スイッチを「切」にしないでください。予約が解除されます。
- ・予約中に省電力モードははたらきません。（54ページ参照）

おふろの温度を調節する

おふろの温度を 33℃～ 48℃の範囲（16 段階）で変更できます。

・ 運転ランプ（白）が点灯していることを確認してください。点灯していない場合は、運転スイッチを押してください。

浴室リモコンの操作

1 〔↑〕 または 〔↓〕 でふろ温度を変更する

● スイッチを押すたびに…

〔↑〕：1℃ずつ上がります。

〔↓〕：1℃ずつ下がります。

● 押し続けると 45℃以下では連続して変わります。46℃以上に設定したいときは、1 回ずつ押してください。

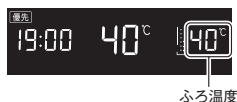

ふろ温度

お知らせ

・ 温度表示は目安です。

■ ふろ温度の目安

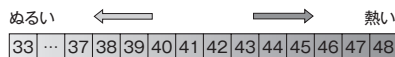

・ 設定できる温度は 33～48℃の 16 段階です。1℃きざみで 1 回スイッチを押すと 1℃変わります。

・ 上記の設定温度は浴槽のお湯の温度とは異なります。温度の違いは浴槽形状や配管長さなどによって異なるほか、同じ温度のお湯でも季節によって体感温度には差がありますので、あくまでも目安とお考えいただき、必要に応じて設定温度を変更してください。

・ ふろ最高温度（上限の温度）は変更できます。（57 ページ）

おふろの水位を調節する（全自動タイプ）

浴槽に湯はりする水位の目安を設定できます。

・ 運転ランプ（白）が点灯していることを確認してください。点灯していない場合は、運転スイッチを押してください。

浴室リモコンの操作

1 〔設定変更〕を押す

※ 水位の目安については、「全自動タイプの水位の目安」を参照してください。



水位の目安が表示されます。
(水位表示)

● 全自動タイプという水位とは、循環アダプターからどれだけ上まで湯はりするかという目安をいいます。リモコンの水位表示との関係は「全自動タイプの水位の目安」を参照してください。ただし、浴槽の形状などによりばらつきますので、実際の水位とは異なります。

2 〔↑〕 または 〔↓〕 で好みの水位（レベル）に変更し 〔決定〕を押す

● スイッチを押すたびに…

〔↑〕：1 目盛り上がります。

〔↓〕：1 目盛り下がります。

おふろの水位が設定されます。

※ 〔決定〕を押さなくても、そのまま 1 分経過すると自動的に設定が完了します。

全自動タイプの水位の目安

水位表示の目盛りは、循環アダプターからの高さの目安を示しています。

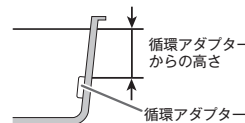

・ 浴槽によっては、高い水位に設定すると、お湯があふれることがあります。

水位表示と循環アダプターからの高さの目安は右表のようになります。洋バス用 / 和バス用の設定により、高さの目安が異なります。

水位表示 (レベル)	循環アダプターからの高さの目安 (cm)	
	洋バス用設定	和バス用設定
12	29	43
11	27	40
10	25	37
9	23	34
8	21	31
7	19	28
6	17 (工場出荷時)	25 (工場出荷時)
5	15	22
4	13	19
3	11	16
2	9	13
1	7	10

・ 循環アダプターからの高さは目安です。循環アダプターの取り付け高さや浴槽の形状などにより、数 cm の誤差が生じることがあります。

・ 洋バス用 / 和バス用の設定は、熱源機本体で切り替えます。設定の変更については、お買い上げの販売店またはもよりの大阪ガスにご連絡ください。工場出荷時は、洋バス用設定になっています。

おふろの湯量を調節する (自動タイプ)

浴槽に湯はりする湯量の目安を設定できます。

・ 運転ランプ (白) が点灯していることを確認してください。点灯していない場合は、運転スイッチを押してください。

浴室リモコンの操作

- 1 **設定変更** を押す
 ※ 湯量の目安については、「自動タイプの湯量の目安」を参照してください。

 ● 自動タイプでいう湯量とは、浴槽に湯はりするお湯の目安の量をいいます。
- 2 **決定** または **戻る** で好みの湯量に変更し
決定 を押す
 ● スイッチを押すたびに…
↑: 1 目盛り上がります。
↓: 1 目盛り下がります。
 おふろの湯量が設定されます。
 ※ **決定** を押さなくても、そのまま 1 分経過すると自動的に設定が完了します。

自動タイプの湯量の目安

- ・ 浴槽の大きさが 340 リットルを超える場合は、浴槽内のお湯の温度が一定にならない (熱いところとぬるいところがある) ことがあります。
- ・ お子さまのいたずらなどを防止するため、400、990、80、60 リットルは、**↑** または **↓** を 1 秒以上押し続けないと設定できなくなっています。大浴槽設定の場合の 550 リットル以上に設定するときも同様です。
- ・ 湯はり量を 60 リットルまたは 80 リットルに設定したときは、湯はりが完了しても湯はり完了のお知らせおよび保温をしない場合があります。
- ・ 浴槽によっては、湯量を多く設定するとお湯があふれることがあります。浴槽の大きさによって普通浴槽 / 大浴槽の設定を熱源機本体で切り替えられます。設定の変更については、お買い上げの販売店またはもよりの大阪ガスにご連絡ください。工場出荷時は、普通浴槽設定になっています。

湯量の目安は以下ようになります。普通浴槽 / 大浴槽の設定により、湯量の目安が異なります。

	湯量の目安 (リットル)	
	普通浴槽設定	大浴槽設定
↑ 多い	—	700
	—	650
	990	600
	400	550
	350	500
	300	450
	280	400
	260	380
	240	360
	220	(工場出荷時)
	220	340
	200	320
	(工場出荷時)	300
	180	300
	160	280
140	260	
120	240	
100	220	
80	—	
60	—	
↓ 少ない		

・ 湯量は目安です。

おふろの保温時間を変更する

自動運転や予約運転で湯はりした後の保温時間を変更できます。

・ 運転ランプ (白) が点灯していることを確認してください。点灯していない場合は、運転スイッチを押してください。

浴室リモコンの操作

- 1 **設定変更** を 2 回押しして設定番号を [02] にする
 ● 画面に保温時間が表示されます。

 ※ 工場出荷時は 4 時間に設定されています。
- 2 **決定** または **戻る** で保温時間を変更し
決定 を押す
 ● 保温時間は、0・1・2・4・6・8 時間から選択できます。保温時間が設定されます。
 ※ **決定** を押さなくても、そのまま 1 分経過すると自動的に設定が完了します

入浴お知らせ機能について

入浴お知らせ機能は安全な入浴をお約束するものではありません。あくまでも補助機能としてご利用ください。

特に、体の弱い方やお年寄り・幼児などの入浴では機能に頼らずこまめな見回りを心がけてください。

①浴室暖房乾燥機の人感センサーで入室を検知

※対応する浴室暖房乾燥機が設置されている場合

※人感センサーについては、浴室暖房乾燥機の取扱説明書をご参照ください。

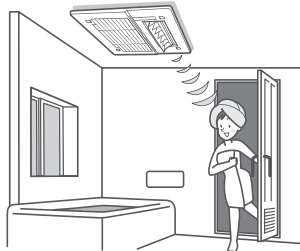

おふろを入れる

②熱源機の水位センサーで入浴を検知

※対応する全自動タイプの熱源機をご使用の場合のみ



- 入浴お知らせ (次ページ)
台所リモコンに入浴中であることを表示できます。
- 入浴タイマー (29ページ)
浴室リモコンで入浴している時間をカウントし、設定時間経過後にお知らせできます。

①②を合わせてお使いいただく

入浴時間が長く、居眠りなどで動きが小さいとき

※対応する浴室暖房乾燥機が設置されている場合

※対応する全自動タイプの熱源機をご使用の場合のみ



- 入浴お知らせ PLUS (30ページ)
一定時間動きが検知できなかったときに、音声でお知らせします。

入浴お知らせ

熱源機内蔵の水位センサーで入浴を検知して台所リモコンに「入浴中」を表示。浴室に行かなくても誰かが入浴中であることが分かります。

※ 対応する全自動タイプの熱源機をご使用の場合のみ

※ 運転スイッチが「入」「切」どちらの場合でも操作できます。

台所リモコンの操作

1 を繰り返し押し設定番号を [14] にする



2 または で、[On] / [OFF] を選択し を押す



- ・工場出荷時は [OFF] に設定されています。
- ・ を押さなくてもそのまま 1 分経過すると、自動的に設定が完了します。

おふろを入れる

お知らせ

- ・ 台所リモコンのトップ画面に「入浴中」と表示します。(7ページ)

入浴検知の補足

※ 下記のときは、正しく検知できない場合があります。

- ・ お湯があふれる状態で浴槽に入る。
- ・ ゆっくりした動きでおふろに入ったり出たりする。
- ・ 浴槽に入る前と出た後で水位の上昇が少ない場合。
(例：中腰の姿勢での入浴、身体の小さな方入浴、浴槽のサイズ(面積)が大きい。など)
- ・ 浴槽にシャワーなどからお湯を多量にたしながら、浴槽を出る。
- ・ 浴槽に入った状態で、大きく水位が変わるような動きをした。
(例：おふろに深く入った状態から浅く入った状態に体勢を変えた。など)
- ・ 浴槽の水位が循環アダプター付近まで下がったとき。
- ・ 複数人で同時に入浴したとき。
- ・ 自動・おいだき・たし湯・たし水などのふろ運転中、凍結予防運転中と運転後しばらくの間、断水時。

入浴タイマー

熱源機内蔵の水位センサーで入浴を検知して浴室リモコンで時間をカウントします。設定した時間を過ぎると音声で「入浴してから設定した時間が経過しました」とお知らせします。

※ 対応する全自動タイプの熱源機をご使用の場合のみ

・運転スイッチのランプ（白）が点灯していることを確認してください。点灯していない場合は、運転スイッチを押してください。

浴室リモコンの操作

1 を繰り返し押しして設定番号を [05] にする



2 または でタイマー設定時間または [OFF] を選択し、 を押す

● タイマー設定時間は、1～15分までが1分ごと、20～60分までが5分ごとに設定できます。



・工場出荷時は [OFF] に設定されています。

・ を押さなくてもそのまま1分経過すると、自動的に設定が完了します。

お知らせ

- ・タイマーカウント中に浴室リモコンの表示が点滅します。
- ・入浴中に入浴タイマーを設定した場合はカウントしません。再入浴するとカウントを開始します。
- ・継続して入浴していると、浴槽から出るまで5分ごとにお知らせします。いずれかのスイッチを押すとお知らせは停止します。
- ・途中で浴槽から出るとタイマーはリセットされます。
- ・入浴が正しく検知できなかった場合、入浴タイマーは正しく開始・停止できません。28ページの入浴検知の補足を参照してください。

この部分が点滅



入浴お知らせ PLUS

浴室暖房乾燥機の人感センサーと熱源機の水圧センサーによる入浴検知によって、入浴者の動きが検知できないときは音声でお知らせします。

※ 対応する全自動タイプの熱源機と浴室暖房乾燥機が設置されている場合

※ 運転スイッチが「入」「切」どちらの場合でも操作できます。

台所リモコンの操作

1 を繰り返し押しして設定番号を [15] にする



2 または で設定時間を選択し、 を押す

● 入浴検知中の人感センサーの検知時間は、OFF、10、15、20分から選択できます。



・工場出荷時は [OFF] に設定されています。

・ を押さなくてもそのまま1分経過すると、自動的に設定が完了します。

お知らせ

■ [入浴お知らせ PLUS] を設定すると...

- ・入浴検知中に浴室暖房乾燥機の人感センサーで設定時間内に検知できなかったときは音声でお知らせします。

浴室リモコン

「一定時間動きが検知されませんでした。体を動かして合図してください」

すぐに体を動かすと...

体を動かさず約1分30秒経過すると...



お風呂をぬるくする (たし水)

お風呂のお湯が熱いときに、水をたしてぬるくできます。

- ・ 運転スイッチのランプ (白) が点灯していることを確認してください。点灯していない場合は、運転スイッチを押してください。



浴室リモコンの操作

1 たし水 を押す

- 表示画面に下図の表示が出ます。
- たし水を途中で停止したいときは、下図の表示中に  を押します。



2 または でたし水の量を選択し、 を押す

- スイッチを押すたびに…
 -  : たし水量が上がります。
 -  : たし水量が下がります。
- 10 ↔ 20 ↔ 30 ↔ 40 リットルの変更ができます。
- ※  を押さなくても、そのまま 10 秒経過すると自動的に設定が完了します。



たし水中は、矢印が点滅します。

お知らせ

- ・ 給湯 (シャワー) 使用中にたし水スイッチを押した場合、たし水運転は給湯を止めた後に始まります。
- ・ たし水運転中に給湯 (シャワー) 使用すると、たし水運転は一時中断される場合があります。また、給湯栓からは水が出る場合があります。
- ・ たし水運転中、循環アダプターから泡が出ることがあります。
- ・ たし水の量を変更してもリモコンには記憶されませんので、毎回お好みの量を選んでください。

お風呂のお湯をふやす (たし湯)

お風呂のお湯が少なくなったときに、お湯をたすことができます。

- ・ 運転スイッチのランプ (白) が点灯していることを確認してください。点灯していない場合は、運転スイッチを押してください。



浴室リモコンの操作

1 たし湯 を押す

- 注水中は表示画面に下図の表示が出ます。
- たし湯を途中で停止したいときは、下図の表示中に  を押します。



2 または でたし湯の量を選択し、 を押す

- スイッチを押すたびに…
 -  : たし湯量が上がります。
 -  : たし湯量が下がります。
- 10 ↔ 20 ↔ 40 ↔ 60 リットルの変更ができます。
- ※  を押さなくても、そのまま 10 秒経過すると自動的に設定が完了します。



たし湯中は、矢印が点滅します

お知らせ

- ・ 給湯 (シャワー) 使用中にたし湯スイッチを押した場合、たし湯運転は給湯を止めた後に始まります。
- ・ たし湯運転中に給湯 (シャワー) 使用すると、たし湯運転は一時中断される場合があります。また給湯栓からはふろ設定温度のお湯が出ます。
- ・ たし湯運転中、循環アダプターから泡が出ることがあります。
- ・ たし湯の量を変更してもリモコンには記憶されませんので、毎回お好みの量を選んでください。

お風呂をあつくる (おいだき)

お風呂のお湯がぬるくなったときにおいだきできます。

・ 運転ランプ (白) が点灯していることを確認してください。点灯していない場合は、運転スイッチを押してください。

台所リモコン・浴室リモコンの操作

1 浴槽のお湯 (水) の量を確認する

● 循環アダプターの5cm程度上までお湯 (水) があることを確認します。

※ お湯 (水) の量が少ないときは、次ページの「お湯 (水) が循環アダプターより下にあるとき」を参照してください。

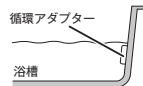

2 おいだきを押す

● 途中で停止したいときは、**おいだき**を押してください。

【台所リモコン】



[238-R462型・R463型・R466型・R467型、138-R062型・R063型の場合]



[238-R464型・R465型の場合]

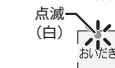

【浴室リモコン】

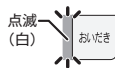

⚠ 注意

- おいだき運転時には、循環アダプターから泡が出てくる場合があります。また循環アダプターからは熱いお湯が出てきますので身体などに直接あてないようにしてください。

お湯 (水) が循環アダプターより下にあるとき

- 浴槽のお湯 (水) が循環アダプターより下にあるときは、以下ようになります。※ お使いの熱源機の種類は熱源機本体の取扱説明書「お使いになる前に」を参照してください。

■ 全自動タイプの場合

- 浴室リモコンで操作したとき
約6リットル湯はりした後、自動運転に切り替わります。
※ おいだきランプが消灯し、自動ランプが点滅します。

● 台所リモコンで操作したとき

約6リットル湯はりした後、約10分間ポンプ運転します。その後、リモコンに「632」エラーが点滅して停止します。

■ 自動タイプの場合

約6リットル湯はりした後、約10分間ポンプ運転します。その後、リモコンに「632」エラーが点滅して停止します。

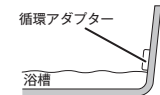

お知らせ

- ・ 台所リモコンで操作したときは、沸き上がると、メロディーが鳴り音声で「お風呂が沸きました」とお知らせします。ただし、自動運転 (保温) 中はお知らせしません。
- ・ 浴室リモコンで操作したときの沸き上がりのメロディーと音声をお知らせしたい場合は、53ページを参照してください。
- ・ おいだきは、台所リモコンで操作した場合と、浴室リモコンで操作した場合で運転内容が異なります。
 - <台所リモコン>
 - ・ 約1分間ポンプ運転した後、ふろ設定温度までおいだきします。なお、ふろ温度がふろ設定温度以上の場合、約1分間ポンプ運転後に停止します。
 - <浴室リモコン>
 - ・ ふろ温度にかかわらず約5分間 (※) おいだきします。ふろ設定温度以上にならなかったときは、ふろ設定温度までおいだきを継続します。
- ※ おいだき時間の変更は58ページを参照してください。
- ・ 全自動タイプ、自動タイプともに断水している場合は循環アダプターの上まで水を入れてもおいだきできません。断水時においだきスイッチを押すと、循環アダプターから気泡が出てリモコンに「632」エラーまたは「032」エラーが点滅して停止する場合があります。
- ・ ポンプ運転とは、浴槽に残っているお湯 (水) をポンプで循環させる機能です。

お風呂に入って操作する

お風呂に入って操作する

浴室から人を呼びたいとき

浴室リモコンから台所リモコンの呼び出し音を鳴らして、呼び出すことができます。
・ 238-R462 型・R464 型・R466 型・R467 型、138-R062 型をお使いの場合に使用できます。
・ 運転スイッチが「入」「切」どちらの場合でも操作できます。

MEMO

浴室リモコンの操作

1 呼び出しを押す

- 浴室リモコンではスイッチ受付メロディーが鳴ります。
- 台所リモコンではメロディーと音声「お風呂で呼んでいます」でお知らせします。

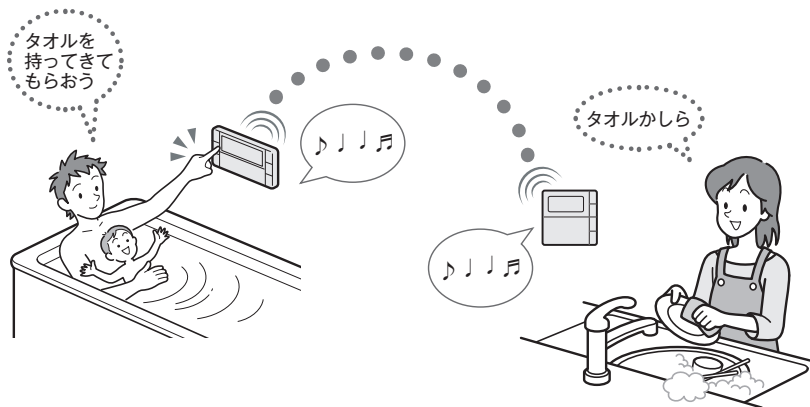

お風呂に入って操作する

お風呂に入って操作する

浴室と台所で通話する

台所リモコンから浴室リモコンへ話しかけることができます。
238-R463型・R465型、138-R063型をお使いの場合に使用できます。
※ 運転スイッチが「入」「切」どちらの場合でも通話できます。

台所リモコンの操作

1 通話 を押したままにする

- メロディーが鳴り、通話ランプ（白）が点滅します。

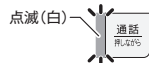

■浴室リモコンでは

- メロディーが鳴り、通話ランプが点灯（白）します。

3 話し終わったら、通話 を離す

- 通話 を離すと、通話ランプが点灯から点滅に変わり、浴室からの通話に切り替わります。
 - 途中で通話を止めたいときは、通話 を押して通話ランプを消灯させます。
- ※ 約1分経過すると通話ランプが消灯します。

2 呼び出し音が鳴り終わったら、通話 を

押した状態でリモコンに向かってゆっくり話す

- 通話ランプが点灯に変わってからお話しください。

■浴室リモコンでは

- 台所リモコンからの声が聞こえます。
- ※ 台所リモコンからの通話中でも、浴室リモコンの通話 を押すと通話ランプが点滅に変わり、浴室からの通話に切り替わります。



お願い

- 通話しながらリモコンの通話スイッチ以外のスイッチを操作したりリモコンをたたいたりすると、通話先のリモコンから大きな音が出ますのでご注意ください。これは故障ではありません。
- 通話の際は浴室または脱衣所（台所）の扉を開けてください。扉を開けた状態で通話すると、ハウリング（キーンという大きな音）が起こることがあります。
- 浴室でシャワーや浴室暖房乾燥機をお使いの場合は、シャワーなどの音によって通話が聞こえにくくなりますので、通話中はシャワーなどの使用を一時中止してください。
- 台所リモコンの周囲に音源などがあると、音で通話が聞こえにくくなりますので、通話中は換気扇などの使用を一時中止してください。
- 通話の際はリモコンから約50cm離れた距離で話してください。
- 言葉が途切れたり声が小さいときは、リモコンに近付いて話してください。
- 通話音量や通話の呼び出し音の大きさは変更できません。

浴室リモコンから台所リモコンへ話しかけることができます。
※ 運転スイッチが「入」「切」どちらの場合でも通話できます。

浴室リモコンの操作

1 通話 を押す

- メロディーが鳴り、通話ランプ（白）が点滅します。



■台所リモコンでは

- メロディーが鳴り、通話ランプが点滅（白）します。

2 呼び出し音が鳴り終わったら、リモコンに向かってゆっくり話す

- 通話ランプが点灯に変わってからお話しください。
- 台所リモコンの通話ランプが点滅し、台所リモコンからの声が聞こえます。再び浴室リモコンから通話したいときは、通話ランプが点灯に変わってから、ゆっくりと話し始めてください。
- 途中で通話を止めたいときは、通話 を押して通話ランプを消灯させます。



3 話し終わったら、通話 を押す

- 通話 を押すと通話ランプが点灯から消灯に変わります。
- ※ 通話 を押さなくても、浴室からの通話状態が約1分経過すると通話ランプが消灯します。

お知らせ

- 浴室リモコンと台所リモコンの両方から同時に話すことはできません。通話ランプ（白）が点灯している側が話をする側になります。点滅している側は聞く側になります。
- おふろの自動運転やおいだしなどのふる運転中も通話できますが、通話ランプ（白）が点灯または点滅中のリモコンでは、この間の音声（「おふろが沸きました」など）やメロディー・操作確認音は出なくなります。
- 通話中に運転スイッチなどを操作すると、スイッチを押した音が相手に聞こえることがあります。
- 通話ランプ（白）が点灯（または点滅）している間（通話中）は、時計合わせやふる湯量（水位）の設定・音声やメロディーの音量・省電力モードの設定の変更はできません。
- 使用環境によっては通話音声に雑音が混ざったり、通話音声途切れることがありますが、これはリモコンの故障ではありません。

浴室暖房（ミストサウナ）を運転させる

浴室暖房の運転またはミストサウナの運転を開始できます。

- ・ 238-R464 型・R465 型・R467 型をお使いの場合に使用できます。
 - ・ このリモコンで浴室暖房乾燥機の暖房運転、またはミストサウナを運転させるには、このリモコンに対応する浴室暖房乾燥機が必要です。
 - ・ このリモコンでは、浴室暖房乾燥機の暖房運転、またはミストサウナ運転の「入」「切」しかできません。温度調節などは浴室暖房乾燥機のリモコンを使用してください。
 - ・ 浴室暖房乾燥機が設置されていない場合は、スイッチ操作を受け付けません。
- ※ 運転スイッチが「入」「切」どちらの場合でも操作できます。

台所リモコン・浴室リモコンの操作

■浴室暖房運転を開始する

1 [浴室暖房] を押す

- 停止させる場合は、再度 [決定] を押してください。
- 浴室暖房乾燥機側で設定した運転時間が経過すると、自動的に浴室暖房が停止します。

[台所リモコン]
[238-R464 型・R465 型の場合]

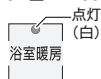

[238-R467 型の場合]

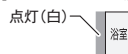

[浴室リモコン]
燃烧ランプが点灯します。



浴室暖房が表示されます。

■ミストサウナ運転を開始する（初期設定は「浴室暖房」に設定されています。）

1 設定変更で浴室暖房スイッチの機能を切り替える（次ページ参照）

- 設定変更スイッチにてスイッチの機能を切り替えることができます。

2 [浴室暖房] を押す

- 停止させる場合は、再度 [決定] を押してください。
- 浴室暖房乾燥機側で設定した運転時間が経過すると、自動的にミストサウナが停止します。

[台所リモコン]
[238-R464 型・R465 型の場合]

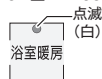

[238-R467 型の場合]

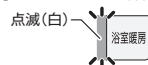

お知らせ

■浴室暖房乾燥機の温度調節は？

- ・ このリモコンでは浴室暖房乾燥機の暖房運転またはミストサウナ運転のみ行うことができます（ミストサウナ運転は台所リモコンのみ操作できます）。温度調節その他の設定は、浴室暖房乾燥機のリモコンで行ってください。
- ・ このリモコンで浴室暖房乾燥機の暖房運転を行った場合、ワイヤレスタイプの浴室暖房乾燥機のリモコンには何も表示されず「切」のままになっています。温度調節などを行いたい場合は、浴室暖房乾燥機のリモコンの暖房スイッチも「入」にしてから行ってください。

浴室暖房スイッチの機能を切り替える

台所リモコンの浴室暖房スイッチの機能を切り替えることができます。

- ・ 238-R464 型・R465 型・R467 型をお使いの場合に使用できます。
- ※ 運転スイッチが「入」「切」どちらの場合でも操作できます。
- ※ この設定番号は、対応する（ミストサウナ機能付）暖房乾燥機をご使用の場合のみ表示され、設定の切り替えができます。

台所リモコンの操作

1 [設定変更] を 2 回押して設定番号を [02] にする



2 [決定] または [決定] で、[On] / [OFF] を選択し [決定] を押す

[決定] を押す

[On]：浴室暖房（出荷時）

[OFF]：ミストサウナ

- ※ [決定] を押さなくても、そのまま 1 分経過すると自動的に設定が完了します。



ミストサウナ準備完了報知機能

ミストサウナ準備完了報知機能に対応した浴室暖房乾燥機およびガス熱源機をお使いの場合は、ミストサウナが準備完了すると、台所リモコンから音声で『ミストサウナの準備ができました』とお知らせします。

- 台所リモコンのみ報知します。

▼台所リモコン

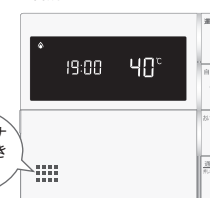

お願い

- ・ 運転は入浴の約 30 分前に開始してください。
- ・ 浴室暖房の運転開始時間は、浴室の種類や大きさ・気温や湿度によって異なります。浴室暖房乾燥機のリモコンで設定調整してください。

お知らせ

- ・ ミストサウナ準備完了をお知らせするかどうかは、浴室暖房乾燥機のリモコンで設定できます。詳しくは浴室暖房乾燥機の取扱説明書をご確認ください。
- ・ ミストサウナ準備完了報知するには、システムに対応した浴室暖房乾燥機および熱源機が必要です。
- ・ 浴室暖房乾燥機の仕様や設置条件および使用環境によっては、ミストサウナ準備完了報知をしない場合があります。
- ・ 冬期の一番ふろのように浴室が冷えているとき、あらかじめ入浴前に予備暖房（温風によって浴室を暖める）やミストサウナ運転をしておくと、入浴時に感じる肌寒さを和らげてくれます。

床暖房運転をする

本リモコンでは最大3か所（床暖房1、床暖房2、床暖房3）まで床暖房できます。（お客様の設置構成により変わります）

- ・238-R464型・R465型をお使いの場合に使用できます。
- ・台所リモコンで操作できない床暖房がある場合は、床暖房リモコンで運転してください。

※ 運転スイッチが「入」「切」どちらの場合でも操作できます。

セーブモード

セーブモードは、床暖房とエアコンを併用運転することによって省エネを目指した運転モードです。お部屋の空気はエアコンで温め、床暖房は能力を抑えて床表面を温めます。春先や秋口など、床暖房が暖まり過ぎるときにもおすすです。（44ページ）

※ エアコンと通信による連動は行っていないため、床暖房のセーブモード運転を行うのと同時にエアコンの暖房運転を行う必要があります。

※ セーブモードでは、床暖房の能力を抑えて運転しますので、通常運転に比べて床表面温度が低く感じる場合があります。

※ エアコンは特別な機能の付いたものである必要はありません。

※ エアコンと床暖房の併用運転で省エネ性を実現するため、エアコンの暖房設定温度は控えめにさせていただくことをおすすめします。

台所リモコンの操作

【床暖房スイッチから操作する場合】

- 1 を押す
 - 43ページで設定した場所の床暖房運転が開始します。
 - 停止する場合は再度 を押してください。



運転中の場所に□が表示されます。

【床面選択スイッチから操作する場合】

- 1 を押す
 - 【床暖房1の運転状況】の設定画面になります。



- 2 または で運転 [On] / 停止 [OFF] を変更し、 を押す

※ を押さなくても、そのまま1分経過すると自動的に設定が完了します。



お知らせ

- スwitchを押すと、床暖房の場所が切り替わります。



床暖房の温度レベルを変更する

床暖房の温度レベルはセーブモード「On」の場合は4段階、セーブモード「OFF」の場合は9段階に調節できます。

- ・238-R464型・R465型をお使いの場合に使用できます。
- ※ 運転スイッチが「入」「切」どちらの場合でも操作できます。

台所リモコンの操作

- 1 を押す
 - 【床暖房1の温度レベル】の設定画面になります。
- 2 または で温度レベルを変更し、 を押す
 - ※ を押さなくても、そのまま1分経過すると自動的に設定が完了します。



※ 工場出荷時は温度レベル [4]、セーブモード [On] に設定されています。



お知らせ

温度レベルの目安



- ・ 温度レベル変更中に を押すと、設定できる床暖房の場所が切り替わります。



床暖房スイッチの設定をする

床暖房スイッチで暖房する場所を設定します。

- ・ 床暖房が 1 か所の場合は表示されません。
- ・ 238-R464 型・R465 型をお使いの場合に使用できます。
- ※ 運転スイッチが「入」「切」どちらの場合でも操作できます。

台所リモコンの操作

1  を繰り返し押して、設定番号 [04] にする



2  または  で設定する場所を選択し

 を押す

■【床暖房が 2 か所の場合】

- 設定する場所の設定は、以下から選択できます。
 - ・ [床暖房 1 + 床暖房 2]
 - ・ [床暖房 1]
 - ・ [床暖房 2]
- ※ 工場出荷時は [床暖房 1 + 床暖房 2] に設定されています。

■【床暖房が 3 か所の場合】

- 設定する場所の設定は、以下から選択できます。
 - ・ [床暖房 1 + 床暖房 2 + 床暖房 3]
 - ・ [床暖房 1 + 床暖房 2]
 - ・ [床暖房 1 + 床暖房 3]
 - ・ [床暖房 2 + 床暖房 3]
 - ・ [床暖房 1]
 - ・ [床暖房 2]
 - ・ [床暖房 3]
- ※ 工場出荷時は [床暖房 1 + 床暖房 2 + 床暖房 3] に設定されています。
- ※  を押さなくても、そのまま 1 分経過すると自動的に設定が完了します。



床暖房のセーブモードを設定する



セーブモードは、床暖房とエアコンを併用運転することによって省エネを目指した運転モードです。お部屋の空気はエアコンで温め、床暖房は能力を抑えて床表面を温めます。春先や秋口など、床暖房が暖まり過ぎるときにもおすすめです。

- ・ 238-R464 型・R465 型をお使いの場合に使用できます。
- ※ 運転スイッチが「入」「切」どちらの場合でも操作できます。

台所リモコンの操作

1  を繰り返し押して、設定番号を [03] にする



2  または  で [On] / [OFF] を選択し  を押す



- ※ 工場出荷時は [On] に設定されています。
- ※  を押さなくても、そのまま 1 分経過すると自動的に設定が完了します。

お知らせ

- ・ セーブモードでは温度レベルの初期値は「4」となります。
- ・ お好みに応じて温度レベル「1」～「4」の範囲に設定できます。
- ・ セーブモード「On」で床暖房の運転中のみ、セーブ表示が点灯します。
- ・ 床暖房が 2 系統以上の場合、系統別にセーブモードの「On」「OFF」を設定することはできません。

床暖房のタイマー運転をする

床暖房のタイマーを設定します。

- 必ず、現在時刻設定を行ってから操作してください。(13 ページ参照)
- それぞれの床暖房で2通り(タイマー1、タイマー2)のタイマーが設定できます。
- 238-R464 型・R465 型をお使いの場合に使用できます。

※ 運転スイッチが「入」「切」どちらの場合でも操作できます。

台所リモコンの操作

1 タイム設定を押す

- [床暖房 1 のタイマー 1] の設定画面になります。



床暖房1の表示

2 上 または 下 で [On] / [OFF] を変更し、決定を押す

決定



タイマー表示

3 上 または 下 で入時刻を変更し、決定を押す



床暖房1

4 上 または 下 で切時刻を変更し、決定を押す



床暖房1

お知らせ

- タイム設定を押すことで、タイマー1とタイマー2を切り替えることができます。設定方法は 2 → 4 と同様です。



- 床面選択を押すと、設定する場所が切り替わります。設定方法は 2 → 4 と同様です。



タイマーの上手な使いかた

例 1) タイマー 1 は朝用に、タイマー 2 は夜用に ●■は床暖房 [On]

[床暖房1のタイマー1]



[床暖房1のタイマー2]

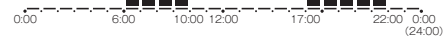
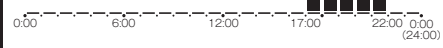

例 2) タイマー 1 と、タイマー 2 の時間帯を重ねて設定した場合

[床暖房1のタイマー1]



[床暖房1のタイマー2]



お知らせ

- 入時刻のみ、切時刻のみの設定ができます。
(入時刻のみタイマー設定する場合)
- 切時刻を [---:---] に合わせてください。
(切時刻のみタイマー設定する場合)
- 入時刻を [---:---] に合わせてください。

※ [---:---] は手順 3 4 で 23:50 と 0:00 の間に設定するか 上 と 下 を同時に押すと表示されます。

- 例 2) のようにタイマー1とタイマー2を同時に使用した場合は、タイマー1の切時刻が経過しても運転を停止しません。タイマー2の切時刻まで継続して運転します。
- 床暖房は温風暖房に比べると立ち上がりには多少時間がかかります。タイマー運転を上手に活用すれば、お望みの時刻に室内を暖めておくことができます。
- タイマー設定中に省電力モードははたらきません。(54 ページ参照)

床暖房温度の制御方法の切り替え

このリモコンは二つの制御方法（近年の住宅性能に合わせた制御方法の「Lo」と、従来のリモコンと同じ制御方法の「Hi」）を搭載しています。

- ・工場出荷時は「Lo」の設定になっており、従来のリモコンと同じ温度レベルでも、床面温度が低いと感じられる場合があります。
 - ・給湯暖房機とリモコンを買い替えられた場合や、従来のリモコンと同じ温度レベルで使用されたい場合は、従来のリモコンと同じ制御方法の「Hi」への変更ができます。
 - ・238-R464型・R465型をお使いの場合に使用できます。
- ※ 運転スイッチが「入」「切」どちらの場合でも操作できます。

台所リモコンの操作

1  を5秒以上長押しする



2  または  で温度制御を変更し、 を押す



- ※  を押さなくても、そのまま1分経過すると自動的に設定が完了します。
- ※ 工場出荷時は「Lo」に設定されています。

お知らせ

- ・床暖房の運転中は変更できません。

暖房の使いかた

放熱器やシステム（パネルヒーター）リモコン、床暖房リモコンの運転スイッチの「入」「切」など暖房機器の操作のみで熱源機の暖房運転ができない場合、台所リモコンの操作で熱源機を運転してください。

※ 運転スイッチが「入」「切」どちらの場合でも操作できます。

暖房機器の操作

- 1 暖房する部屋の放熱器やシステム（パネルヒーター）リモコン、床暖房リモコンの運転スイッチを「入」にし、お好みの温度に設定する
（放熱器（暖房）の取扱説明書もご覧ください）
 - ・ 燃焼中はリモコンに燃焼ランプ（）が点灯します。

暖房機器の操作で熱源機の暖房運転ができない場合、下記操作で熱源機を運転します。

台所リモコンから熱源機の暖房運転をする

- ・238-R466型をお使いの場合のみ使用できます。

台所リモコンの操作

1  を押す

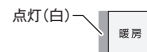

- ・暖房運転を停止する場合は再度  を押ししてください。

2 放熱器の操作をする

- 放熱器に温度調節機能がある場合は放熱器に付属の取扱説明書に従い操作してください。

警告

- パネルヒーターの表面にさわらないでください。やけどの危険性があります。特に小さなお子さまのいる家庭では注意が必要です。

お知らせ

- ・熱源機によっては給湯と暖房などの同時使用時に温風温度が変動したり、若干低くなる場合があります。

ロック機能

お年寄りや小さなお子さまが誤操作しないように、リモコンをロックします。

※ 運転スイッチが「入」「切」どちらの場合でも操作できます。

台所リモコン・浴室リモコンの操作

1  を約 3 秒以上長押しする

- 解除する場合も、もう一度同じ操作を行ってください。

[台所リモコン]

点灯



[浴室リモコン]

点灯



お知らせ

- ・ リモコンごとに設定できます。
- ・ 停電したり、電源プラグが抜けた後は、ロックは解除されます。
- ・ ロックを設定している場合でも、下記の操作は行うことができます。
- ・ 運転スイッチの「切」 ふろ自動スイッチの「切」 おいだしスイッチの「切」 たし湯スイッチの「切」
- ・ たし水スイッチの「切」 床暖房スイッチの「切」 浴室暖房スイッチの「切」 暖房スイッチの「切」
- ・ 呼び出しスイッチ 通話スイッチ スマートフォンからの通隔操作（61 ページ参照）
- ・ 停電モード、スタンバイモード中はロックできません。

Eco モードを選ぶ

Eco モード運転する機能を選択できます。

※ 運転スイッチが「入」「切」どちらの場合でも操作できます。



台所リモコンの操作

1  を繰り返し押し、設定番号を [19~23] に合わせる



2  または  で [On] または [OFF] を選択し  を押す



- 引き続き他の機能を設定するときは  を押さず、 を押して設定する項目を選びます
- ※  を押さなくても、そのまま 1 分経過すると自動的に設定が完了します。
- ※ 工場出荷時はすべて [OFF] に設定されています。

選べる Eco モード ※ 5 つの Eco モードを選択できます

19	省エネ湯はり	効率の良い状態で燃焼して省エネ湯ほりをします。 ※湯はり時間が長くなる場合があります。 ※おふろの設定温度より高い温度のお湯で湯はりすることがあります。
20	節約保温	ふろ沸き上がり後に設定温度から約 1℃温度を下げて節約保温します。 ※保温中の表示が出ている間にぬるく感じたときは、おいだしスイッチ（33 ページ参照）を押してください。
21	自動たし湯 OFF ※全自動タイプのみ	自動運転中（保温中）の自動たし湯機能を OFF にします。 水位を変更しても自動たし湯しません。 ※おふろの湯をふやしたい場合はたし湯操作をしてください。 （32 ページ参照）
22	エコおいだし ※138-R062 型・R063 型では設定できません。	リモコンからのおいだし操作時におふろの設定温度より低い温度で熱源機の燃焼を停止させ、ポンプ循環により熱源機に残った熱を効率よく使用して設定温度に近づけます。 ※おふろのお湯の温度が設定温度より高い場合は通常のおいだし動作になります。 おふろのお湯の温度が設定温度より低い場合は設定温度よりも低い温度でおいだしを終了する場合があります、通常のおいだしより時間が長くなる場合があります。 また、設定温度に近い温度で浴室リモコンからおいだし操作した場合は設定温度よりも高い温度になる場合があります。
23	省エネ給湯	手洗いなど短時間の使用の場合は設定温度になる前に使い終わることが多いため、設定温度から約 2℃下げて節約給湯した後、約 2 分間かけて段階的に設定温度に近づけるようにします。 ※浴室リモコンが「優先」の場合は、本機能ははたらきません。

便利な使いかた

Eco モードを使う

おふろの節約をしたいときに設定してください。

※ 使用方法や環境によっては十分な節約効果が得られない場合があります。

- ・ Eco モード運転する項目を選択してから操作してください。(50 ページの「Eco モードを選ぶ」ページ参照)
Eco モード運転する項目がすべて「OFF」の場合は Eco モード運転が設定できません。

※ 運転スイッチが「入」「切」どちらの場合でも操作できます。

MEMO

台所リモコン・浴室リモコンの操作

[台所リモコン]



- 1  を繰り返し押して
設定番号を [18] に合わせる



[浴室リモコン]

- 1  を繰り返し押して
設定番号を [14] に合わせる





- 2  または  で、[On] または [OFF]

を選択し、 を押す



- 設定後は表示画面に  が表示されます。どちらのリモコンで設定しても表示されます。

- Eco モード運転を解除する場合は、**2** で [OFF] を選択し、 を押してください。

※  を押さなくても、そのまま 1 分経過すると自動的に設定が完了します。

※ 工場出荷時は [OFF] に設定されています。

お知らせ

- ・ Eco モード運転する項目を選択してから操作してください。(50 ページ)

設定を変更する

- ・運転スイッチが「入」のみ操作できます。

手動でセルフクリーニングを行う

- ・手動セルフクリーニング機能とは、ふる配管内に残ったお湯を手動で排水する機能です。
- ・浴室リモコンを操作してセルフクリーニングを開始できます。

■ リモコンの設定範囲

A (高温 48℃) / b (ふる設定温度) / OFF
工場出荷時: OFF

浴室リモコンの操作

- 1 **設定変更** を繰り返し押し、設定番号を [06] にする
- 2 **↑** **↓** で [A] または [b] または [OFF] を選択し、**決定** を押す

- ・運転スイッチが「入/切」どちらの場合でも操作できます。

音声の大きさ (音量) を変更する

- ・リモコンごとに設定できます。
- ・[OFF] に設定しても、注意喚起する音声およびブザーだけは消すことができません。
- ・[OFF] に設定の場合は、リモコンの操作に気がつきにくいおそれがあります。

■ リモコンの設定範囲

3 (大) / 2 (標準) / 1 (小) / OFF
工場出荷時: 標準

台所リモコン・浴室リモコンの操作

- 1 **設定変更** を繰り返し押し、設定番号を浴室リモコンの場合 [03]、台所リモコンの場合 [05] にする
- 2 **↑** **↓** で音量を変更し、**決定** を押す

- ・運転スイッチが「入/切」どちらの場合でも操作できます。

メロディーやブザーの大きさ (音量) を変更する

- ・リモコンごとに設定できます。
- ・[OFF] に設定しても、注意喚起する音声およびブザーだけは消すことができません。
- ・[OFF] に設定の場合は、リモコンの操作に気がつきにくいおそれがあります。

■ リモコンの設定範囲

3 (大) / 2 (標準) / 1 (小) / OFF
工場出荷時: 標準

台所リモコン・浴室リモコンの操作

- 1 **設定変更** を繰り返し押し、設定番号を浴室リモコンの場合 [04]、台所リモコンの場合 [06] にする
- 2 **↑** **↓** で音量を変更し、**決定** を押す

- ・運転スイッチが「入/切」どちらの場合でも操作できます。

浴室リモコンのおいだし完了時のメロディー・音声を設定する

- ・リモコンごとに設定できます。
- ・おいだし完了報知
浴室リモコンで **おいだし** を押ししたときにおいだし完了メロディーと音声「おふろが沸きました」で台所リモコンおよび浴室リモコンそれぞれからお知らせできます。
- 台所リモコンで **おいだし** を押ししたときは、必ずおいだし完了をメロディーと音声でお知らせします。

工場出荷時は [OFF] に設定されています。

台所リモコン・浴室リモコンの操作

- 1 **設定変更** を繰り返し押し、設定番号を [07] にする
- 2 **↑** **↓** で [On] または [OFF] を選択し、**決定** を押す

- ・運転スイッチが「入/切」どちらの場合でも操作できます。

湯はり完了時のメロディーを変更する

- ・リモコンごとに設定できます。

工場出荷時は [A (シンプル)] に設定されています。

台所リモコン・浴室リモコンの操作

- 1 **設定変更** を繰り返し押し、設定番号を [08] にする
- 2 **↑** **↓** で [A (シンプル)] または [b (カノン)] を選択し、**決定** を押す

- ・運転スイッチが「入/切」どちらの場合でも操作できます。

言語選択

- ・リモコンから報知する音声を変更します。

工場出荷時は [JP (日本語)] に設定されています。

台所リモコン・浴室リモコンの操作

- 1 **設定変更** を繰り返し押し、設定番号を [09] にする
- 2 **↑** **↓** で [JP (日本語)] または [En (英語)] を選択し、**決定** を押す

- ・運転スイッチが「入/切」どちらの場合でも操作できます。

リモコン表示を節電する (省電力モード)

- ・リモコンごとに設定できます。
- ・省電力モードとは、リモコンの待機電力の低減 (省電力) を目的とした機能です。スイッチ操作やお湯を使用してから設定時間が経過すると自動的に表示画面が消えます。

■ リモコンの設定範囲

2 (25 分後) / 1 (10 分後) / OFF (消灯しない)
工場出荷時: 2 (25 分後)

台所リモコン・浴室リモコンの操作

- 1 **設定変更** を繰り返し押し、設定番号を [10] にする
- 2 **↑** **↓** で好みの省電力モードを選択し、**決定** を押す

お知らせ

- ・リモコンの無駄な電力消費を防ぐため、給湯を使用してから設定時間が経過すると、表示画面が消えて運転ランプ (白) のみ点灯します。浴室リモコンに優先権がある場合は、優先ランプ (白) も点灯します。ただし、給湯栓を一度も開けていない状態では、表示画面は消えません。一度給湯を使用してください。シャワー・給湯を使用したり、いずれかのスイッチを押すと、表示画面が再び点灯します。表示画面はスイッチを押ししたりリモコンだけが点灯し、他のリモコンは消灯したままです。
- ※ 給湯を開始すると表示画面が点灯しますが、お湯を止めることなく使い続けた場合は、設定時間が経過すると表示画面は消灯します。
- ※ **↑** **↓** 運転スイッチ以外のスイッチを押すと、表示画面が再び点灯するとともに押したスイッチの動作が開始されます。
- ・湯はり運転 (保温) 中および給湯温度を 60℃ に設定している場合は、安全のため表示の節電 (省電力モード) 機能ははたらきません。また、台所リモコンはふる予約、床暖房タイマー設定中 (床暖房専用リモコンは除く)、床暖房運転中 (床暖房専用リモコンは除く) も節電 (省電力モード) 機能ははたらきません。
- ・省電力モード中に時計を表示することもできます。(55 ページ参照)
- ・省電力モード中に床暖房などの専用リモコンから操作された場合、節電 (省電力モード) 機能は継続します。

設定を変更する

設定を変更する



- ・運転スイッチが「入/切」どちらの場合でも操作できます。

省電力モード中の時計表示をする

- ・リモコンごとに設定できます。
- ・省電力モードのときに時計を表示します。

工場出荷時は [OFF] に設定されています。

台所リモコン・浴室リモコンの操作

- 1 **設定変更** を繰り返し押し、設定番号を [11] にする
- 2   で [On] または [OFF] を選択し、**決定** を押す



- ・運転スイッチが「入/切」どちらの場合でも操作できます。

運転切時中の時計表示をする

- ・リモコンごとに設定できます。
- ・運転スイッチを「切」にしたときに時計を表示します。

工場出荷時は [OFF] に設定されています。

台所リモコン・浴室リモコンの操作

- 1 **設定変更** を繰り返し押し、設定番号を [12] にする
- 2   で [On] または [OFF] を選択し、**決定** を押す



- ・運転スイッチが「入/切」どちらの場合でも操作できます。

画面の明るさを調節する

- ・リモコンごとに設定できます。
- ・明るさは 3 段階に調節できます。
[1] (暗い) ↔ [2] (標準) ↔ [3] (明るい)

■ リモコンの設定範囲
1 / 2 / 3
工場出荷時：2 (標準)

台所リモコン・浴室リモコンの操作

- 1 **設定変更** を繰り返し押し、設定番号を [13] にする
- 2   で明るさを変更し、**決定** を押す



- ・運転スイッチが「入/切」どちらの場合でも操作できます。

浴室低温お知らせを設定する

- ・浴室リモコンに内蔵の温度センサーで温度を検知してお湯はりをすると、浴室の温度が設定温度より低い場合は、台所リモコンの音声でお知らせします。
設定番号 [17] (浴室暖房おすすめ) が画面に表示される場合は、設定番号 [16] (浴室低温お知らせ) は表示されません。

■ リモコンの設定範囲
A (低め) / b (標準) / C (高め) / OFF (しない)
工場出荷時：b (標準)

台所リモコンの操作

- 1 **設定変更** を繰り返し押し、設定番号を [16] にする
- 2   で好みの設定を選択し、**決定** を押す



- ・運転スイッチが「入/切」どちらの場合でも操作できます。

浴室暖房おすすめを設定する

- ・ご使用の浴室暖房乾燥機が対応している場合のみ設定できます。
- ・お湯はりをすると、浴室暖房乾燥機が浴室の温度が低いことを検知し、台所リモコンの音声で浴室暖房の使用をおすすめします。
- ・検知する温度は浴室暖房乾燥機のリモコンで変更できます。

工場出荷時は [ON] に設定されています。

台所リモコンの操作





- 1 **設定変更** を繰り返し押し、設定番号を [17] にする
- 2   で [On] または [OFF] を選択し、**決定** を押す

- ・運転スイッチが「入/切」どちらの場合でも操作できます。

過去の実績データ消去

リモコン内部の過去のエネルギー使用量のデータを消去します。

台所リモコンの操作

- 1 **設定変更** を繰り返し押し、設定番号を [24] にする
- 2   で [YES] を選択し、**決定** を押す
- 3 再度   で [YES] を選択し、**決定** を押す

■ エネルギー使用量のデータの消去について

- ・消去したエネルギー使用量データは、元に戻せません。
- ・スマートフォンアプリに保存されたエネルギー使用量を消去するには、スマートフォンアプリでの消去操作も必要です。

その他の機能を設定する

- ・ 運転スイッチが「入 / 切」どちらの場合でも操作できます。
- ・ 138-R062 型・R063 型では設定できません。

暖房の運転音を下げる

- ・ 通常、暖房開始時は最大能力運転となりますが、[ON] に設定することで暖房能力を少し低下させて熱源機の運転音を下げることができます。ただし、暖房能力が低下した分だけ暖房の立ち上がりが遅くなります。

工場出荷時は [OFF] に設定されています。

台所リモコンの操作

- 1 **設定変更** を長押しして、設定番号を [01] にする
- 2 **上** **下** で [On] または [OFF] を選択し、**決定** を押す

その他の機能を設定する

- ・ 運転スイッチが「入 / 切」どちらの場合でも操作できます。

給湯最高温度を変更する

- ・ 60℃、55℃、50℃、48℃、47℃、46℃、45℃、44℃の8段階に変更できます。
- ・ 給湯最高温度を設定すると設定温度はその温度以上にはできません。

工場出荷時は [60℃] に設定されています。

台所リモコンの操作

- 1 **設定変更** を長押しして、設定番号を [01] にする
138-R062 型・R063 型では [02] から表示されます。
- 2 **設定変更** を押して、設定番号を [02] にする
- 3 **上** **下** で [給湯最高温度] を選択し、**決定** を押す

- ・ 運転スイッチが「入 / 切」どちらの場合でも操作できます。

ふろ最高温度を変更する

- ・ 41℃～48℃の8段階に変更できます。
- ・ ふろ最高温度を設定すると設定温度はその温度以上にはできません。

工場出荷時は [48℃] に設定されています。

台所リモコンの操作

- 1 **設定変更** を長押しして、設定番号を [01] にする
138-R062 型・R063 型では [02] から表示されます。
- 2 **設定変更** を繰り返し押しして、設定番号を [03] にする
- 3 **上** **下** で [ふろ最高温度] を選択し、**決定** を押す

- ・ 運転スイッチが「入 / 切」どちらの場合でも操作できます。

お湯はり中の給湯優先を変更する

- ・ ON
お湯はり（自動・たし湯など）しているときに給湯を使うとお湯はりを中断します。
給湯を使い終わるとお湯はりを再開しますが、お湯はりを中断した分、沸き上がりが遅くなります。
給湯使用条件によっては、お湯はりを中断しない場合もあります。
 - ・ OFF
お湯はり（自動・たし湯など）しているときに給湯を使ってもお湯はりを中断しません。
出るお湯の量が少なくなることがあります。
 - ・ [ON] [OFF] の設定にかかわらずおふろへ湯はり中に給湯やシャワーを使用する場合は、ふろ温度のお湯が出ます。
- [ON] の場合、お湯の量や使用条件によって給湯温度のお湯が出ます。

工場出荷時は [ON] に設定されています。

台所リモコンの操作

- 1 **設定変更** を長押しして、設定番号を [01] にする
138-R062 型・R063 型では [02] から表示されます。
- 2 **設定変更** を繰り返し押しして、設定番号を [04] にする
- 3 **上** **下** で [On] または [OFF] を選択し、**決定** を押す

- ・ 運転スイッチが「入 / 切」どちらの場合でも操作できます。

おいだき時間を変更する

- ・ 浴室リモコンで **おいだき** を押したとき、設定温度に限らずおいだきする時間を変更できます。
- ・ 給湯暖房機：長い（約6分間）、標準（約5分間）、短い（約3分間）の3段階に変更できます。
- ・ ふろ給湯器：標準（約3分間）、短い（約1分間）の2段階に変更できます。

工場出荷時は [標準] に設定されています。

台所リモコンの操作

- 1 **設定変更** を長押しして、設定番号を [01] にする
138-R062 型・R063 型では [02] から表示されます。
- 2 **設定変更** を繰り返し押しして、設定番号を [05] にする
- 3 **上** **下** で [A (標準)] / [b (短い)] / [C (長い)] を選択し、**決定** を押す
※ 138-R062 型・R063 型では [C] は表示されません。

- ・ 運転スイッチが「入 / 切」どちらの場合でも操作できます。

セルフクリーン機能の切り替えをする

- ・ セルフクリーン機能とは、自動運転や予約運転で沸かしたお風呂のお湯を抜いたときに、ふろ配管内に残ったお湯を自動で排水する機能です。次にお風呂を沸かすときに、古いお湯と新しいお湯が混ざらず、きれいなお湯で入浴できます。(60 ページ)
- ・ [ON] と [OFF] から選択します。
- ・ 全自動タイプのみ操作できます。

工場出荷時は [ON] に設定されています。

台所リモコンの操作

- 1 **設定変更** を長押しして、設定番号を [01] にする
138-R062 型・R063 型では [02] から表示されます。
- 2 **設定変更** を繰り返し押しして、設定番号を [06] にする
- 3 **上** **下** で [On] または [OFF] を選択し、**決定** を押す

その他の機能を設定する

- ・運転スイッチが「入/切」どちらの場合でも操作できます。
- ・138-R062型・R063型では設定できません。

浴室暖房を連動して運転する

- ・ご使用の浴室暖房乾燥機が対応している場合のみ設定できます。
- ・自動運転（おふろへの自動湯はり運転）を開始すると同時に、浴室暖房乾燥機の暖房運転を開始できます。

工場出荷時は [OFF] に設定されています。

台所リモコンの操作

- 1 **設定変更** を長押しして、設定番号を [01] にする
- 2 **設定変更** を繰り返し押し、設定番号を [07] にする
- 3 **↑** **↓** で [On] / [AUto] ※ / [OFF] を選択し、**決定** を押す
 ※ [自動] は、ご使用の浴室暖房乾燥機が対応している場合のみ設定できます。
 浴室の温度が低いことを浴室暖房乾燥機が検知したときに連動して運転します。
 検知する温度は浴室暖房乾燥機のリモコンで変更できます。

- ・運転スイッチが「入/切」どちらの場合でも操作できます。

入浴沸き上げ

入浴直後の急な血圧上昇を防ぐため、設定温度より低めの温度で湯はりして入浴を検知してから設定温度まで沸き上げます。

- ・設定温度より約 2℃ 低い温度で湯はりし、入浴後に設定温度まで沸き上げます。
 - ・保温時間が 0 時間に設定されている場合は使用できません。
 - ・入浴検知が正しくできない場合には沸き上げしません。「入浴検知の補足」(28 ページ) をご確認ください。
- ※ 対応する全自動タイプの熱源機をご使用の場合のみ

工場出荷時は [OFF] に設定されています。

台所リモコンの操作

- 1 **設定変更** を長押しして、設定番号を [01] にする
 138-R062型・R063型では [02] から表示されます。
- 2 **設定変更** を繰り返し押し、設定番号を [08] にする
- 3 **↑** **↓** で [On] または [OFF] を選択し、**決定** を押す

セルフクリーン機能の設定について

セルフクリーン機能とは、ふろ配管内に残ったお湯を自動で排水する機能です。次におふろを沸かすときに、古いお湯と新しいお湯が混ざらず、きれいなお湯で入浴できます。

■ 自動でセルフクリーン機能を使う

[On] と [OFF] から選択します。
 セルフクリーン機能を使用して配管内の残り湯を押し出します。

- ① 自動運転 (17 ページ参照) または予約運転 (21 ページ参照) でおふろを沸かす



- ② **運転** スイッチ「入」、**自動** スイッチ「切」になっていることを確認する

- ・ **自動** スイッチが「入」になっている場合は、**自動** スイッチを押して、「切」にしてください。

- ③ 水位を確認する

- ・ 排水栓を抜く前に、循環アダプターの上端から上に約 5cm 以上の水位があるか確認してください。

- ④ ポンプが停止して残り湯の水面が安定した後 (**自動** スイッチを「切」にしてから 1分以上経過後) に、浴槽の排水栓を抜く

- ・ **自動** スイッチを「切」にしても、しばらくはポンプが回ります。



- ⑤ 約 5 リットルのお湯が出て、ふろ配管内のお湯を押し流す

- ・ 残り湯が循環アダプター付近まで減ると、循環アダプターから約 5 リットルのお湯が出て、ふろ配管内に残ったお湯を排水します。また、同時に配管の汚れを洗い流します。このとき画面には、自動運転の湯はり中と同じマークが表示されます。



補足

- セルフクリーン機能は以下の状態で排水したときにはたらかまず。
- **運転** スイッチ「入」で **自動** スイッチ「切」の状態
 循環アダプターの上端より約 5cm 以上の水位がある状態
- **運転** スイッチを「切」の状態で残り湯を排水すると、セルフクリーン機能は作動しません。
- セルフクリーン運転中は表示部に湯はり中と同じ表示が出ます。
- **自動** スイッチを「切」にしてもしばらくポンプが回っています。浴槽の排水栓を抜くのはポンプが停止して残り湯の水面が安定した後 (**自動** スイッチを「切」にしてから 1分以上経過後) にしてください。
- セルフクリーン機能がはたらかない場合があります。
- セルフクリーン運転中に台所・洗面所・浴室でお湯やシャワーなどを使ったときに出るお湯の温度は、23ページの「おふろの温度を調節する」で設定した温度になります。

無線 LAN ルータと接続してできること

台所リモコンを無線 LAN ルータに接続すると、インターネットを利用した下記に示すサービスなどがご利用いただけます。ご利用にはお客さまによる設定が必要です。この取扱説明書では、リモコンと無線 LAN ルータ、リモコンとスマートフォンの設定を説明しています。

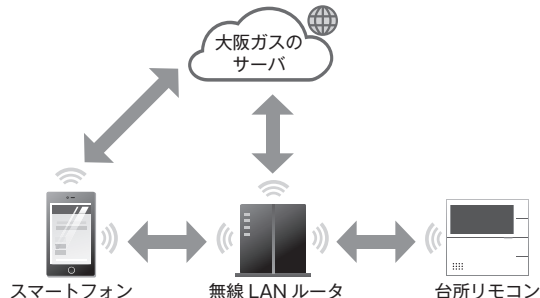

■ サービス全体の注意事項

- ・ サービスのご利用には常時接続のインターネット環境が必要になります。(モバイルルータやテザリングなどではご利用いただけません。)
- ・ インターネット環境・無線 LAN ルータ・スマートフォンはお客さまでご準備ください。
- ・ ご使用の無線 LAN ルータ・スマートフォン・通信環境によってはご利用できない場合があります。
- ・ 台所リモコンに内蔵された無線 LAN モジュールのソフトを大阪ガスサーバから自動的にダウンロードし、更新する場合があります。
- ・ インターネット、スマートフォンのご利用にかかわる料金はお客さま自身でお支払いください。
- ・ サービスの内容などは予告なく変更することがあります。

■ 遠隔操作の注意事項

- ・ 外出先（宅外）でのスマートフォンによるガス機器の操作（ふろ自動・床暖房・浴室暖房）を行うには、[宅外からの操作] を [On] にしてください。
- ・ リモコンの運転スイッチが「切」になっている場合は、スマートフォンなどからふろ自動の「On」ができません。
- ・ スマートフォンなどから床暖房専用リモコンを操作するためには、2001 年 9 月以降発売のインテリジェント通信対応の床暖房リモコンが設置されている必要があります。
- ・ スマートフォンなどから浴室暖房乾燥機を操作するためには、2021 年 10 月以降発売のインテリジェント通信対応の浴室暖房乾燥機が設置されている必要があります。

無線 LAN ルータについて



■ 必須

「常時接続のインターネット環境」に接続された、家庭用の無線 LAN ルータであること

- ・ モバイルルータ（ポケット Wi-Fi）やスマートフォンなどのテザリング機能での使用はできません。
- ・ 無線 LAN ルータが省エネモード（ECO モードやおまかせ節電機能）の設定にされ常時接続のインターネット環境でない場合、サービスの一部がご利用いただけない場合があります。

IEEE802.11b または g、n（n は 2.4GHz 帯のみ）に対応していること

- ・ リモコンと無線 LAN ルータの間の通信は 5GHz 帯には非対応です。2.4GHz 帯で接続してください。

- ・   などと表記されている場合もあります。
- ・ 無線 LAN ルータの本体（側面や底面）に貼付されているシールやパッケージの表示で確認できます。詳細は無線 LAN ルータの説明書をご確認ください。

セキュリティが WPA2-PSK（AES）対応していること

- ・ アクセス認証方法や通信の暗号化方法の技術的レベルの低い WEP（64/128bit）方式のルータや暗号化されていないルータには接続できません。
- ・ WPA2-PSK（TKIP）、WPA-PSK（AES）、WPA-PSK（TKIP）方式でも接続できますが、より技術的レベルの高い WPA2-PSK（AES）方式での接続を推奨します。

■ 推奨

自動接続設定用のプッシュボタンがあること。（設定が簡単になります。）

無線 LAN ルータに「WPS」[※]、「AOSS2」[※]、「AOSS」[※]、「らくらく無線スタート」[※]などのプッシュボタンがあることを確認してください。

※ [WPS(Wi-Fi Protected Setup)] は、「Wi-Fi Alliance」の登録商標です。

※ 「AOSS2」「AOSS」は、株式会社パプファローの登録商標です。

※ 「らくらく無線スタート」は、NEC プラットフォームズ株式会社の登録商標です。

■ 注意事項

ご使用の無線 LAN ルータ、通信環境によってはご利用できない場合があります。

周波数帯が同じ機器（電子レンジ、WDCT コードレス電話、Bluetooth 機器、他の無線 LAN ルータなど）により、接続が不安定になる場合があります。

お知らせ

- ・ 宅外からガス機器の遠隔操作をする場合、ガス機器に操作が反映されるまで最大 10 分程度時間がかかることがあります。（宅内からの機器操作はガス機器に即時反映されます。）
- ・ 宅外・宅内から遠隔操作をするときは、ガス機器やその周辺、在宅する人などの状態を確認することができないため、事前に安全を十分ご確認の上お使いください。
- ・ 事前に、他の人が設定したタイマー予約など、設定状況を十分把握しておいてください。
- ・ 床暖房の設置してある部屋や浴室、またはその周辺に人がいることが分かっているときは、事前に宅外から運転や停止をすることを知らせておいてください。
- ・ ふろ自動をされる場合は、お風呂の栓が閉まっていることを事前に確認しておいてください。
- ・ 通信状況によっては、スマートフォンで操作した内容がガス機器に反映されないことがあります。ガス機器の状態がどうなったかを確認してください。
- ・ ガス機器にエラーが発生している場合は、スマートフォンで操作した内容がガス機器に反映されないことがあります。
- ・ 在宅している人が宅外からの操作を受け付けたくない場合は、リモコンで [宅外からの操作] メニューを [OFF] にしてください。（69 ページ）
- ・ スマートフォンアプリの「利用規約」は最新版を必ずご確認ください。

リモコンと無線 LAN ルータを接続する

無線 LAN ルータに台所リモコンを接続します。無線 LAN の接続設定は、台所リモコンで行います。リモコンを無線 LAN ルータと接続する前に必ず以下の内容を確認し、同意いただいた上で実施してください。

リモコンを無線 LAN ルータと接続する際の同意事項

リモコンを無線 LAN ルータに接続すると、機器稼働状況や機器が計測したエネルギーデータなどをサーバへ自動的に送信します。これらの情報は給湯器の運転状況の見守りや、商品、サービスの開発・改良などの目的で使用されます。これに同意いただいた上で、リモコンと無線 LAN ルータの接続設定を行ってください。

※運転スイッチが「切」のときに設定できます。

台所リモコンの操作

< 自動で接続する場合 >

1 **運転** を「切」にして **自動** を長押しする



2 **決定** を押す



3 無線 LAN ルータの自動接続設定用のプッシュボタンを自動設定が開始するまで押し続けてください

無線 LAN ルータに自動設定用のプッシュボタン*があるか確認します。
★プッシュボタンには以下のような名称があります。

- AOSS2 または AOSS
- らくらく無線スタート
- WPS

- ※ 自動接続の他、手動でも接続設定することができます。
- ※ プッシュボタンを押し続ける時間や自動設定の開始を確認する方法は無線 LAN ルータによって異なります。(例：ランプが点滅)
- ※ プッシュボタンの操作方法は無線 LAN ルータにより異なります。
- ※ 無線 LAN ルータのファームウェアが最新であることを確認してください。
- ※ 詳細は無線 LAN ルータの説明書をご確認ください。



※イラストは一例です

・ 台所リモコンに、下の画面が表示されれば完了です。



・ 失敗した場合は、下の画面が表示されます。



お知らせ

※ 初めて無線 LAN ルータと接続したときは、通信モジュールのソフトの一部を最新バージョンに更新します。続けてリモコンとスマートフォンの接続などの無線 LAN 関係の設定・操作を行い、「通信モジュール更新のため操作できません。」とお知らせされた場合は、しばらく待ってから操作してください。(最大で 5 分間程度)
更新中でも無線 LAN 関係の設定・操作以外の給湯や暖房に関する操作は可能です。

接続に失敗し「bAd」と表示された場合は、再度接続設定を行っていただき、それでも失敗する場合は 67 ページの「接続に失敗したとき」「接続できていたのに接続できなくなったとき」をご確認ください。



台所リモコンの操作

< 手動で接続する場合 >

無線 LAN ルータに自動接続設定用のプッシュボタンがなく自動接続ができない場合は、手動接続で台所リモコンを無線 LAN ルータに接続できます。

スマートフォンまたはパソコン (以下 PC) を利用して無線 LAN ルータのネットワーク名 (SSID)、パスワード (KEY) を台所リモコンに送信し、台所リモコンに無線 LAN ルータの情報を記憶させることで、自動接続設定用のプッシュボタンがない無線 LAN ルータでも台所リモコンと無線 LAN 接続することが可能です。

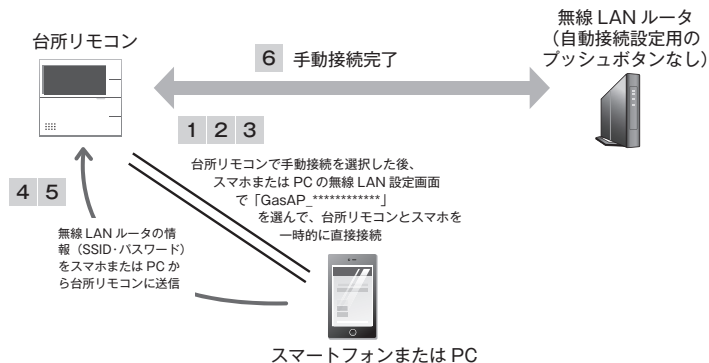

※手動接続にはスマートフォンまたは PC が必要です。お客さまにてご準備をお願いします。

※スムーズに接続を行うためにスマートフォンまたは PC から台所リモコンに送信する無線 LAN ルータの 2.4GHz 用のネットワーク名 (SSID)、パスワード (KEY) をあらかじめ確認してください。
※ご使用の無線 LAN ルータ・スマートフォンまたは PC・通信環境によっては接続できない場合があります。

※無線 LAN ルータのファームウェアが最新であることを確認してください。

1 **運転** を「切」にして **自動** を長押しする



2 **自動** を押して項目番号を [02] に変更し、

決定 を押す

※ここからの手順 2 以降は、セキュリティのために約 15 分経過すると [bAd] と表示され手動接続モードから自動的にタイムアウトします。タイムアウトしてしまった場合は再度手順 1 から手動接続を行ってください。



台所リモコンの操作

- 3 2 の手動接続を決定した後、約 15 分間スマートフォンまたはパソコン（以下 PC）の無線 LAN 設定画面に台所リモコンのネットワーク名（SSID）GasAP_***** が以下のように表示されます。*** は台所リモコンごとに固有の英数字になっています。
- ※ スマートフォンまたは PC の無線 LAN 設定が OFF に設定されている場合は表示されません。On にしてください。

スマートフォンの場合



iOS Android

PC の場合

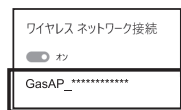

GasAP_***** を選択し、パスワード (KEY) を入力して、台所リモコンとスマホを一時的に直接接続してください*。

ネットワーク名 (SSID)	GasAP_***** (*は台所リモコンごとに固有の英数字 12 桁)
パスワード (KEY)	gas015091

※ 接続に時間がかかることがあります。接続できない場合は他のスマートフォンで試すと接続できる場合があります。

- 4 スマートフォンで下記の QR コード*1 を読み込むか、OS 標準のインターネットブラウザ*2 で下記アドレスを入力してください
<http://192.168.0.1/setting.html>
- ※ 1 QR コードは (株) デンソーウェアの登録商標です。
 ※ 2 スマートフォンの場合: Safari や Chrome など、PC の場合: Microsoft Edge など。



- 5 下の画面が表示されます。(※)
 無線 LAN ルータの [2.4GHz] 用 (「2.4GHz」や「g」と記載) のネットワーク名 (SSID)、パスワード (KEY) を入力し、設定ボタンを押してください。これにより台所リモコンに無線 LAN ルータのネットワーク名 (SSID)、パスワード (KEY) を台所リモコンに送信、設定することができます。
- ※ 接続に時間がかかることがあります。

- ※ 接続できない場合は手順 3 で台所リモコンとスマートフォンまたは PC を直接接続できていることを確かめてください。
- ※ 接続できない場合は他のスマートフォンで試すと接続できる場合があります。
- ※ 2.4GHz 用 (「2.4GHz」や「g」と記載) の SSID のみに対応しており、5GHz 用 (「5GHz」や「a」と記載) の SSID では接続できません。

スマートフォンの場合



iOS Android

PC の場合



台所リモコンの操作

- 6 問題なく、無線 LAN 手動接続設定が完了すると下の画面が表示されます

※ 手順 2 以降、15 分以上時間がかかりタイムア

ウトしてしまった場合は再度手順 1 から手動接続を行ってください。

- ・台所リモコンに、下の画面が表示されれば完了です。

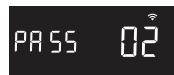

- ・失敗した場合は、下の画面が表示されます。

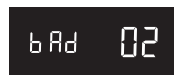

お知らせ

※ 初めて無線 LAN ルータと接続したときは、通信モジュールのソフトの一部を最新バージョンに更新します。続けてリモコンとスマートフォンの接続などの無線 LAN 関係の設定・操作を行い、「通信モジュール更新中のため操作できません。」とお知らせされた場合は、しばらく待ってから操作してください。(最大で 5 分間程度)
 更新中でも無線 LAN 関係の設定・操作以外の給湯や暖房に関する操作は可能です。

接続に失敗し「bAd」と表示された場合は、再度接続設定を行っていただき、それでも失敗する場合は 67 ページの「接続に失敗したとき」「接続できていたのに接続できなくなったとき」をご確認ください。





「接続に失敗したとき」「接続できていたのに接続できなくなったとき」

確認事項	対処方法
無線 LAN ルータを確認してください。	無線 LAN ルータの電源が入っていることを確認してください。 「常時接続のインターネット環境」に接続された、家庭用の無線 LAN ルータであることを確認してください。 ・ モバイルルータ (ポケット Wi-Fi) やスマートフォンなどのテザリング機能での使用はできません。 ・ 無線 LAN ルータが省エネモード (ECO モードやおまかせ節電機能) の設定にされ常時接続のインターネット環境でない場合、サービスの一部がご利用いただけません場合があります。 無線 LAN ルータが IEEE802.11b または g、n (n は 2.4GHz 帯のみ) に対応していることを確認してください。 リモコンと無線 LAN ルータの間の通信は 5GHz 帯には非対応です。2.4GHz 帯で接続してください。 ・ などと表記されている場合もあります。 ・ 無線 LAN ルータの本体 (側面や底面) に貼付されているシールやパッケージの表示で確認できます。詳細は無線 LAN ルータの説明書をご確認ください。
無線 LAN ルータの設定を確認してください。	無線 LAN ルータのセキュリティーが WPA2-PSK (AES) 対応していることを確認してください。 ・ アクセス認証方法や通信の暗号化方法の技術的レベルの低い WEP (64/128bit) 方式のルータや暗号化されていないルータには接続できません。 WPA2-PSK (TKIP)、WPA-PSK (AES)、WPA-PSK (TKIP) 方式でも接続できますが、より技術的レベルの高い WPA2-PSK (AES) 方式での接続を推奨します。 詳細は無線 LAN ルータの説明書をご確認ください。 DHCP サーバ機能の停止、プライバシーセパレーターの使用、MAC アドレス制限の使用、ステルス機能の使用をされていると接続できません。無線 LAN ルータの説明書を確認して、設定を変更してください。 ・ MAC アドレスを確認する方法は 72 ページを確認ください。 詳細は無線 LAN ルータの説明書をご確認ください。 WPS を無効に設定している場合は、自動接続はできません。WPS を有効にするか、手動接続 (64 ページ参照) で接続してください。 詳細は無線 LAN ルータの説明書をご確認ください。
無線 LAN ルータの電波状況を確認してください。	無線 LAN ルータが台所リモコンと離れすぎているか、無線 LAN ルータの電波が弱かったり、遮へい物によって電波が遮断されていないか確認してください。無線 LAN ルータの電波が弱くリモコンに届かない場合は、電波強度の強い無線 LAN ルータや市販の無線 LAN 中継機などもご活用ください。 無線 LAN ルータや台所リモコンの近くに周波数帯が同じ機器 (電子レンジ、WDCT コードレス電話、Bluetooth 機器、他の無線 LAN ルータなど) があると、接続が不安定になる場合があります。(電子レンジが作動中の場合は通信ができないことがあります)
無線 LAN ルータの電源を一度切り、再起動を実施した後、再度接続設定を行ってください。	無線 LAN ルータを再起動することで接続できることがあります。無線 LAN ルータの電源を切ることで、お客さまがお使いの他の通信機器に影響がないか確認した上で行ってください。無線 LAN ルータの再起動には、一般的に 5 分程度かかります。再起動後、再度台所リモコンと無線 LAN ルータの接続設定を行ってください。無線 LAN ルータの再起動方法の詳細は無線 LAN ルータの説明書をご確認ください。
「IP アドレス」を確認してください。	IP アドレスを確認してください。(72 ページ参照) 無線 LAN マークに異常がなく、IP アドレスが「0000.000.000.000」または「169.254.xxx.xxx」となっている場合、IP アドレスが正常に割り振られていません。無線 LAN ルータを再起動してください。
「手動接続する場合」(64 ページ参照) で入力した無線 LAN ルータのネットワーク名 (SSID) とパスワード (KEY) が間違っていないか確認してください。	ネットワーク名 (SSID) とパスワード (KEY) に間違いがないか確認してください。間違っていた場合は、正しいネットワーク名 (SSID) とパスワード (KEY) を入力してください。SSID は無線 LAN ルータの背面や底面に記載されている場合が多く、SSID が複数記載がある場合は、「2.4GHz」「2.4GHz」や「g」と記載用の IEEE802.11b または g、n (n は 2.4GHz 帯のみ) の SSID を入力してください。5GHz 用「5GHz」や「a」と記載の SSID では接続できません。SSID の確認の方法の詳細は無線 LAN ルータの説明書をご確認ください。

スマートフォンと接続する

台所リモコンをスマートフォンと接続します。
※スマートフォンを台所リモコンを接続した無線 LAN ルータと同じ無線 LAN ルータに接続してください。
※運転スイッチが「切」のときに設定できます。

台所リモコンの操作

- スマートフォンにアプリをインストールする
スマートフォンアプリの詳細は HP をご覧ください
<https://og-manual.jp/hotwaterapp20/rtop/>
※ QR コードは (株) デンソーウェアの登録商標です。

QR コード*を読み取ると簡単にアクセスできます



- 運転を「切」にして自動を長押しする



- 自動を繰り返し押して項目番号を [03] に変更し、決定を押す



※ スマートフォンを 10 台登録している場合は操作できません。解除してください。(73 ページ参照)

- スマートフォンと無線 LAN ルータの接続を確認する
○スマートフォンがリモコンと同じ無線 LAN ルータにつながっていること
※ 詳細は無線 LAN ルータおよびスマートフォンの説明書をご確認ください。



- スマートフォンでアプリを立ち上げ、アプリの説明に従って操作してください。

- リモコンから「接続を承認しますか？」と音声流れますので、
 または で [YES] を選択し を押す

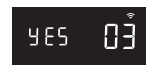

・ スマートフォンの操作をせずに約 3 分経過した場合や接続時に [no] を選択した場合は、下記の表示が出ます。



・ 台所リモコンに、下の画面が表示されれば完了です。

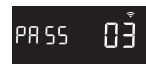

外出先からの操作を利用される場合は、リモコンの「宅外からの操作を許可する」設定を行ってください。(69 ページ参照)

お知らせ

・ リモコンとスマートフォンの接続は、10 台まで登録可能です。(73 ページ参照)

接続に失敗し「bAd」と表示された場合は、再度接続設定を行っていただき、それでも失敗する場合は 86 ページの「故障かな?と思ったら」やスマートフォンアプリの HP をご確認ください。



宅外からの操作を許可する

外出先（無線 LAN ルータの圏外）から、アプリでふる自動や床暖房、浴室暖房乾燥機の操作を行うには、この設定が必要です。

※ 運転スイッチが「切」のときに設定できます。

台所リモコンの操作

1 運転 を「切」にして 自動 を長押しする



2 自動 を繰り返し押し続けて項目番号を [04] に変更する



3 または で [On] を選択し を押す

工場出荷時は [OFF] に設定されています。



・台所リモコンに、下の画面が表示されれば完了です。



・設定中に通信がうまくいかなかった場合は下記の表示が出ます。

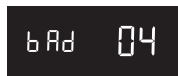

※ 「bAd」（失敗）と表示された場合は、下記を確認し、再度操作を行ってください。

- リモコンが無線 LAN ルータに接続されていること。
（台所リモコン画面の無線 LAN マークが  になっていること。（7 ページ参照））
- 無線 LAN ルータが常時接続のインターネット環境に接続されていること。

それでも失敗する場合は、しばらく時間を置いてから、再度操作してください。

お知らせ

・アプリがしばらく使用されなかった場合、「宅外からの操作」が自動で [OFF] になることがあります。

床暖房タイマーを解除する

スマートフォンから設定した床暖房タイマーを、すべて解除（リセット）することができます。床暖房タイマー予約を行ったスマートフォンを無くしてしまったときなどに床暖房タイマーを解除するための機能です。

※ 運転スイッチが「切」のときに設定できます。

台所リモコンの操作

1 運転 を「切」にして 自動 を長押しする



2 自動 を繰り返し押し続けて項目番号を [05] に変更する



3 または で [YES] を選択し を押す



4 再度 または で [YES] を選択し を押す

・台所リモコンに、下の画面が表示されれば完了です。



スマートフォンの接続を全解除する

リモコンに接続されているスマートフォンすべての接続を解除できます。

※ 個別の接続解除はスマートフォンからできます。

※ 運転スイッチが「切」のときに設定できます。

台所リモコンの操作

1 運転 を「切」にして 自動 を長押しする



2 自動 を繰り返し押し続けて項目番号を [06] に変更する



3 または で [YES] を選択し を押す



4 再度 または で [YES] を選択し を押す

・台所リモコンに、下の画面が表示されれば完了です。



■注意事項

「スマートフォンとの接続全解除」を行うと、スマートフォンから予約した床暖房タイマーはすべて解除されます。

- ・台所リモコンで設定可能な床暖房タイマーは解除されません。45 ページの「タイマー運転をする」を確認して解除してください。
- ・床暖房専用リモコン側で設定した床暖房タイマーは解除できません。床暖房専用リモコンを操作してください。

■注意事項

- ・台所リモコンで設定可能な床暖房タイマーは解除されません。45 ページの「タイマー運転をする」を確認して解除してください。
- ・床暖房専用リモコン側で設定した床暖房タイマーは解除できません。床暖房専用リモコンを操作してください。

通信機能をリセットする

トップ画面に無線 LAN マーク表示  (7 ページ参照) が表示されているにも関わらず、通信ができない場合や、考えられる処置 (67 ページ参照) をしてみてもどうしても通信ができない場合に、下記の手順で通信機能のリセットを行ってください。

※ 運転スイッチが「切」のときに設定できます。

台所リモコンの操作

1 を「切」にして を長押しする



3 または で [YES] を選択し を押す



2 を繰り返し押して項目番号を [07] に変更する



ネットワーク情報を表示する

接続に失敗したときや、お問い合わせの際などに必要な設定情報を確認できます。

※ 運転スイッチが「切」のときに設定できます。

台所リモコンの操作

1 を「切」にして を長押しする



2 を繰り返し押して下表の項目番号に変更し、 を押す

・ または で表示番号を切り替えます。

項目	内容	表示
08	台所リモコンが無線 LAN ルータから割り振られた「IP アドレス」	
09	台所リモコンの「MAC アドレス」	
10	無線 LAN 通信モジュールのバージョン	

スマートフォンとの接続台数を確認する

接続されたスマートフォンの台数を確認できます。

※ 運転スイッチが「切」のときに設定できます。

台所リモコンの操作

1 運転 を「切」にして 自動 を長押しする



2 自動 を繰り返し押しして項目番号を [11] に変更する



お知らせ

・リモコンとスマートフォンの接続は、10台まで登録可能です。

無線 LAN ルータとの設定を初期化する

無線 LAN 接続の設定を削除して初期化します。引越しなどで入居されたときに、あらかじめ機器が設置されていた場合は「初期化」を行ってから、お客様の無線 LAN ルータやスマートフォンと接続してください。初期化を行うとスマートフォンとの接続、スマートフォンから設定した床暖房タイマーなど（下の表参照）も初期化されます。

・引越しなどで転居される場合は、必ず「初期化」を行ってください。

※ 運転スイッチが「切」のときに設定できます。

台所リモコンの操作

1 運転 を「切」にして 自動 を長押しする



2 自動 を繰り返し押しして項目番号を [12] に変更する



3 決定 を押す

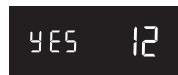

4 再度 決定 または 決定 で [YES] を選択し

決定 を押す

・台所リモコンに、下の画面が表示されれば完了です。



・初期化される項目

設定番号	内容	初期値 (工場出荷値)
01	無線LANルータ接続(自動)	(未接続)
02	無線LANルータ接続(手動)	(未接続)
03	スマートフォンとの接続	(未接続)
04	宅外からの操作	OFF
05	床暖房タイマーの解除	—(※1)
06	スマートフォンとの接続全解除	—(※2)
07	通信機能のリセット	—
08	無線LANルータに割り当てられたIPアドレス	(未接続)
09	台所リモコンのMACアドレス	(台所リモコンのMACアドレス)
10	無線LAN通信モジュールのバージョン	—
11	スマートフォンとの接続台数	0台(※2)
12	無線LANルータとの設定初期化	—
13	ネットワークから時刻を同期	On
14	ネットワークから時刻を更新	—
15	エコネットライト	OFF
16	無線LAN機能	On

※1 スマートフォンから設定した床暖房タイマーを、すべて解除(リセット)します。

床暖房専用リモコン側で設定した床暖房タイマーは解除できません。床暖房専用リモコンを操作してください。

※2 台所リモコンと接続済みのスマートフォンとの接続も解除(リセット)します。スマートフォンアプリを利用する場合は再度台所リモコンとスマートフォンの接続をしてください。

⚠ 注意

- 初期化した設定は元に戻せませんのでご注意ください。もう一度接続したい場合は、再度「リモコンと無線LANルータを接続する」(63ページ参照)を行ってください。

ネットワークから時計の同期をする

1日1回、深夜にインターネットから台所リモコンの日時設定を自動補正し、正確な日付と時刻を取得できます。

※ 運転スイッチが「切」のときに設定できます。

台所リモコンの操作

- 1 運転 を「切」にして 自動 を長押しする



- 2 自動 を繰り返し押しして項目番号を [13] に変更する



- 3 上 または 下 で [On] または [OFF] を選択し 決定 を押す

※ 工場出荷時は [On] に設定されています。

ネットワークから時計の更新をする

手動でインターネットから正確な日付と時刻をすぐに取得できます。

※ 運転スイッチが「切」のときに設定できます。

台所リモコンの操作

- 1 運転 を「切」にして 自動 を長押しする



- 2 自動 を繰り返し押しして項目番号を [14] に変更する



- 3 上 または 下 で [YES] を選択し 決定 を押す

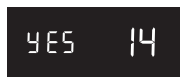

・設定中に通信がうまくいかなかった場合は下記の表示が出ます。



※ 「bAd」(失敗) と表示された場合は、下記を確認し、再度操作を行ってください。

- リモコンが無線 LAN ルータに接続されていること。
(台所リモコン画面の無線 LAN マークが  になっていること。(7 ページ参照))
- 無線 LAN ルータが常時接続のインターネット環境に接続されていること。

それでも失敗する場合は、しばらく時間をおいてから、再度操作してください。

エコネットライトの設定

台所リモコンを無線 LAN ルータに接続してエコネットライト設定を有効にすると、本リモコンと接続検証済みの HEMS コントローラを使って、熱源機・床暖房・浴室暖房乾燥機の操作や機器の状態を確認することができます。実現できる機能や HEMS コントローラ側のガス機器との接続設定方法は、HEMS コントローラによって異なります。HEMS コントローラの取扱説明書をご確認ください。

※ 運転スイッチが「切」のときに設定できます。

台所リモコンの操作

- 1 自動 を長押しする



- 2 自動 を繰り返し押しして項目番号を [15] に変更する



- 3 上 または 下 で [On] または [OFF] を選択し 決定 を押す

※ 工場出荷時は [OFF] に設定されています。

無線 LAN 機能を OFF にする

無線 LAN 機能の設定 ON / OFF を変更できます。
※ 運転スイッチが「切」のときに設定できます。

台所リモコンの操作

- 1 自動 を長押しする



- 2 自動 を繰り返し押しして項目番号を [16] に変更する



- 3 上 または 下 で [On] または [OFF] を選択し 決定 を押す

※ 工場出荷時は [On] に設定されています。

お知らせ

・設定を「OFF」にした場合、無線 LAN に関する設定ができなくなります。

ツナガルスイッチを使用する

リモコンに搭載された「ツナガルスイッチ」を押すと、あらかじめ設定したサービスをワンタッチで呼び出すことができます。呼び出すことができるサービスやサービスの設定方法については下記の URL からご確認ください。

<https://og-manual.jp/hotwaterapp20/r22/tsunagaru/>

※ QR コードは (株) デンソーウェーブの登録商標です。

QR コード*を読み
取ると簡単に
アクセスできます



使用する前の確認・準備

- ① リモコンが大阪ガスのサーバに接続されていることを確認する。
サーバとの接続については 63 ページの「リモコンと無線 LAN ルーターを接続する」を参照してください。
「ツナガルスイッチ」はサーバからサービスを呼び出すため、サーバとの接続が必要です。
- ② リモコンとスマートフォンアプリが接続されていることを確認する。
スマートフォンアプリとの接続については 68 ページの「スマートフォンと接続する」を参照してください。
- ③ スマートフォンアプリから「スイッチから呼び出すサービス」を設定する。
アプリの使いかたやサービス内容については、上記の URL を確認してください。

※ 運転スイッチが「入」「切」どちらの場合でも操作できます。ここでは、運転スイッチ「入」で説明します。

台所リモコン・浴室リモコンの操作

1 運転スイッチを「入」にする

台所リモコンに無線 LAN マークが表示されていることを確認してください。



2 ツナガルスイッチを押す

サーバとの通信を開始します。



※ 通信中はが回転します。

3 通信結果を表示します

[成功時]

- 成功時は下の画面が表示され「受け付けました」とお知らせします。



[失敗時]

- 失敗時は下の画面が表示され下記の音声でお知らせします。



- ① サーバとの通信に失敗した場合「受け付けできませんでした」と音声でお知らせします。
- ② 「スイッチから呼び出すサービス」が設定されていない場合「機能が設定されていません」と音声でお知らせします。
この場合は前ページの URL を確認し、呼び出すサービスを設定してください。

お知らせ

- ・ サーバとの接続がされていない場合、台所リモコンでは「現在ご利用いただけません」とお知らせします。浴室リモコンでは通信を開始しますが、画面に「bAd」が表示されます。
- ・ 接続に失敗し「bAd」が表示された場合は、前ページの「使用する前の確認・準備」を確認していただき再度「ツナガルスイッチ」を押してください。

停電時に電気とお湯を使う

停電時は、ポータブル電源を利用してお湯を使うことができます。(台所リモコンで停電モードに変更が必要です)

停電モードは給湯運転に限定し消費電力を抑えます。停電モードに変更せずに使用すると、ポータブル電源の電力を早く消費したり、保護装置が起動し自動で電源が遮断されることがありますのでご注意ください。

- ・ 停電モード対応の熱源機でのみ使用できます。
- ・ 熱源機の取扱説明書の「主な仕様・能力表」をご確認ください。
- ・ ポータブル電源の取扱説明書もよくお読みいただき、正しくご使用ください。

台所リモコンの操作

1 熱源機の電源プラグをポータブル電源に差し込む

- 台所リモコンの表示画面が右図ようになります。(約5分間)
- 5分間無操作の場合は、表示画面が消えて通常モードになります。運転スイッチを押した場合も通常モードになります。
- 右の画面を表示中(約5分間)は、暖房操作、凍結予防機能がはたらきません。

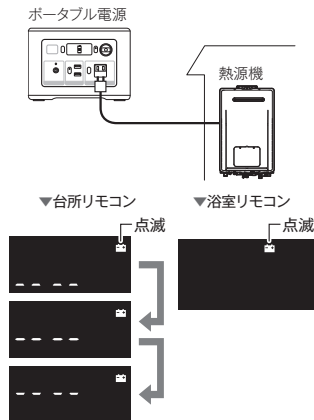

2 5分以内に^{決定}を5秒以上押す

- 停電モードに切り替わります。
- 5分を過ぎてしまった場合は、手順 1 からやり直してください。
- 誤って停電モードになってしまった場合は、再度^{決定}を5秒以上押せば通常モードに戻ります。



ご使用前に必ずご確認ください

- 熱源機の電源ケーブルに電源プラグは付いていますか？
電源プラグが付いていない電源ケーブルで配線された熱源機の場合は、この機能を使うことはできません。
- ガス・水は供給されていますか？
ガスが遮断されている状態や断水時には使用できません。

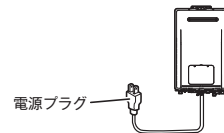

停電モードについて

- 自動運転やおいだし、予約運転などの「おふる操作」はできません。(スイッチ受付音は鳴ります)
- 浴室リモコンのふる温度表示はしません。
- 浴室暖房や床暖房などの「暖房操作」はできません。
- 運転スイッチを「切」にすることはできません。

停電モード使用時のご注意

- 停電モード中は凍結予防機能がはたらきません。
屋外の水が凍るおそれがある場合で熱源機をご使用にならない場合は、熱源機の取扱説明書の「冬の凍結による破損防止について」の【水抜きによる方法】に従って、熱源機の水抜きを行ってください。
- ポータブル電源で熱源機を運転させる場合は、充電器など熱源機以外のものを同時に動作させないようにしてください。
- ポータブル電源の保護装置により熱源機が使用中に停止する場合がありますので、お湯から水への急激な温度変化にご注意ください。
- お使いの熱源機によっては、停電モード中は給湯能力が制限されることがあります。お湯の量が少なかったり設定温度にならないなどの現象が起こることもありますが、故障ではありません。
- 電源延長ケーブルを使用する場合は50mまでとし、短いケーブルを継ぎ足しての延長はしないでください。
- 停電モードに対応した熱源機と、その熱源機に接続可能なポータブル電源が必要です。
- ドレンアップ機能ありの給湯器をお使いの場合、オーバーフロー接続管からドレン水があふれることがあります。が故障ではありません。
- 接続可能なポータブル電源 株式会社 JVC ケンウッド製 BN-RF250、BN-RF510、BN-RF800、BN-RB37-C、BN-RB62-C、BN-RB10-C



お願い

- ・ 停電時に熱源機を使用する場合は、必ず台所リモコンで停電モードに変更してご使用ください。
- ・ 停電が復帰したら熱源機の電源プラグを元のコンセントに差し込んでください。
- ・ お湯を使い終わったら熱源機の電源プラグを抜き、ポータブル電源の電源を切ってください。再びお湯を使うときは、始めからやり直してください。

停電時にお湯を使う

停電時にお湯を使う

熱源機移設の再設定

増・改築などで浴槽を買い替えた場合や熱源機の設置場所を移動した場合、湯はりの水位が設定水位と大きく異なる場合は、新しい浴槽サイズなどを熱源機に記憶させる必要があります。以下の手順に従って記憶内容の消去および自動運転の試運転を行ってください。

浴室リモコンの操作

1 現在記憶している記憶内容を消去する

- 浴室リモコンの **メモ** を「入」にして表示画面を点灯させてから下図の **上** を1秒以上押ししながら、**メモ** を押し続けてください。
- 記憶内容が消去され、**メモ** を押ししている間は下図のように表示画面の浴槽のマークが点滅します。



2 浴槽の残り湯をすべて排水する

- 浴槽にお湯が残った状態で以下の操作を行うと、その後湯はり時間が長くなったり、低い水位設定時に熱源機が作動しないなどの不具合が生じることがあります。

3 排水栓をしっかりと閉める

4 **自動** を押す（「入」にする）

- 自動湯はりが開始されます。
- 運転中に浴槽には給湯栓からお湯を入れしないでください。
- 運転中何回か停止しますが異常ではありません。

自動運転のはたらき（例）

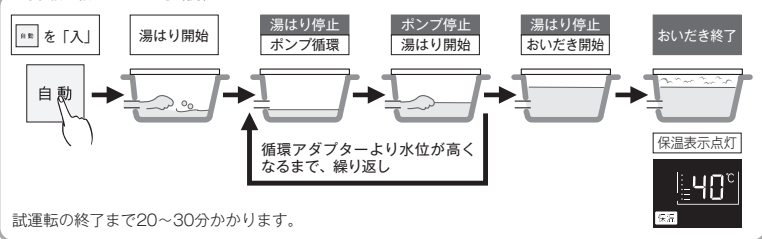

試運転の終了まで20～30分かかります。

5 表示画面に保温表示が点灯すれば試運転完了

- これで浴槽サイズと水位が記憶されました。そのまま保温運転を続ける必要がない場合は、もう一度 **メモ** を押し、自動ランプ（白）を消灯させてください。

音声一覧

リモコンの操作を行ったときの音声などの一例を記載しています。

台所リモコン

操作するスイッチ・条件など	台所リモコンから出る音声
運転（「入」にする）	給湯温度が60℃以外 (メロディー) 給湯温度が60℃のとき (メロディー) あついお湯が出ます。
運転（「切」にする）	(メロディー)
給湯温度変更	給湯温度を〇〇℃に設定しました。
給湯温度変更（60℃設定）	あついお湯が出ます。 給湯温度を60℃に設定しました。
自動	お湯はりをします。 自動湯はり完了前 (メロディー) まもなくおふろが沸きます。 自動湯はり完了時 (メロディー) おふろが沸きました。
おいだし	おいだしをします。 おいだし終了時 (メロディー) おふろが沸きました。
ふろ予約	おふろの予約を変更できます。 予約設定時 設定しました。 予約解除時 おふろの栓を確かめてください。 解除しました。 時刻変更時 予約時刻を変更できます。
浴室暖房	運転時 浴室暖房を開始します。 停止時 浴室暖房を停止します。
ミストサウナ	運転時 ミストサウナを開始します。 停止時 ミストサウナを停止します。
暖房	運転時 暖房を開始します。 停止時 暖房を停止します。
床暖房	運転時 床暖房を開始します。 停止時 床暖房を停止します。
床面選択	床暖房〇の運転を変更できます。
床暖房温度レベル	床暖房〇の温度レベルを変更できます。 温度レベルを〇に設定しました。
床暖房タイマー設定	床暖房〇のタイマー〇を変更できます。 タイマー〇の入時刻を変更できます。 タイマー〇の切時刻を変更できます。
床暖房セーブ設定	床暖房のセーブ運転を変更できます。
床暖房スイッチ設定	床暖房スイッチの設定を変更できます。
ロック	設定時 ロックを設定しました。 解除時 ロックを解除しました。 設定中にスイッチ操作時 ロック中のため、操作できません。
停電モード	設定時 停電モードを設定しました。 解除時 停電モードを解除しました。
ツナガル	成功時 受け付けました。 失敗時 受け付けできませんでした。
入浴お知らせ PLUS	設定時刻になったとき 機能が設定されていません。 入浴者の動きを検知できませんでした。確認してください。

リモコンの操作を行ったときの音声などの一例を記載しています。

台所リモコン

操作するスイッチ・条件など	台所リモコンから出る音声	
浴室暖房スイッチ設定変更	各種設定を変更できます。	
床暖房セーブ設定	浴室暖房スイッチの設定を変更できます。	
床暖房スイッチ設定	床暖房のセーブ運転を変更できます。	
音声の音量	床暖房スイッチの設定を変更できます。 音声の音量を変更できます。 音声は○です。 音声を消します。	
メロディー、ブザーの音量	メロディー、ブザーの音量を変更できます。 音量は○です。 音を消します。	
おいだき完了報知	浴室リモコンのおいだき完了報知機能を変更できます。	
湯はりメロディー設定	湯はり完了メロディーを変更できます。	
言語選択	音声の言語を変更できます。	
省電力モード	省電力モードを変更できます。	
省電力モード中の時計表示	省電力モード中の時計表示を変更できます。	
運転切時の時計表示	運転を切ったときの時計表示を変更できます。	
明るさ設定	表示の明るさを変更できます。	
入浴お知らせ	入浴中のお知らせを変更できます。	
入浴お知らせ PLUS	入浴お知らせ PLUS を変更できます。	
浴室低温お知らせ	浴室低温お知らせを変更できます。	
浴室暖房おすすぬめ	浴室暖房使用おすすぬめ報知を変更できます。	
Eco モード	Eco モードの設定を変更できます。	
Eco モード設定	省エネ湯はり	省エネ湯はりを変更できます。
	節約保温	節約保温を変更できます。
	自動たし湯 OFF	自動たし湯 OFF を変更できます。
エコおいだき	エコおいだきを変更できます。	
省エネ給湯	省エネ給湯を変更できます。	
エネルギー履歴消去	過去の実績データをすべて消去します。	
現在時刻	現在時刻を設定できます。	
暖房静音運転	暖房静音運転を変更できます。	
給湯最高温度	給湯最高温度を変更できます。	
ふろ最高温度	おふろの最高温度を変更できます。	
給湯優先	給湯優先を変更できます。	
おいだき時間	おいだき時間を変更できます。	
セルフクリーニング機能	セルフクリーニング機能を変更できます。	
浴室暖房連動	浴室暖房連動を変更できます。	
入浴沸き上げ	入浴沸き上げを変更できます。	
自動接続	無線 LAN ルーターと自動で接続ができます。	
手動接続	無線 LAN ルーターと手動で接続ができます。 接続できました。 失敗しました。	
スマートフォンとの接続	スマートフォンと接続ができます。	
宅外からの操作	宅外からの操作を許可できます。	
スマホからの床暖房タイマー削除	スマートフォンで設定した床暖房のタイマーをすべて解除します。	
スマートフォンとの設定全解除	スマートフォンの登録をすべて解除します。	
通信機能のリセット	通信機能のリセットします。	
IP アドレスの表示	IP アドレスを表示します。	
MAC アドレスの表示	MAC アドレスを表示します。	
通信モジュールのバージョン	通信モジュールのバージョンを表示します。	
スマホとの接続台数	接続されたスマートフォンの台数を表示します。	
無線 LAN ルーターとの設定初期化	無線 LAN ルーターとの設定を初期化します。	
ネットワークから時計の同期	ネットワークから現在時刻を同期できます。	
ネットワークから時計の更新	ネットワークから現在時刻を更新できます。	
エコーネットライト設定	エコーネットライトの設定を変更できます。	
無線 LAN の ON/OFF	無線 LAN の設定を変更できます。	

リモコンの操作を行ったときの音声などの一例を記載しています。

浴室リモコン

操作するスイッチ・条件など	浴室リモコンから出る音声			
運転〔「入」にする〕	給湯温度が 60℃ 以外 給湯温度が 60℃ のとき (メロディー) (メロディー) あつにお湯が出ます。			
運転〔「切」にする〕	(メロディー) あつにお湯が出ます。			
優先切替	浴室→台所	給湯設定温度変化なし	台所 60℃ 60℃ 以外	あつにお湯が出ます。
		給湯設定温度変化あり	台所 60℃ 60℃ 以外	あつにお湯が出ます。 給湯温度が変更されました。
	台所→浴室	給湯設定温度変化なし	浴室 60℃ 60℃ 以外	あつにお湯が出ます。 給湯温度が変更できます。
		給湯設定温度変化あり	浴室 60℃ 60℃ 以外	あつにお湯が出ます。給湯温度が変更できます。 給湯温度が変更できます。
給湯温度変更 給湯温度変更 (60℃ 設定)	浴室リモコン優先のとき	給湯温度を 0℃ に設定しました。 あつにお湯が出ます。給湯温度を 60℃ に設定しました。		
自動	自動湯はり完了前	(メロディー) まもなくおふろが沸きます。		
	自動湯はり完了時	(メロディー) おふろが沸きました。		
おいだき		おいだきをします。		
	おいだき終了時	(メロディー) おふろが沸きました。		
たし湯		20L のお湯をたします。		
	たし湯量を変更	0L に変更しました。		
たし水		10L の水をたします。		
	たし水量を変更	0L に変更しました。		
ふろ温度	▲ または ▼	おふろの温度を 0℃ に設定しました。		
入浴タイマー	設定時刻になったとき	入浴してから、設定した時間が経過しました。		
	設定時刻になったとき	一定時間動きが検知されませんでした。体を動かして合図してください。		
	アラート後に人感センサーが検知	長い入浴には気を付けてください。		
入浴お知らせ Plus	アラート後に人感センサーが未検知	動きが検知されませんでした。台所リモコンに通知します。		

知っておいでください

知っておいでください

故障かな？と思ったら

リモコンの操作を行ったときの音声などの一例を記載しています。

浴室リモコン

操作するスイッチ・条件など	浴室リモコンから出る音声	
設定変更	各種設定を変更できます。	
	ふろ湯量（水位）	おふろの湯量（水位）を変更できます。
	保温時間	保温時間を変更できます。
	音声の音量	音声の音量を変更できます。
		音声は○です。
		音声を消します。
	メロディー、ブザーの音量	メロディー、ブザーの音量を変更できます。
		音量は○です。
		音を消します。
	入浴タイマー	入浴タイマーを変更できます。
	セルフクリーニングを行う	セルフクリーニング機能を手動で開始できます。
		開始
	おいただき完了報知	浴室リモコンのおいただき完了報知機能を変更できます。
	湯はりメロディー設定	湯はり完了メロディーを変更できます。
	言語選択	音声の言語を変更できます。
	省電力モード	省電力モードを変更できます。
	省電力モード中の時計表示	省電力モード中の時計表示を変更できます。
	運転切時の時計表示	運転を切ったときの時計表示を変更できます。
明るさ設定	表示の明るさを変更できます。	
Ecoモード	Ecoモードの設定を変更できます。	
設定時	設定しました。	
浴室暖房	運転時	浴室暖房を開始します。
	停止時	浴室暖房を停止します。
ロック	設定時	ロックを設定しました。
	解除時	ロックを解除しました。
	設定中にスイッチ操作時	ロック中のため、操作できません。
ツナガル	成功時	受け付けました。
	失敗時	受け付けできませんでした。 機能が設定されていません。

知っておいてください

「リモコンの表示・画面」に関する内容



こんなとき	ここを調べてください	参照ページ
運転ランプが点灯しない	<ul style="list-style-type: none"> ▶ 停電していませんか？ ▶ 電源プラグが差し込まれていますか？ 	
	▶ 熱源機内の漏電安全装置が作動していませんか？いったん分電盤の配線しゃ断器を「切」にしてから再度「入」にするか、電源プラグをコンセントから抜いて再び差し込んでから再操作してください。	
リモコンの時刻表示が [---:---] になっている	▶ 停電後、再通電すると台所リモコンの表示画面の時刻が [---:---] になります。再度設定し直してください。	13
リモコンの画面表示が消えている	▶ 省電力モードを「10分」や「25分」に設定している場合、熱源機を使用してから10分または25分たつと、表示画面が消灯します。また、給湯使用中でも給湯を開始してから10分または25分たつと表示画面が消えます。お湯を再使用するかいずれかのスイッチを押すと、表示画面が点灯します。	54
スイッチを押してもそのスイッチの動作しない	▶ 省電力モードがはたらいているときに  運転スイッチを押すと、いったん表示節電画面から給湯温度表示画面に戻り、もう一度押すとそのスイッチの動作をします。運転スイッチの「入」「切」は、運転ランプ（白）の点灯・消灯で確認してください。	54

インターホンに関する内容

こんなとき	ここを調べてください	参照ページ
相手の声が聞こえない	▶ 台所リモコンは【通話】をタッチしながら話をしますが、その間は浴室の声は聞こえません。	37
キーンなどの大きな音がする	▶ 浴室リモコンから台所リモコンまでの間の扉をすべて開けて通話をする、ハウリング（キーンなどの大きな音がする現象）を起こすことがあります。直らない場合は、販売店またはもよりの大阪ガスに相談してください。	
	▶ 浴室リモコンと台所リモコンの設置場所が近い場合、ハウリング（キーンなどの大きな音がする現象）を起こすことがあります。そのような場合は販売店またはもよりの大阪ガスに連絡して、リモコンの設置場所や向きを変更してください。	

知っておいてください

無線 LAN に関する内容

こんなとき	ここを調べてください	参照ページ
無線 LAN マーク表示が表示されない	▶ リモコンと無線 LAN ルータは接続されていますか？	63
無線 LAN ルータにリモコンが接続できない	▶ 「接続に失敗したとき」「接続できていたのにできなくなったとき」を確認してください。	67
無線 LAN マーク表示が「圏外」になっている	▶ 電子レンジなどの強い電波を発するものを使用していると、通信が切れる場合があります。異常ではありません。少し時間をおいて再度確認してください。 無線 LAN ルータを交換しませんでしたか？ 新しい無線 LAN ルータと接続し直してください。 無線 LAN ルータが省エネモード（ECO モードやおまかせ節電機能）に設定されていて常時接続のインターネット環境でない場合は、サービスの一部が利用できない場合があります。 無線 LAN ルータの異常の可能性があります。無線 LAN ルータに異常がないか確認してください。	63
無線 LAN マーク表示が  になっている	▶ 無線 LAN ルータの LAN ケーブルが外れていませんか？ メンテナンスなどで一時的にサーバに接続できない場合があります。少し時間をおいて再度確認してください。 契約されているインターネットに障害が発生している可能性があります。	
無線 LAN マーク表示が  になっているのに通信ができない	▶ 外部の原因も考えられますが、念のためリモコン側のリセットをしてみてください。	71

(台所リモコンのみ) スマートフォンからの操作に関すること

こんなとき	ここを調べてください	参照ページ
スマートフォンの接続ができない	▶ スマートフォンが台所リモコンを接続した無線 LAN ルータと同じ無線 LAN ルータに接続されているか確認してください。 リモコンの日時が未設定の場合は、スマートフォンの接続ができません。時計を合わせてください。 スマートフォンの接続は 10 台まで登録できます。接続台数を確認してください。	13 73
外出先（宅外）からの遠隔操作ができない	▶ 宅外からの操作が「On」になっているか確認してください。 無線 LAN ルータが常時接続のインターネット環境に接続されていることを確認ください。	69
宅外からの操作が On にできない	▶ リモコンが無線 LAN ルータに接続されているか確認してください。 無線 LAN ルータが常時接続のインターネット環境に接続されていることを確認してください。 リモコンの日時が未設定の場合は、宅外からの操作を ON にできません。時計を合わせてください。	69 13
スマートフォンからふる自動ができない	▶ 台所リモコンまたは浴室リモコンの運転スイッチが「切」になっていると、スマートフォンからのふる自動操作はできません。台所リモコンまたは浴室リモコンの運転スイッチを「入」にしてください。 熱源機に何らかの不具合が起きている場合は、床暖房が作動しないことがあります。 リモコンに故障表示が出ていないか確認し、出ている場合は熱源機本体の取扱説明書の該当ページをご覧ください。	
台所リモコンの操作をしていないのに音が鳴った	▶ スマートフォンで設定操作をすると、台所リモコンが作動し、音声や画面でお知らせします。異常ではありません。	
スマートフォンからふる予約ができない	▶ リモコンの日時が未設定の場合は、ふる予約はできません。時計を合わせてください。	13
スマートフォンから床暖房タイマーができない	▶ リモコンの日時が未設定の場合は、床暖房タイマーはできません。時計を合わせてください。	13
スマートフォンで設定した床暖房タイマーが時間どおりに作動しない	▶ スマートフォンで床暖房タイマーの設定中に、スマートフォンとの接続全解除すると、タイマーも解除されます。 スマートフォンで床暖房タイマーのタイマー①、タイマー②の時間帯を重複して設定した場合、入時刻・切時刻とも①②の早いほうが優先されるため、遅いほうの時間帯が無効になる場合があります。 スマートフォンで設定したタイマー①、タイマー②の入時刻と切時刻が同じ場合、入時刻が優先されるため、意図した時刻に床暖房が切れない場合があります。	
スマートフォンから床暖房の運転ができない	▶ 熱源機に何らかの不具合が起きている場合は、床暖房が作動しないことがあります。 リモコンに故障表示が出ていないか確認し、出ている場合は熱源機本体の取扱説明書の該当ページをご覧ください。	

故障表示

故障かな？と思ってもよく調べてみると故障ではない場合もあります。修理を依頼する前に熱源機本体の取扱説明書の「故障かな？と思ったら」をご覧ください。

故障表示が点滅する



以下の故障表示が点滅した場合は、表中の「処置」を試してみてください。

故障表示	原因	処置
021	お湯を長時間（約1時間以上）使い続けた。	いったん給湯栓やシャワーを止めてから再使用してみてください。
032	浴槽の排水栓を閉め忘れた。	浴槽の排水栓をしっかりと閉めてから、再度自動運転を行ってください。
101	機器の給気または排気の異常。	機器の給気口または排気口を塞いでいる物がないか確認してください。外観上機器に異常が見当たらない場合でも、しばらくすると使用できなくなりまですので、早急にお買い上げの販売店またはもよりの大阪ガスへご連絡ください。
103	給排気異常によって十分な暖房能力が出ない状態です。	暖房を使うことはできますが、すぐにお買い上げの販売店またはもよりの大阪ガスにご連絡ください。
111 113	ガスが止まっている。 機器のガス栓が閉まっている。	ガスが止まっていないか確認してください。 機器のガス栓が全開になっているかを確認してください。（12ページ参照）
161	機器から出るお湯の温度が異常。	給湯栓やシャワーをもっと開いて流量を増やして使用してください。
502	水道が断水している。 機器の給水元栓が閉まっている。	水道が断水していないか確認してください。 機器の給水元栓が全開になっているかを確認してください。（12ページ参照）
632	浴槽にお湯がない。（お湯が少ない） 循環アダプターのフィルタが詰まっている。	浴槽の排水栓がしっかりと閉まっているかを確認し、循環アダプター上端より5cm以上お湯がある状態でおいだしてください。 循環アダプターのフィルターを掃除し、元通りに取り付けてください。
888	機器の点検時期になった。	機器のあんしん点検（有料）または買い替えをおすすめします。点検の依頼はお買い上げの販売店またはもよりの大阪ガスへご連絡ください。なお、この表示は運転スイッチを5秒間に5回押すとリセットされます。
900 901 903 991 993	機器の給気または排気の異常。	「給気口・排気口に異物が侵入」「密着して物が置かれている」「シートで覆われている」など、機器の給排気の障害になる物がないかを確認して撤去してください。障害物を取り除いても故障表示が消えない場合は、早急にお買い上げの販売店またはもよりの大阪ガスへご連絡ください。
920	機器内の中和器の寿命が近付いた。	920点滅の間はしばらくは使用できますが、中和器の寿命に達して930が点滅すると使用できなくなりますので、早急にお買い上げの販売店またはもよりの大阪ガスへご連絡ください。中和器の交換（有料）や機器の点検（有料）または買い替えをおすすめします。
930	機器内の中和器の寿命に達した。	

上記以外の故障表示が点滅した場合は次の操作をしてください。

1 お湯を使っている場合は、給湯栓を閉めます。

全閉にする

2 運転スイッチを「切」にして、再び「入」にします。

運転

3 再び使用してみてください。

上記の操作をしても故障表示が点滅するときは、お買い上げの販売店またはもよりの大阪ガスに修理を依頼してください。その際は、表示されている故障表示の数字もお知らせください。

その他の故障表示						
121	123	140	162	163	170	173
252	290	310	311	312	313	321
322	323	331	390	430	432	433
520	543	562	610	633	640	642
643	651	661	662	700	710	721
723	763	769				

自動浴槽洗浄システムと接続されている場合は、最後の数字がAの故障表示（例：15A）が出る場合があります。このようなときの対処方法は自動浴槽洗浄システムの取扱説明書をご覧ください。

アフターサービスについて

- ・アフターサービス・保証については、熱源機本体に準じます。
- ・熱源機本体の保証書は、熱源機本体の取扱説明書にあります。必ず「販売店・お買上げ日」などが記入されていることを確認してください。
- ・当社は、保証書に記載してあるように、熱源機の販売後、熱源機やリモコンに故障がある場合、一定期間の一定条件のもとに、無料修理をいたします。（詳細は保証書をご覧ください）
- ・保証書を紛失されますと、保証期間内であっても修理費をいただく場合がありますので、大切に保管してください。
- ・無料修理期間経過後の故障修理については、修理によって機能が維持できる場合、有料で修理いたします。

冬期の入浴について

- ・冬期など浴室・脱衣室と居室の温度差が大きいときは、急激な温度変化による身体への悪影響（ヒートショック）によって、特に高齢者は入浴時の事故につながるおそれがあります。入浴時に暖房機器で浴室と脱衣室を暖めるなどしてください。浴室を暖めるには、シャワーでお湯を流したり、浴槽にふたをしないうちにお湯はりする方法もあります。
- ・消費者庁公表の入浴に関する周知事項も併せてご確認ください。
「冬季に多発する高齢者の入浴中の事故に御注意ください！」
（消費者庁ホームページ：2016年1月20日公表）

無線LANかんたん接続ガイド

台所リモコンを無線LANルータに接続することで、機器の見守りサービスやスマートフォンアプリなどがご利用いただけます。

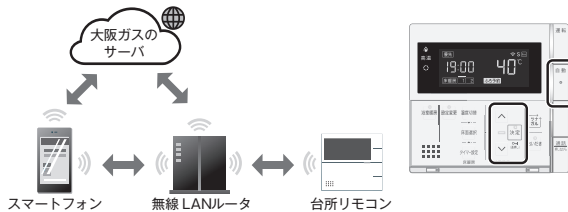

スマートフォンアプリの機能

- ガス機器の遠隔操作（ふろ自動・床暖房・浴室暖房乾燥機）
- エネルギー情報の見える化
- 給湯器でエラーが発生した場合にスマートフォンへのお知らせ

スマートフォンアプリの詳細は以下のHPをご覧ください
<https://og-manual.jp/hotwaterapp20/rtop/>



リモコンを無線LANルータと接続する際の同意事項

リモコンを無線LANルータに接続すると、機器の稼働状況や機器が計測したエネルギーデータなどをサーバへ自動的に送信します。

これらの情報は、ガス供給事業者または機器製造メーカーによる熱源機の運転状況の見守りや、商品、サービスの開発・改良などの目的で使用されます。

これに同意いただいたうえで、リモコンと無線LANルータの接続設定を行ってください。

事前確認事項

※スマートフォンと無線LANルータはお客さまにてご準備ください。（機種により正常に動作しない場合があります）

1 インターネット環境の確認

- 常時接続のインターネット環境があること。
- 無線LANルータを経由してインターネットに接続できる環境があること。

2 無線LANルータの無線機能確認

- 【必須】IEEE802.11bまたはg.n(nは2.4GHz帯のみ)に対応していること。（**B/G/N** などと表記されている場合もあります。）

※2.4GHz帯（12.0GHzや11.4GHzと表記されている場合）のSSIDに接続してください。

※無線LANルータの本体（側面や底面）に貼付されているシールや、パッケージの表示で確認できます。詳細は無線LANルータの説明書をご確認ください。

- 【必須】WPA2もしくはWPAの暗号化方式に対応していること。

★プッシュボタンには以下のような名称があります。

- AOSS2またはAOSS
- らくらく無線スタート
- WPS

- 【推奨】自動接続設定用のプッシュボタンがあること。

（設定が簡単になります。）

※自動接続の他、手動でも接続設定することができます。詳細は取扱説明書をご確認ください。

サービス全体の注意事項

- サービスのご利用には常時接続のインターネット環境が必要になります。（モバイルルータやテザリングなどではご利用いただけません。）
- インターネット環境・無線LANルータ・スマートフォンはお客さまでご準備ください。
- ご使用の無線LANルータ・スマートフォン・通信環境によってはご利用できない場合があります。
- 台所リモコンに内蔵された無線LANモジュールのソフトを大阪ガスサーバから自動的にダウンロードし、更新する場合があります。
- インターネット、スマートフォンのご利用に関わる料金はお客さま自身でお支払いください。
- サービスの内容などは予告なく変更することがあります。

遠隔操作の注意事項

- 外出先（宅外）でのスマートフォンによるガス機器の操作（ふろ自動・床暖房・浴室暖房乾燥機）を行うには、「宅外からの操作」を「ON」にしてください。
- リモコンの遠隔スイッチが「切」になっている場合は、スマートフォンなどからふろ自動の「ON」ができません。
- スマートフォンなどから床暖房専用リモコンを操作するためには、2001年9月以降発売のインテリジェント通信対応の床暖房リモコンが設置されている必要があります。
- スマートフォンなどから浴室暖房乾燥機の操作をするためには、2021年10月以降発売の浴室暖房乾燥機が設置されている必要があります。

裏面に接続手順を記載しています。



U332-1615(00) 630 00012 64527 4

手順に沿って、簡単に設定することができます

手順1 リモコンと無線LANルータとの接続

無線LANルータに自動設定用のプッシュボタン*があるか確認する



※イラストは一例です

★プッシュボタンには以下のような名称があります。

- AOSS2 または AOSS
- らくらく無線スタート
- WPS

※自動接続の他、手動でも接続設定することができます。詳細はリモコンの取扱説明書をご確認ください。

1 台所リモコンの運転を「切」にして自動を長押しする



2 決定を押す

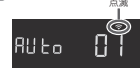

3 無線LANルータの自動接続設定用のプッシュボタンを自動設定が開始するまで押し続ける



※イラストは一例です

※プッシュボタンを押し続ける時間や自動設定の開始を確認する方法は無線LANルータによって異なります。（例：ランプが点滅）

※プッシュボタンの操作方法は無線LANルータにより異なります。

※詳細は無線LANルータの説明書をご確認ください。

台所リモコンに、下の画面が表示されれば完了です。

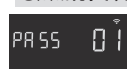

※「BAD」と表示され失敗した場合はリモコンの取扱説明書をご確認いただき、再度接続を行ってください。

これで **手順1** は完了です。

手順2 リモコンとスマートフォンの接続

1 スマートフォンにアプリをインストールする

スマートフォンアプリの詳細はHPをご覧ください
<https://og-manual.jp/hotwaterapp20/rtop/>



2 台所リモコンの運転を「切」にして、自動を長押しする



3 自動を繰り返し押して項目番号を「03」に変更し、決定を押す



4 スマートフォンで手順1でリモコンを接続した同じ無線LANルータ・SSIDに接続する



5 スマートフォンと無線LANルータの接続を確認する

○スマートフォンが無線LANルータに繋がっていること

※詳細は無線LANルータおよびスマートフォンの説明書をご確認ください。

6 スマートフォンでアプリを立ち上げ、アプリの説明に従って操作してください

7 台所リモコンから「接続を承認しますか?」と音声流れますので、

↑または ↓ で「YES」を選択し決定を押す



台所リモコンに、下の画面が表示されれば完了です。



これで **手順2** は完了です。

※「BAD」と表示され失敗した場合はリモコンの取扱説明書をご確認いただき、再度接続を行ってください。

【外出先からの操作を利用する場合】宅外からの操作を許可する

1 台所リモコンの運転を「切」にして自動を長押しする



2 自動を繰り返し押して項目番号を「04」に変更する



3 ↑または ↓ で「ON」を選択し決定を押す



台所リモコンに、右の画面が表示されれば完了です。



※詳細はリモコンの取扱説明書をご確認ください。

※アプリがしばらく使用されなかった場合、「宅外からの操作」が自動で「OFF」になる場合があります。

お気軽にお電話ください

大阪ガスグッドライフコール



フリーダイヤル

0120-000-555

【受付時間】全日9:00~19:00

■「iPhone」「App Store」は、Apple Inc.の登録商標です。■「Android」「Google Play」は、Google Inc.の登録商標です。■この印刷物の情報は、2025年10月現在のものです。変更することがありますのでご了承ください。■印刷色のため色調などは多少異なることがあります。■商品写真については実物と異なる場合があります。■この印刷物の内容を許可なく転載することを禁じます。

———  危険 ———

ガスくさいときはガス栓を閉め、窓を全開にしてから（火気に注意して）大阪ガスにご連絡ください。



060 00012 64535 4

U332-1608 (03) ❸

取扱説明書

浴室リモコン／台所リモコン

家庭用

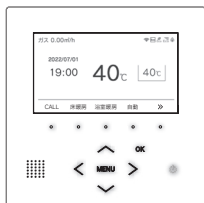
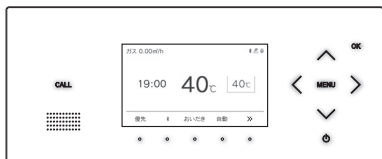

リモコンセット 238-R472型 238-R473型
238-R474型 238-R475型

- 各部のなまえとはたらき
- 安全にご利用のために
- お使いになる前の準備
- お湯を使う
- お風呂を入れる
- お風呂に入って操作する
- インターホンの使いかた
- 浴室暖房（ミストサウナ）を使う
- 床暖房を使う
- 暖房を使う
- マイクロバブルを使う
- 即湯運転を使う
- Bluetooth を使う
- 便利な使いかた
- 設定を変更する
- その他の機能を設定する
- エネルギーを使う
- 無線 LAN を設定する
- 停電時にお湯を使う
- 知っておいてください
- アフターサービスについて

ご愛用の皆さまへ

- このたびは大阪ガスのリモコンセットをお買い上げいただきましてありがとうございます。
- ご使用前にこの取扱説明書を必ずお読みいただき、正しくお使いください。
- ご使用の熱源機の取扱説明書も併せてお読みください。
- 取扱説明書はいつでも使用できるよう大切に保管し、使用方法が分からないときにお読みください。
- この製品は国内専用です。

もくじ

各部のなまえとはたらき.....	3
リモコン操作部のなまえとはたらき.....	3
リモコン表示部のなまえとはたらき.....	4
リモコン表示部の見かた.....	5
ファンクション表示とスイッチ操作の基本.....	7
安全なご利用のために.....	8
安全上のご注意（必ずお守りください）.....	8
お使いになる前の準備.....	12
初めてお使いのとき.....	12
時計を合わせる.....	13
お湯を使う.....	14
給湯温度を調節する.....	14
優先スイッチの使いかた.....	16
お風呂を入れる.....	17
自動運転でお風呂を入れる.....	17
お風呂の温度を調節する.....	21
お風呂の水位を調節する（全自動タイプ）.....	22
お風呂の湯量を調節する（自動タイプ）.....	23
お好きな時間にお風呂を入れる（予約時刻設定）.....	24
お好きな時間にお風呂を入れる（予約運転）.....	25
お風呂の保温時間を変更する.....	26
入浴お知らせ機能について.....	27
入浴お知らせ.....	28
入浴タイマー.....	29
入浴お知らせ PLUS.....	30
お風呂に入って操作する.....	31
お風呂をあつくる（おいだき）.....	31
お風呂をぬるくする（たし水）/お湯をふやす（たし湯）.....	33
ふろ配管のセルフクリーニングをする.....	34
浴室から人呼びたいとき.....	36
インターホンの使いかた.....	37
浴室と台所で通話する.....	37
浴室暖房（ミストサウナ）を使う.....	39
浴室暖房（ミストサウナ）を運転させる.....	39
床暖房を使う.....	41
床暖房運転をする.....	41
床暖房の温度レベルを変更する.....	43
床暖房スイッチの設定をする.....	44
床暖房のセーブモードを設定する.....	45
床暖房のタイマー運転をする.....	46
床暖房のタイマー時刻を設定する.....	47
床暖房の部屋名称を表示する.....	48
床暖房温度の制御方法の切り替え.....	49

暖房を使う.....	50
暖房の使いかた.....	50
マイクロバブルを使う.....	51
マイクロバブルを使う.....	51
マイクロバブル運動を設定する.....	52
マイクロバブル保温を設定する.....	53
即湯運転を使う.....	55
即湯運転をする.....	55
即湯タイマー運転をする.....	56
即湯タイマー運転をする（タイマー時刻設定）.....	57
Bluetoothを使う.....	59
Bluetooth 機器と接続する.....	59
音楽を聴く.....	61
音声アシスタントを起動する.....	62
電話をとる.....	62
登録機器一覧.....	63
登録機器解除.....	64
便利な使いかた.....	65
Eco シグナルの湯量を変更する.....	65
Eco モードを選ぶ.....	67
Eco モードを使う.....	69
ロック機能.....	70
設定を変更する.....	71
・音声の大きさ（音量）を変更する.....	71
・メロディーやプザーの大きさ（音量）を変更する.....	71
・浴室リモコンのおいだき完了時のメロディー・音声を設定する.....	72
・浴室暖房乾燥機の乾燥運転停止のお知らせを設定する.....	72
・湯はり完了時のメロディーを変更する.....	72
・リモコン表示を節電する（省電力モード）.....	73
・運転 OFF 中の時計表示をする.....	74
・画面の明るさを調節する.....	74
・浴室低温お知らせを設定する.....	75
・浴室暖房おすすめを設定する.....	75
・言語選択.....	76
・機器情報の表示.....	76
その他の機能を設定する.....	77
・暖房の運転音を下げる.....	77
・給湯最高温度を変更する.....	77
・ふろ最高温度を変更する.....	78
・お湯はり中の給湯優先を変更する.....	78
・おいだき時間を変更する.....	79
・セルフクリーニング機能の切り替えをする.....	79
・浴室暖房を連動して運転する.....	80
・入浴沸き上げ.....	80

エネルギーを使う.....	81
エネルギーで使用状況を確認する.....	81
エネルギーをいろいろ見る [使用量・料金].....	82
まとめて LIVE を表示する.....	83
エネ LIVE を設定する.....	84
Eco ガイドで表示する項目を設定する.....	86
光熱費の内訳を設定する.....	87
目標値を設定する.....	88
単価を設定する.....	89
CO ₂ 排出係数を設定する.....	90
過去すべての実績データを消去する.....	91
設定をリセットする.....	92
無線 LAN を設定する.....	93
無線 LAN ルータと接続してできること.....	93
リモコンと無線 LAN ルータを接続する.....	95
スマートフォンと接続する.....	99
宅外からの操作を許可する.....	101
スマートフォンの接続を全解除する.....	102
床暖房タイマーの確認をする.....	103
床暖房タイマーを解除する.....	104
無線 LAN ルータなどの設定を初期化する.....	105
ネットワーク情報を表示する.....	107
通信機能をリセットする.....	108
エコーネットライトの設定.....	109
配信情報の設定.....	110
ネットワークから時計の同期をする.....	111
無線 LAN の機能を OFF にする.....	112
ツナガルスイッチを使用する.....	113
お知らせを見る.....	115
リモコンをアップデートする.....	117

停電時にお湯を使う.....	119
停電時にお湯を使う.....	119
知っておいてください.....	121
熱源機移設の再設定.....	121
音声一覧.....	123
故障かな？と思ったら.....	125
故障表示.....	129
アフターサービスについて.....	130
アフターサービスについて.....	130

※下記の記載については、熱源機本体の取扱説明書の該当ページも併せてご参照ください。

記 載	本体取扱説明書の項目名
安全・快適にご使用いただくためにぜひお読みいただきたい内容.....	「安全上のご注意」
お客さまがご使用の熱源機本体の品名・製品のタイプ.....	「お使いになる前に」
凍結予防の方法.....	「冬期の凍結による破損防止について」
熱源機本体の点検やお手入れの方法.....	「日常の点検・お手入れのしかた」
長期間熱源機を使用しない場合の対処法.....	「長期間使用しない場合は」
熱源機本体の症状別の対処法.....	「故障かな？と思ったら」
仕様表・能力表.....	「主な仕様・能力表」
アフターサービスや保証、熱源機の修理、移設に関する内容.....	「アフターサービスについて」

リモコン操作部のなまえとはたらき

浴室リモコン

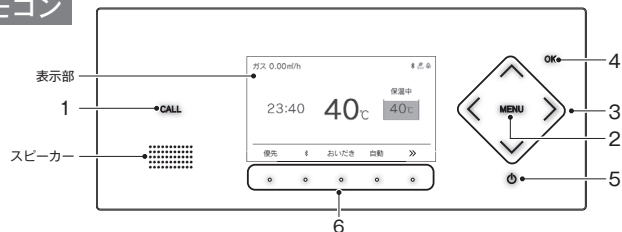

台所リモコン

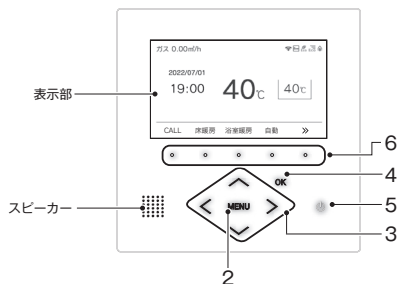

名称	内容
1 CALL スイッチ (浴室リモコンのみ)	238-R472型・R474型 押すと台所リモコンのブザーが鳴ります。(36ページ) 238-R473型・R475型 通話するときに使います。押すとメロディーが鳴り、通話できます。(37ページ)
2 MENU スイッチ	MENU から各種設定を行うときに使います。
3 スイッチ	給湯温度を変更するときや設定を変更するときに使います。
4 OK スイッチ	設定を確定して終了するときに使います。
5 (ON/OFF) スイッチ	お湯を出したり、お風呂を入れるときに使います。押すたびに「ON/OFF」に切り替わります。
6 ファンクションスイッチ	ファンクション表示部に表示される各機能を選択するときに使います。(7ページ)

お知らせ

- ・操作可能なスイッチが点灯(白色)します。
- ・台所リモコンはタッチスイッチのため、下記にご注意ください。
 - ※ スイッチは指の腹でゆっくりと押してください。
 - ※ スイッチを押すときは、指や手が他のスイッチに近づかないように注意してください。
 - ※ スイッチやその周辺にかかった水が原因で、一時的にスイッチの反応が悪くなったり誤作動したりすることがあります。
 - ※ スイッチの反応が悪いときは、一度指をリモコンから大きく離し、再度指の腹でゆっくりと押してください。
 - ※ リモコンの表面が汚れている場合は、スイッチの反応が悪くなる場合がありますので表面を掃除してください。お掃除の際は、スイッチに触れても反応しないように一度ロックをかけてください。(70ページ)
- ・238-R472型・R473型は暖房機能付、238-R474型・R475型は床暖房機能付です。

リモコン表示部のなまえとはたらき

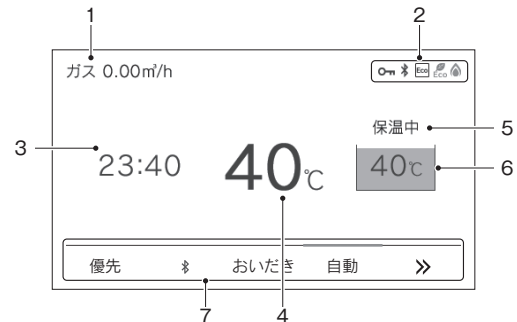

名称	内容
1 エネLIVE表示	お湯の使用量の積算値やエネルギーの瞬時使用量を表示します。
2 アイコン表示	各機能の状態をアイコンで表示します。(6ページ)
3 時刻表示	現在の時刻を表示します。24時間表示で、日付は台所リモコンだけに表示します。(13ページ) 機器に故障などが発生したときにエラー番号を表示します。(129ページ)
4 給湯温度表示	給湯温度の目安を表示します。(14ページ)
5 ふろ状態表示	お風呂の運転状態を表示します。(次ページ)
6 ふろ温度表示	お風呂の温度の目安を表示します。 また、ふろの状態をアニメーションで表示します。(次ページ)
7 ファンクション表示	ファンクションスイッチで操作できる各機能を表示します。(7ページ)

リモコン表示部の見かた (浴室リモコン・台所リモコン)

ふろ状態表示

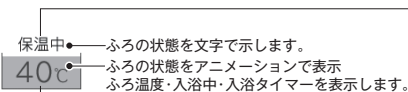

ふろ状態表示	浴室リモコン	台所リモコン
お湯はり中	○	○
おいだき中	○	○
保温中	○	○
たし湯中	○	—
たし水中	○	—
セルフクリーニング中	○	—
マイクロバブル中	○	—

表示	内容	浴室リモコン	台所リモコン
00°C	ふろの温度	○	○
入浴中	入浴お知らせ ON 時	—	○
0:00	入浴タイマー中	○	—

ファンクション表示バーの上のアイコン

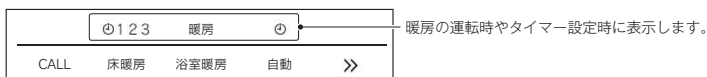

表示	内容	浴室リモコン	台所リモコン
123	台所リモコンで設定されている床暖房の系統を番号で表示します。運転中は黒で、運転していないときはグレーで表示します。 ※ 238-R474 型・R475 型のみ。	—	○
🕒	タイマー運転を設定中にマークを表示します。	○	○
🏠	浴室暖房乾燥機の暖房運転中に文字を表示します。	—	○
💨	浴室暖房乾燥機のミストサウナ運転中に文字を表示します。	—	○

アイコン表示



アイコン	名称	内容
🔥	燃焼表示	熱源機が燃焼しているときにオレンジ表示します。燃焼していないときはグレー表示します。
💧	ウルトラファインバブル表示	ウルトラファインバブルを含んだお湯を使用しているときに表示します。※1※2
📊	Eco ガイド表示 (台所リモコンのみ)	Eco ガイドの目標値を4色のカラーで表示します。(86 ページ)
🌿	Eco シグナル表示	設定したお湯の量 (Eco シグナル湯量) 以下でお湯を使用しているときに表示します。(66 ページ)
🏠	Eco モード設定表示	Eco モードが設定されているときに表示します。(69 ページ)
S	床暖房セーブ表示	床暖房セーブ運転中に表示します。(45 ページ) 床暖房セーブ ON で運転していないときはグレー表示します。
✉	お知らせ表示	未読のお知らせを表示します。(115 ページ)
📶	Bluetooth 表示 (浴室リモコンのみ)	Bluetooth 機器と接続中のときに表示します。(59 ページ)
🔑	ロック中表示	ロック中に表示します。(70 ページ)
🧊	凍結予防運転中表示	熱源機が自動的に凍結予防運転を行っているときに表示します。
🔄	即湯表示	即湯運転中に表示します。(55 ページ) ※2
🕒	即湯タイマー表示	即湯タイマー運転中に表示します。(56 ページ) ※2 即湯タイマー ON で運転していないときはグレー表示します。
🏠	停電モード表示	停電モード中に表示します。(119 ページ)
📶	無線 LAN マーク表示 (台所リモコンのみ)	無線 LAN ルータ、サーバに接続しています。リモコンのソフトウェアをダウンロード中は点滅します。※3
🌐		無線 LAN ルータが圏外になっているか、無線 LAN ルータとの接続が切断されています。(107 ページ)
📶		無線 LAN ルータとは接続していますが、サーバと通信できていません。(107 ページ)
(非表示)		無線 LAN ルータとの接続設定がされていません。または、無線 LAN 機能が OFF に設定されています。(107 ページ)

※1: 「ウルトラファインバブル」は一般社団法人ファインバブル産業会の登録商標です。
 ※2: 対応の熱源機をご使用の場合に表示します。ご使用の熱源機の取扱説明書をご確認ください。
 ※3: 点滅中は一時的に無線 LAN 関係の設定操作ができません。

「無線LAN設定を行ってください。【MENU】>【リモコン設定】>【無線LAN設定】」が表示されたら
 台所リモコンが無線 LAN ルータと未接続の場合、接続をおすすめする表示が出ます。
 台所リモコンと無線 LAN ルータを接続すると表示は消えます。
 ※無線 LAN ルータと接続しないときは、無線 LAN 機能の設定を「OFF」にすると表示が消えます。(112 ページ)

ファンクション表示とスイッチ操作の基本

浴室リモコン・台所リモコンの表示部下側のファンクション表示は、直下のファンクションスイッチを押すことで操作できます。リモコン表示部を押しても操作できません。

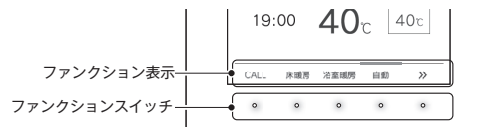



■操作例「自動」

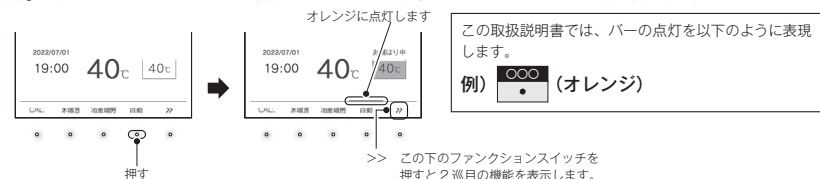

【自動】の下のファンクションスイッチを押すとファンクション表示の上のバーがオレンジの点灯に変わります。



この取扱説明書では、このファンクションスイッチを以下のように表現します。
例)  を押す

■トップ画面のファンクション表示の一覧

表示	機能	浴室リモコン	台所リモコン
自動	自動でお風呂にお湯を入れる（湯はりする）。（17 ページ）	○	○
おいだき	お風呂をおいだきする。（31 ページ）	○	○
CALL	通話できます。（37 ページ）※ 238-R473 型・R475 型のみ。	—	○
床暖房	床暖房をする。（41 ページ）※ 238-R474 型・R475 型のみ。	—	○
暖房	暖房をする。（50 ページ）※ 238-R472 型・R473 型のみ。	—	○
浴室暖房	浴室暖房をする。（39 ページ）	○	○
優先	給湯温度が変更できるリモコンを切り替える。（16 ページ）	○	—
	Bluetooth 機能を使う。（59 ページ）	○	—
	ツナガススイッチ。設定されたサービスを呼び出す。（113 ページ） 「ツナガススイッチ」は大阪ガス協の登録商標です。	○	○
お知らせ	アプリまたは大阪ガスから送信されたメッセージを確認する。（台所リモコンのみ）（115 ページ） アップデートのお知らせを確認する。（117 ページ）	○	○
MicroBubble	マイクロバブル運転をする。（51 ページ）	○	—
即湯	即湯運転します。（55 ページ）	—	○

- ・お客さまがお使いのシステム（床暖房・浴室暖房乾燥機など）の構成により、ファンクション表示が画面に表示されない場合があります。  を押して 2 巡目のファンクションを表示させてお使いください。
- ・ 2 巡目のファンクション表示中は、1 巡目の表示内容は見えなくなります。  を押して切り替えてください。

安全上のご注意（必ずお守りください）

- 製品を正しくお使いいただくためや、お客さまや他の人への危害、財産への損害を未然に防止するため、必ずお守りいただくことを次のように説明しています。
- 以下に示す表示と意味をよく理解してから本文をお読みください。

警告 この表示を無視して誤った取扱いをすると、人が死亡、重傷を負う可能性、または火災の可能性が想定される内容を示しています。

注意 この表示を無視して誤った取扱いをすると、人が軽傷を負う可能性や物的損害の発生が想定される内容を示しています。

お願い この表示は本機器を安全・快適に使うため、是非理解していただきたい事例を示しています。

上記に述べる軽傷、物的損害とはそれぞれ次のようなものをいいます。

軽 傷：治療に入院や長期の通院を要さない、けが・やけど（高温・低温）・感電などをさします。
物的損害：家屋・家財および家畜・ペットにかかわる拡大損害をさします。

■絵表示には次のような意味があります。

 この絵表示は、してはいけない「禁止」内容です。

 触れないこと

 分解禁止

 めれ手禁止

! この絵表示は、必ず実行していただきたい「強制」内容です。

 電源プラグをコンセントから抜く

警告

- 絶対改造・分解禁止
改造・分解は—酸化炭素中毒など思わぬ事故や故障の原因になります。また、火災の原因になります。
- ご使用について
■外付け装置による遠隔操作は行わない
スマートフォンや IT 機器を使ってリモコンのスイッチを操作する外付け装置※は、安全性を確認できないので使用しないでください。
※リモコンのスイッチ付近に取り付け、インターネット通信等を介してスイッチを「入」「切」できる装置。
- やけど防止のため
■出始めのお湯は手や体につけない
お湯を止めた後に再使用するときや、お湯の量を急に少なくしたとき、トイレの水を流すなど大量の水を使用して給水圧が下がったとき、あるいは万が一機器の故障の際には、熱いお湯が出る場合があります。やけどの予防のために出始めのお湯は手や体につけないでください。

警告

やけど防止のため

■給湯使用時は給湯栓が熱くなるのでやけどに注意する



■シャワー・給湯の使用中は、使用者以外はお湯の温度を変更しない

突然、熱湯が出てやけどをしたり、冷水が出て思わぬ事故につながる場合があります。



■手のひらで湯温を十分に確認する

●やけど防止のため、お湯を出す前にリモコンの給湯温度表示を確認し、出始めのお湯は体にかけないようにして、手で湯温を確かめてからお使いください。特に高温のお湯を使ったら再使用する場合は、配管中に熱いお湯が残っていることがありますのでご注意ください。また、使い始めは正常でも使用中に熱くなる場合もありますので、熱いお湯が出た場合はすぐに使用を中止してください。なお、このような状態が続く場合は機器の故障の可能性がありますので、お買い上げの販売店またはもよりの大阪ガスにご連絡ください。



●おいだき中やおいだき後は、浴槽の上部と下部で湯温に差がある場合があります。やけど防止のため、入浴時にはよくかきまぜて、湯温を手で確かめてから入浴してください。



●給水温が高い場合やお湯の量を絞って使う場合は、設定温度よりも熱いお湯が出る場合があります。このような場合は湯量を多めにしたり、必要に応じて水を混ぜてから湯温を確認してお使いください。

●おふろ沸かし（沸かし直し）時やおいだき運転中は、循環アダプター付近が熱くなっていますので注意してください。保温中も定期的においだきしますので注意してください。また、循環アダプターも熱くなっていますので、さわらないでください。

床暖房の使用上の注意

- スプレー缶・カセットこんろ用ボンベ・ライターなどを床暖房の上に置かないでください。熱で圧力が上がり、爆発するおそれがあります。
- 床暖房の上で高い温度に設定したまま、長時間座ったり寝そべったりしないでください。低温やけどを起す心配があります。

特に次のような方が使用する場合は、周りの人が注意してあげることが必要です。

- ①乳幼児・お年寄り・病人など自分の意志で体を動かさない方
- ②疲労の激しいときやお酒や睡眠薬を飲まれた方
- ③皮膚や皮膚感覚の弱い方

注意

床暖房の取り扱いについて

- 床暖房に鋭利なものを落としたり、刺したり、くぎ打ちなど衝撃を加えないでください。床暖房が破損し、水漏れの原因になります。
- 暖房以外の特殊な用途（衣類の乾燥、動物の飼育、植物の栽培、食品の保存など）に使用しないでください。思わぬ事故の原因になります。
- 電気カーベットやこたつなどとの併用や、床暖房の上にカーベットなどを敷かないでください。性能を発揮できなかったり熱がこもって床材の割れ・そり・すき間の原因になります。
- 床暖房の上で車椅子やキャスター付きの椅子、家具を使用しないでください。床材の傷、へこみの原因になります。
- 床暖房の上に家具などを直接置かないでください。家具などに熱がこもり、ひずみなどの原因になります。
- 床暖房の上にテレビなどのリモコンを長時間置かないでください。リモコンの故障の原因になります。
- ピアノなどの重量物を設置する場合は、パットなどの緩衝材を敷き、一か所に荷重がかからないように設置してください。床暖房が破損し、水漏れの原因になります。
- 床下の防腐、防蟻処理時、床暖房や配管などに処理剤が付着しないよう注意してください。床暖房が破損し、水漏れの原因になります。
- 重量物を移動させるときは、引きずらずに持ち上げて移動させてください。床材の傷、へこみの原因になります。
※椅子の脚など床と接触する部分には、フェルトなどを貼って保護してください。
- 床暖房の上に水などがこぼれたら、すみやかにふき取ってください。水、薬品、しょうゆ、ベットの排泄物などが付いたままにしておくと、床材の変色、腐食の原因になります。
- 閉めきった部屋で長時間床暖房を使用する場合は、換気してください。閉めきった部屋で長時間使用すると、こくまれに体調が悪くなる場合があります。窓を開けるなどして換気してください。
※これは、接着剤や床材に含まれるホルムアルデヒドが原因の一つと考えられますが、床暖房以外の原因も考えられるため、工事業者にご相談ください。
- 床材のお手入れは、床材メーカーの取り扱い方法に従ってください。また、床材の張り替えは床材メーカーの指定工法で施工してください。詳しくは床材メーカーへお問い合わせください。



電波について

このリモコンの使用周波数帯では、電子レンジなどの産業・科学・医療用機器の他、工場の製造ラインなどで使用されている移動体識別用の構内無線局（免許を要する無線局）および特定小電力無線局（免許を要しない無線局）並びにアマチュア無線局（免許を要する無線局）が運用されています。

- このリモコンを使用する前に、近くで移動体識別用の構内無線局および特定小電力無線局並びにアマチュア無線局が運用されていないことを確認してください。
- 万が一、この機器から移動体識別用の構内無線局に対して有害な電波干渉の事例が発生した場合には、Bluetooth および無線 LAN の設定を「OFF」にし、販売店またはもよりの大阪ガスにお問い合わせください。
- その他、この機器から移動体識別用の特定小電力無線局あるいはアマチュア無線局に対して有害な電波干渉の事例が発生した場合など、お困りになったときは、販売店またはもよりの大阪ガスにお問い合わせください。



お願い

■リモコンの取り扱いについて

- 浴室リモコンは防水タイプですが故意に水をかけないでください。スピーカーの穴に水膜がはり、マイクの感度が落ちたり、スピーカーの音が聞こえにくくなります。また、台所リモコンは防水タイプではありませんので水をかけないでください。故障の原因になります。
- お子さまがいたずらしないよう、注意してください。
- 炊飯器、電気ポットなどの蒸気や温風をあてないようにしてください。故障の原因になります。
- スピーカーに耳を近づけて使用しないでください。大きな音が出ることがあり、聴覚障害などを引き起こすおそれがあります。
- リモコンは乱暴に扱わないでください。故障の原因になります。



■リモコンの設置場所について

- 室温が55℃を超えるサウナなどへは取り付けしないでください。(5～55℃の範囲で使用してください)故障の原因になります。
- 浴室リモコンと台所リモコンの設置場所が近い場合、ハウリング（キーンなどの大きな音がする現象）を起こすことがあります。そのような場合は販売店またはもよりの大阪ガスに連絡して、リモコンの設置場所や向きを変更してください。
- 浴室リモコンのみや台所リモコンのみでの単独設置はできません。必ずセットで設置してください。

■リモコンからテレビやラジオを遠ざけてください

- テレビやラジオはリモコンおよびリモコン線から1m以上離してください。画像や音声が乱れることがあります。

■お手入れの際の注意

- けがには十分ご注意ください。
- リモコンの掃除には、塩素系・酸性・アルカリ性の洗剤、研磨剤入りの洗剤、シンナー・ベンジン・エタノールなどの有機溶剤、メラミンスポンジやたわしなどの硬いものを使用しないでください。変形・変形・割れ・傷などの発生や印刷・文字などが消えたり、機器の故障の原因となります。
- 台所リモコンの汚れは、濡った柔らかい布で軽く拭き取ってください。汚れがひどいときは、台所用中性洗剤を布に少量含ませて軽く拭き、乾いた柔らかい布で水滴を拭き取ってください。直接洗剤をかけたり、水洗いしたりしないでください。また、台所リモコンの周りの壁にかけて垂れた洗剤や水はリモコンにかからないように拭き取ってください。リモコンに洗剤や水が浸入して、故障の原因になります。

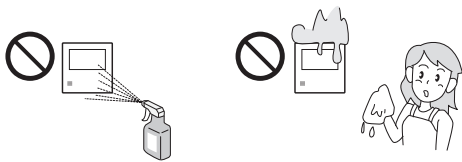

■別売部品について

- 別売部品はお使いの熱源機用のもの以外は使用しないでください。事故や故障の原因になります。

初めてお使いのとき

熱源機が使えるように準備します。

1 給水元栓を全開にする

- 給水元栓は熱源機の下部にあります。

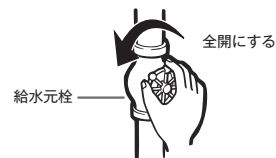

2 水が出ることを確認する

- 台所、浴室、洗面所など、お湯を使う場所のすべての給湯栓を開けて確認します。
 - 水が出ることを確認したら、給湯栓を閉めてください。
 - サーモスタット式やワンレバーの混合水栓の場合は、ハンドルの設定を最高温度の位置にした状態で確認してください。確認後は使用時の設定温度に戻してください。

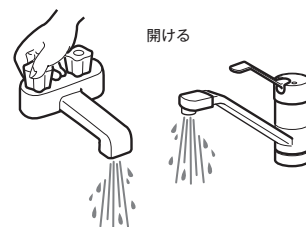

3 電源プラグをコンセントに差し込む

(分電盤のスイッチを「入」にする)

- コンセントは熱源機付近の壁などにあります。
 - コンセントではなく分電盤に直接接続されている場合があります。

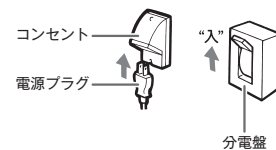

- 停電モード対応の熱源機の場合、台所リモコンの表示画面が右図のようになります。熱源機の取扱説明書の「主な仕様・能力表」で対応熱源機が確認できます。約5分間経過すると表示は消えます。[ON]を押した場合、「ON」になります。
※スタンバイモード中に台所リモコンの[OK]を約5秒間長押しすると停電モードに切り替えることができます。(119ページ参照)
スタンバイモード中(最大約5分間)は暖房操作、凍結予防機能がはたらきません。

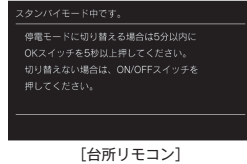

[台所リモコン]

4 ガス栓を全開にする

- ガス栓は熱源機の下部にあります。
 - 初めてお使いのときや停電から復帰した直後は、一度、リモコンの[ON]にしてから各操作を行ってください。

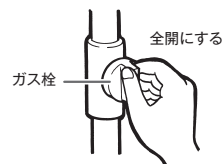

⚠ 警告

- ぬれた手で電源プラグをさわらないでください。感電のおそれがあります。

⚠ 注意

- サーモスタット式やワンレバーの混合水栓の場合は、再使用時の設定温度にご確認ください。



時計を合わせる

本製品をお使いになる前に、台所リモコンで時計を合わせてください。

- ・お客さまがお使いの熱源機を含めたシステム（床暖房、浴室暖房乾燥機など）の構成により、リモコン画面に表示されるメニューが異なります。
- ・ が「点灯 / 消灯」どちらの場合でも操作できます。

台所リモコンの操作

1  を押す

2   で [リモコン設定] を選択し、

 または  を押す

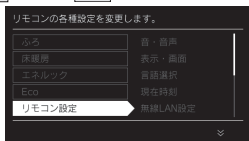





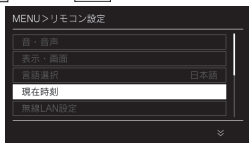

3   で [現在時刻] を選択し、

 または  を押す







4     で現在の年、日付、

時刻に合わせる

- 初めて時計設定するときには [2025/01/01 00:00] が表示されます。
-   で年 / 月 / 日 / 時 / 分が切り替わり、ハイライト表示された箇所が設定できます。
-   で日時などの数値が切り替わります。
- 数値に合わせてから   を押し続けると早送りできます。



5 時刻を合わせたら  を押す

-  を押したときからスタート (0 秒) します。時報などと合わせて押すと、より正確に設定できます。
- ・  を押さなくてもそのまま 1 分経つと、自動的に設定が完了します。
-  が「OFF」のときの時計表示を点灯するか消灯するかを切り替えることができます。(74 ページ「運転 OFF 中の時計表示をする」)

お願い

- ・電源プラグが抜けた場合や停電後には [- - -] の表示になります。再度時刻を合わせてください。

お知らせ



- ・予約運転でお風呂を入れたり、エネルギー機能を正常に動作させるには、時計を現在時刻に合わせておく必要があります。
- ・時刻は 24 時間表示です。
- ・停電があったときや時刻が設定されていない状態で  を「ON」にしたときは、表示画面の時刻表示に [- - -] が点灯します。
- ・初めて電源を入れたときは [現在時刻を設定してください。] と表示されます。[設定する] を選択し、手順 4-5 に従って設定してください。
- ・無線 LAN ルーターと接続することで時計を自動で更新できます。無線 LAN ルーターとの接続方法は 105 ページ、時計の同期方法は 111 ページを確認してください。無線 LAN ルーターと接続しない場合、時計の精度は月差 ± 30 秒 (温度 25℃ の場合) です。誤差が生じた場合は合わせ直してください。
- ・日時を変更すると、エネルギーのデータが上書きされたり、0 になったりすることがあります。





給湯温度を調節する

給湯栓やシャワーから出るお湯の温度を 32℃～60℃の範囲 (17 段階) で調節できます。

台所リモコン・浴室リモコンの操作



1  を「ON」にし、  が点灯し

ていることを確認する





-   が点灯しているリモコンのみ優先となり、給湯温度を変更できます。
- 台所リモコン・浴室リモコンは、それぞれが優先になった場合の給湯温度を記憶しています。優先が切り替わると、優先になったリモコンが記憶していた温度が給湯温度になります。



【浴室リモコン】

- ・リモコンに   が点灯していないときは、「優先スイッチの使いかた」を参照してください。(16 ページ)

2   で、給湯温度を設定する

- スイッチを押すたびに…
 -  : 温度が 1 段階上がります。
 -  : 温度が 1 段階下がります。
- スイッチを押し続けると…
 -  : 連続で温度が上がります。
 -  : 連続で温度下がります。
- 押し続けると、45℃以下では連続して変わります。46℃以上に設定したいときは、1 回ずつ押してください。



・工場出荷時は 40℃ に設定されています。

- 調節できる温度は 32℃～60℃の 17 段階です。1 回スイッチを押すごとに 1 段階ずつ変わります。上図は 41℃ に設定した場合ですが、実際の温度は季節や配管の長さによって異なります。およその目安とお考えください。

■ 給湯温度の目安



3 給湯栓を開いてお湯を出す

- お湯を出している間は、燃焼 (🔥) 表示が点灯します。
- ・お湯を出す量が少ないと、燃焼表示が消えて、お湯が水になることがあります。
- ・設定温度よりも極端に熱いお湯が出ないように、ときどき燃焼を中断してお湯の温度を一定に保つ仕組みになっています。このため、連続してお湯を使っても燃焼表示が消灯することがありますが、異常ではありません。

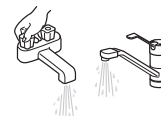

点灯



- ・給湯設定温度を 60℃ に設定すると、音声で「熱いお湯が出ます」[給湯温度を 60℃ に設定しました] とお知らせして、表示画面に [高温] を表示して注意を促します。

点灯



- ・設定できる給湯温度 (上限の温度) は変更できます。(77 ページ)

お湯を使う

お使いになる前の準備

混合水栓使用時のご注意

- サーモスタット式水栓をご使用の場合、水栓によってはハンドルの設定よりぬるいお湯が出ることがあります。その場合は、リモコンの給湯温度をハンドルの温度より高めに設定してください。詳しくは水栓の取扱説明書をご覧ください。
-  が「OFF」の状態の水を使用する場合は、必ずハンドルの設定を「水」の位置にしてください。「湯」の位置で水を流すと、熱源機内が結露して点火不良や故障の原因になります。
- ウルトラファインバブル熱源機をご使用の場合は、リモコンの給湯温度をご希望の温度に設定した上で、混合水栓のハンドルの設定を最高温度の位置にし、湯量調節はレバーや給湯栓で行うことをおすすめします。
※水を混ぜて使用するとウルトラファインバブルの泡数が減少します。

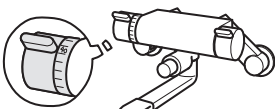





サーモスタット式水栓の例

警告

- 高温でお湯を使用していた直後は、配管中に高温のお湯が残っていますので、次にシャワーを使用する際は十分に湯温を確認してから行ってください。
- シャワーの使用中は絶対にリモコンの  を「OFF」にしないでください。お湯が急に水になります。
- やけど防止のため、シャワーの使用中は、絶対に台所リモコンで給湯温度を変更しないでください。シャワーの温度も変更されます。
- 浴室内リモコンが優先になっているときは、台所リモコンでは給湯温度を変更できないので、安心してシャワーなどをお使いいただけます。

お知らせ

- お風呂へ湯はり中は、リモコンの表示とは異なるふろ温度のお湯が出ることがあります。
- リモコンの  「ON/OFF」や給湯栓の開閉時または給湯使用後しばらくすると、モーターが動く音がありますが、これは再使用時の点火をより早くし、お湯の温度を早く安定させるために熱源機が作動している音で異常ではありません。
- 停電復帰時は  が入っていない状態になり、その後  を「ON」にしたリモコンが優先になります。このとき、それぞれのリモコンの温度設定は停電前と同じ設定です。
- 給湯やシャワー使用時に、ふろ配管に残っていた水が循環アンプから出てくる場合がありますが、異常ではありません。
- 夏場など水の温度が高いときに給湯温度を低く設定した場合やお湯の量を絞って使う場合は、設定温度よりも熱いお湯が出ることがあります。
- 給湯温度は  を「OFF」にしても記憶されます。



優先スイッチの使いかた

リモコンの優先権を変更します。

「優先権」について

- 台所、浴室、洗面所などにあるすべての給湯栓に対して、熱源機から同じ温度のお湯が供給されます。どのリモコンにも同じ給湯温度が表示されます。そのため、お湯の使用中に他の人が給湯温度を変えると、お湯の温度が変わり、やけどをすることがあります。このような事故を防止するため、どちらか一方の権利のあるリモコンでしか温度を変えられないようになっており、この給湯温度を変更することができる権利を「優先権（優先）」といいます。

給湯温度設定のしくみ

  が点灯しているリモコンで、給湯温度を [40℃] → [41℃] に変更すると…





【台所リモコン】

もう一方のリモコンの表示も [40℃] → [41℃] に変わります。



【浴室リモコン】

浴室でお湯を使っていないことを確認してから、変更してください。

-  を「ON」にした方のリモコンが最初に優先権を持ちます。優先権のないリモコンでは給湯温度は変更できません。
- 台所リモコンと浴室リモコンは、それぞれが優先権を持っていたときに設定した給湯温度を記憶しています。優先権が切り替わると、優先権を持ったリモコンが記憶していた温度が給湯温度になります。
- 給湯温度の変更以外は、どのリモコンでも優先権に関係なく他の設定を変更できます。
- 別売の増設リモコンを設置している場合は、増設リモコンの ON/OFF スイッチを「ON」にすると、台所リモコンの   も点灯して台所リモコンでも給湯温度を変更できます。





浴室リモコンの操作

1 優先を押す

- 給湯温度を変更できる優先権を持つことができます。
-  を 1 回押すごとに、優先権が以下のように交互に切り替わります。
「浴室リモコン」 ↔ 「台所リモコン」



お知らせ

- 台所リモコンで給湯温度の変更ができないときは、 を一度「OFF」にし、再度「ON」にして、リモコンに   を点灯させます。
※ふろ自動やおいだきなどが運転中の場合は、運転を停止します。停止させたくない場合は、浴室リモコンの  を押して切り替えてください。

警告

- やけど防止のため、シャワーの使用中は優先権を切り替えないでください。

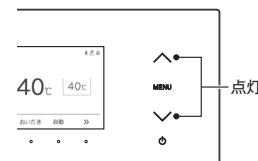

自動運転でお風呂を入れる

リモコンの **自動** を押すだけで自動的に湯はりし、一定時間保温します。

お使いの機器が全自動タイプか自動タイプかご確認ください

- ご使用の熱源機が、全自動タイプか自動タイプかは、熱源機本体の取扱説明書でご確認ください。
- MENU** を押して [ふろ] を選択したときに [温度 / 水位] と表示されるものは全自動タイプです。(22 ページ)
[温度 / 湯量] と表示されるものは自動タイプです。(23 ページ)

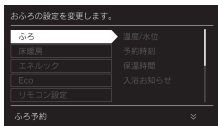

全自動タイプと自動タイプの相違

<全自動タイプの湯はり>

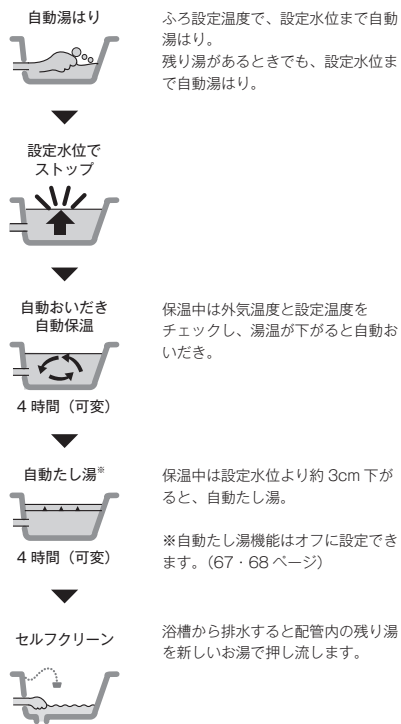

<自動タイプの湯はり>

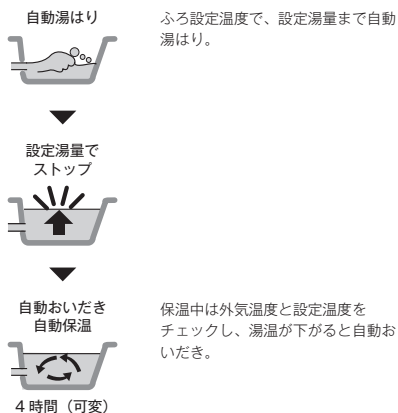

ON が点灯していることを確認してください。点灯していない場合は、**ON** を押してください。

台所リモコン・浴室リモコンの操作

準備

浴槽に排水栓とふたをする

- お風呂のお湯の量や保温時間・お風呂の設定温度の調節します。(21 ~ 23・26 ページ)



1 **ON** を「ON」にし、**自動** を押す

- 湯はりを始めます。
このとき表示画面には [お湯はり中] が表示されます。

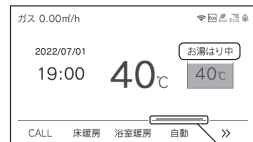

点灯 (オレンジ)

- ON** が「OFF」のときは、**自動** を受け付けません。
- ON** を「ON」にしてから **自動** を押してください。

■ 下の表示が出ている間 (1 分間) に…

- OK** を押すと [ふろ温度]、[ふろ水位] または [ふろ湯量] を設定できます。

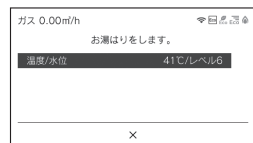

- 自動湯はり運転の開始と同時に、浴室暖房乾燥機の暖房運転を開始 (連動) することができます。(80 ページ)

■ 完了が近くなると…

- メロディーが鳴り、音声で「まもなくお風呂が沸きます」とお知らせします。
残り湯があるとき、または、ふろ設定湯量 (水位) が少ない (2 分以内に湯はりが完了する) ときに自動運転をした場合は、完了前のお知らせはしません。

■ 湯はりが終わると…

- メロディーが鳴り、音声で「お風呂が沸きました」とお知らせします。保温時間 (工場出荷時: 4 時間) までお湯が保温されます。
- 湯はり完了時のメロディーは変更できます。(72 ページ)

■ [保温中] の表示が出ている間は…

- [保温中] の表示が出ている間は、約 30 分 (外気温度によって時間が変化します) ごとにお湯の温度をチェックして温度が下がっていったら自動的においただきます。全自動タイプはお湯が減ると自動的にたし湯もします。この保温時間は「お風呂の保温時間を変更する」の手順で変更できます。(26 ページ)

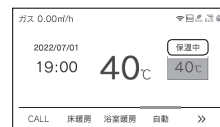

■ 保温時間が終了すると

- 保温時間が終了すると [保温中] の表示と **自動** (オレンジ) が消えます。保温を途中で止めたいときは、**自動** を押してください。
- [保温中] の表示が出ている間にぬる感じたときは、**お風呂** (31 ページ) を押すか、ふろ設定温度を上げてください。(21 ページ)

■ 自動湯はりを途中で止めたいときは…

- 再度 **自動** を押します。浴室暖房連動を「ON」または [自動] に設定して自動湯はりした場合、浴室暖房も「OFF」になります。

注意

- 保温中のおいただき運転時には循環アダプターから泡が出てくる場合があります。また循環アダプターからは熱いお湯が出てきますので身体などに直接あてないようにしてください。

お風呂を入れる

残り湯があるときの自動運転のご注意

<全自動タイプ>

■残り湯が十分あるとき



湯量がふえ、お湯があふれることがあります。
沸かし直しには、をお使いください。
(31 ページ)

■循環アダプターがかかっているとき

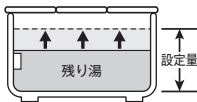

沸き上がり後の水位は多少ばらつくことがあります
が、異常ではありません。

■循環アダプターの下にあるとき

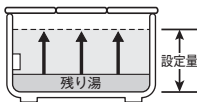

沸き上がり湯量は設定量どおりになりますが、設定量が少ない(水位が低い)場合は多少ばらつきます。

<自動タイプ>

■残り湯が十分あるとき



湯量がふえ、お湯があふれることがあります。
沸かし直しには、をお使いください。
(31 ページ)

■循環アダプターがかかっているとき

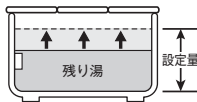

沸き上がり後の水位は多少ばらつくことがあります
が、異常ではありません。
残り湯が設定温度に近いときは、約6リットルだけ湯
はりします。お湯をふや
したいときは、「お風呂のお
湯をふやす(たし湯)」を
参照してください。(33
ページ)

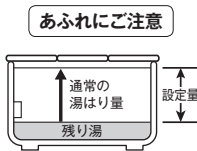

■循環アダプターの下にあるとき





あふれにご注意

新たに設定量の湯はりを
するため、その場合は残り湯
分だけ湯量がふえますの
で、浴槽からのあふれにご
注意ください。

お願い

- ・残り湯を排水するときは、 (オレンジ) が消灯していることを確認してから行ってください。
- ・自動湯はり中に水栓などからお湯や水を入れたり、入浴したりすると、お湯があふれることがあります。自動湯はり中は、水栓などからお湯や水を入れなくてください。
- ・ の「ON/OFF」を何度も繰り返さないでください。お湯があふれることがあります。
- ・保温中にお湯をもっとふやしたい場合は、「お風呂のお湯をふやす(たし湯)」を参照してください。(33 ページ)

お知らせ

- ・湯はり中に台所・洗面所・浴室のシャワーなどを使用した場合、お湯の温度はお風呂の設定温度(21 ページ)になる場合があります。また、給水温度や給水圧などの条件によっては、お湯が少ししか出ないことやまったく出ないこともあります。熱源機の異常ではありません。
 - ・湯はりを始めると、しばらくは浴槽の循環アダプターからお湯が出たり止まったりします。残り湯の量を確認しているため、故障ではありません。
 - ・自動湯はり中には循環アダプターから泡が出てくる場合があります。
 - ・全自動タイプの熱源機は、入浴後に が「ON」で が「OFF」のときに浴槽の排水栓を抜くと、セルフクリーン機能がはたります。(34 ページ)
- なお、浴槽の排水栓を抜くのはポンプが停止して残り湯の水面が安定した後 ( を「OFF」にしてから1分以上経過後) にしてください。
- ・夏期など給水温度が高い場合は、設定湯量(水位)まで水はり後おいだき運転を行うことがあります。また、冬期など気温の低い場合では、ふる設定温度まで沸き上げるのに時間がかかることがあります。
- ※ 上記のような場合は「まもなくお風呂が沸きます」とお知らせしてから、湯はりが完了するまでに時間がかかることがあります。(熱源機の異常ではありません。)

■浴室暖房乾燥機の連動機能について

- ・自動湯はりど連動して暖房運転をした場合の運転時間は、浴室暖房乾燥機のリモコンで確認してください。ただし、自動湯はり後の保温時間が「0 時間」に設定されているときは、自動湯はり終了と同時に暖房運転は停止します。
- ・浴室暖房乾燥機側のリモコンで運転した場合と自動湯はりど連動運転した場合では、運転時間が異なります。詳しくは、浴室暖房乾燥機の取扱説明書をご覧ください。

お風呂を入れる

お風呂を入れる

おふろの温度を調節する

おふろの温度を 33℃～ 48℃の範囲（16 段階）で変更できます。

- ・ が点灯していることを確認してください。点灯していない場合は、 を押してください。

台所リモコン・浴室リモコンの操作

1 **MENU** を押す

2 [ふろ] で または **OK** を押す

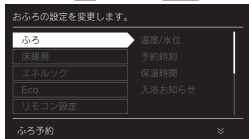

3 [温度 / 水位] で または **OK** を押す

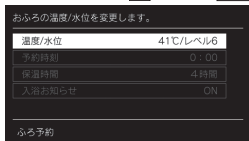

- ・ 自動タイプの場合は [温度 / 湯量] と表示されます。

4 でお好みの温度に変更し、

OK を押す

- スイッチを押すたびに…
 : 1℃ずつ上がります。
 : 1℃ずつ下がります。
- 押し続けると、45℃以下では連続して変わります。46℃以上に設定したいときは、1 回ずつ押してください。



ふろ温度表示

- ・ **OK** を押さなくてもそのまま 1 分経過すると、自動的に設定が完了します。

おふろの水位を調節する（全自動タイプ）

浴槽に湯はりする水位の目安を設定できます。

- ・ が点灯していることを確認してください。点灯していない場合は、 を押してください。

台所リモコン・浴室リモコンの操作

1 **MENU** を押す

2 [ふろ] で または **OK** を押す

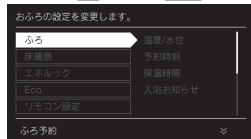

3 [温度 / 水位] で または **OK** を押す

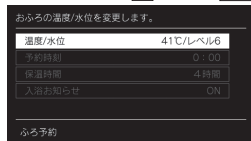

4 で [水位] を選択する

5 でお好みの水位（レベル）に変更し、**OK** を押す

- ・ 工場出荷時には、[レベル 6] に設定されています。
- スイッチを押すたびに…
 : 1 目盛り上がります。
 : 1 目盛り下がります。



- ・ **OK** を押さなくてもそのまま 1 分経過すると、自動的に設定が完了します。

お知らせ

- ・ 温度表示は目安です。

■ 風呂温度の目安

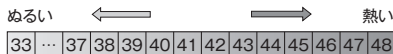

- ・ 上記の設定温度は浴槽のお湯の温度とは異なります。温度の違いは浴槽形状や配管長さなどによって異なるほか、同じ温度のお湯でも季節によって体感温度には差がありますので、あくまでも目安とお考えいただき、必要に応じて設定温度を変更してください。
- ・ 設定できる温度は 33～48℃の 16 段階です。1℃きざみで 1 回スイッチを押すと 1℃変わります。
- ・ 風呂最高温度（上限の温度）は変更できません。（78 ページ）

全自動タイプの水位の目安

水位表示の目盛りは、循環アダプターからの高さの目安を示しています。

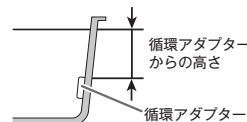

- ・ 浴槽によっては、高い水位に設定すると、お湯があふれることがあります。

水位表示と循環アダプターからの高さの目安は右表のようになります。洋バス用 / 和バス用の設定により、高さの目安が異なります。

水位表示 (レベル)	循環アダプターからの高さの目安 (cm)	
	洋バス用設定	和バス用設定
高い ↑		
12	29	43
11	27	40
10	25	37
9	23	34
8	21	31
7	19	28
6	17 (工場出荷時)	25 (工場出荷時)
5	15	22
4	13	19
3	11	16
2	9	13
低い ↓	1	7

- ・ 循環アダプターからの高さは目安です。循環アダプターの取り付け高さや浴槽の形状などにより、数 cm の誤差が生じることがあります。
- ・ 洋バス用 / 和バス用の設定は、熱源機本体で切り替えます。設定の変更については、お買い上げの販売店またはもよりの大阪ガスにご連絡ください。工場出荷時は、洋バス用設定になっています。

おふろの湯量を調節する (自動タイプ)

浴槽に湯はりする湯量の目安を設定できます。

・ が点灯していることを確認してください。点灯していない場合は、 を押してください。

台所リモコン・浴室リモコンの操作

1 を押す

2 [ふろ] で または を押す

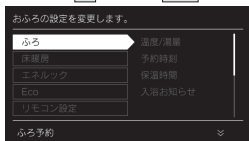

3 [温度/湯量] で または を押す

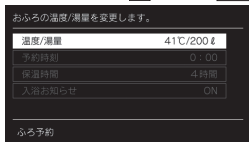

4 で [湯量] を選択する

自動タイプの湯量の目安

- ・ 浴槽の大きさが 340 リットルを超える場合は、浴槽内のお湯の温度が一定にならない(熱いところとぬるいところがある)ことがあります。
- ・ お子さまのいたずらなどを防止するため、400、990、80、60 リットルは、 または を 1 秒以上押し続けると設定できないようになっています。大浴槽設定の場合の 550 リットル以上に設定するときも同様です。
- ・ 湯はり量を 60 リットルまたは 80 リットルに設定したときは、湯はり完了しても湯はり完了のお知らせおよび保温をしない場合があります。
- ・ 浴槽によっては、湯量を多く設定するとお湯があふれることがあります。浴槽の大きさによって普通浴槽/大浴槽の設定を熱源機本体で切り替えます。設定の変更については、お買い上げの販売店またはもよりの大阪ガスにご連絡ください。工場出荷時は、普通浴槽設定になっています。

5 でお好みの湯量に変更し、 を押す

- 自動タイプでいう湯量とは、浴槽に湯はりするお湯の目安の量をいいます。
 - ・ 工場出荷時には、普通浴槽では 200 リットルになっています。
- スイッチを押すたびに…
 - : 1 目盛り上がります。
 - : 1 目盛り下がります。
- 設定が完了します。



・ を押さなくてもそのまま 1 分経過すると、自動的に設定が完了します。

湯量の目安は以下になります。普通浴槽/大浴槽の設定により、湯量の目安が異なります。

	湯量の目安 (リットル)	
	普通浴槽設定	大浴槽設定
↑ 多い	—	700
	—	650
	990	600
	400	550
	350	500
	300	450
	280	400
	260	380
	240	360
	220	340
	200	320
	(工場出荷時)	300
	180	280
	160	260
140	240	
120	220	
100	—	
80	—	
↓ 少ない	60	—

・ 湯量は目安です。

好きな時間におふろを入れる (予約時刻設定)

予約運転とは、ご希望の時間におふろを沸かす(湯はり完了させる)機能です。毎日同じ時間におふろを入れたり、帰宅後すぐにおふろに入りたいときに便利です。

- ・ 必ず、現在時刻設定を行ってから操作してください。(13 ページ)
- ・ が点灯していることを確認してください。点灯していない場合は、 を押してください。

台所リモコンの操作

1 を押す

2 [ふろ] で または を押す

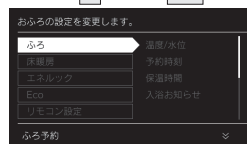

3 で [予約時刻] を選択し、 または を押す

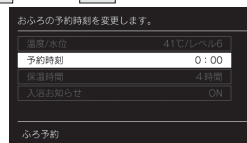

4 で予約時刻を設定する

- で時/分が切り替わり、ハイライト表示された箇所が設定できます。
- で時刻の数値が切り替わります。
- スイッチを押し続けると早送りできます。



5 を押す

- 予約時刻の設定が完了します。
- ・ を押さなくてもそのまま 1 分経過すると、自動的に設定が完了します。

お知らせ

- ・ 予約運転の場合は湯はり完了前のお知らせはしません。(注) 予約運転の場合は、予約時刻の約 30 分前から湯はり運転を開始します。なお、浴槽の大きさや設定湯量・湯はり温度・給水圧・給水温などの条件によっては、湯はり完了時刻と予約時刻が合わないこともあります。異常ではありません。
- ・ 浴槽に残り湯があるときに予約運転を行うと、おふろの沸き上がり時刻に大きなばらつきがあることがありますが異常ではありません。

好きな時間におふろを入れる（予約運転）

お好みの時刻におふろを沸かします（湯はりを完了します）。

- 必ず、現在時刻設定を行ってから操作してください。（13 ページ）
- 電源ボタンが点灯していることを確認してください。点灯していない場合は、電源ボタンを押してください。

台所リモコンの操作

1 MENU を押す

2 ふろ予約 を押す

点灯
(オレンジ)

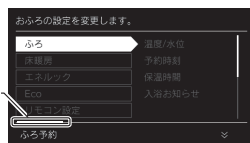

- おふろの予約が完了します。
- トップ画面のファンクション表示の上に (点灯) が表示されます。

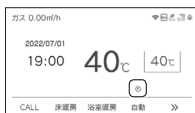

3 浴槽に排水栓とふたをする

- 湯はりが完了し、予約した時刻になるとメロディーが鳴り、音声で『おふろが沸きました』とお知らせします。
- 保温時間（工場出荷時：4 時間）までお湯が保温されます。

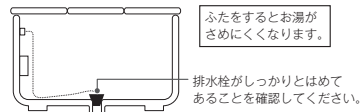

お知らせ

- 毎日同じ時刻に湯はりする場合は、毎日 1～2 を操作してください。
- 浴室暖房が自動湯はりとは連動する設定の場合、浴室暖房も「ON」になります。（連動設定は 80 ページ）
- 予約運転を設定したときは、電源ボタンを「OFF」にしないでください。予約が解除されます。
- 予約中に省電力モードははたらきません。（73 ページ）

おふろの保温時間を変更する

自動運転や予約運転で湯はりした後の保温時間を変更できます。

- 電源ボタンが点灯していることを確認してください。点灯していない場合は、電源ボタンを押してください。

台所リモコン・浴室リモコンの操作

1 MENU を押す

2 [ふろ] で [保温時間] または OK を押す

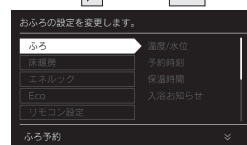

3 [保温時間] を選択し、

[保温時間] または OK を押す

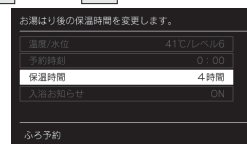

4 [保温時間] で保温時間を変更し、OK を押す

- 保温時間は、0、1、2、4、6、8 時間から選択できます。

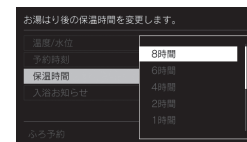

- 工場出荷時は [4 時間] に設定されています。
- OK を押さなくてもそのまま 1 分経過すると、自動的に設定が完了します。

入浴お知らせ機能について

入浴お知らせ機能は安全な入浴をお約束するものではありません。あくまでも補助機能としてご活用ください。

特に、体の弱い方やお年寄り・幼児などの入浴では機能に頼らずこまめな見回りを心がけてください。

①浴室暖房乾燥機の人感センサーで入室を検知

※対応する浴室暖房乾燥機が設置されている場合

※人感センサーについては、浴室暖房乾燥機の取扱説明書をご参照ください。

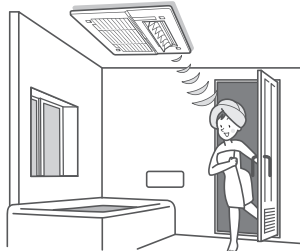

②熱源機の水位センサーで入浴を検知

※対応する全自動タイプの熱源機をご使用の場合のみ



- 入浴お知らせ (次ページ)
台所リモコンに入浴中であることを表示できます。
- 入浴タイマー (29ページ)
浴室リモコンで入浴している時間をカウントし、設定時間経過後にお知らせできます。

①②を合わせてお使いいただく

入浴時間が長く、居眠りなどで動きが小さいとき

※対応する浴室暖房乾燥機が設置されている場合

※対応する全自動タイプの熱源機をご使用の場合のみ



- 入浴お知らせ PLUS (30ページ)
一定時間動きが検知できなかったときに、音声でお知らせします。



入浴お知らせ

熱源機内蔵の水位センサーで入浴を検知して台所リモコンに「入浴中」を表示。浴室に行かなくても誰かが入浴中であることが分かります。

※ 対応する全自動タイプの熱源機をご使用の場合のみ

・  が点灯していることを確認してください。点灯していない場合は、 を押してください。

台所リモコンの操作

- 1 **MENU** を押す
- 2 **[ふろ]** で **▶** または **OK** を押す
- 3 **◀** **▶** で **[入浴お知らせ]** を選択し、**▶** または **OK** を押す
- 4 **◀** **▶** で **[ON]** または **[OFF]** を選択し、**OK** を押す

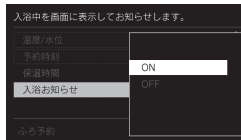

- ・ 工場出荷時は **[OFF]** に設定されています。
- ・ **OK** を押さなくてもそのまま1分経過すると、自動的に設定が完了します。

お知らせ

・ 台所リモコンのトップ画面に **[入浴中]** と表示します。



【台所リモコン】

入浴検知の補足

※ 下記のときは、正しく検知できない場合があります。

- ・ お湯があふれる状態で浴槽に入る。
- ・ ゆっくりした動きでおふろに入ったり出たりする。
- ・ 浴槽に入る前と入浴中で水位の上昇が少ない場合。
(例：中腰の姿勢での入浴、身体の小さな方の入浴、浴槽のサイズ(面積)が大きい。など)
- ・ 浴槽にシャワーなどからお湯を多量にたしながら、浴槽を出る。
- ・ 浴槽に入った状態で、大きく水位が変わるような動きをした。
(例：おふろに深く入った状態から浅く入った状態に体勢を変えた。など)
- ・ 浴槽の水位が循環アダプター付まで下がったとき。
- ・ 複数人で同時に入浴したとき。
- ・ 自動・おいだき・たし湯・たし水などのふろ運転中、マイクロバブル運転中、凍結予防運転中と運転後しばらくの間、断水時。

入浴タイマー

熱源機内蔵の水位センサーで入浴を検知して浴室リモコンで時間をカウントします。設定した時間を過ぎると音声で「入浴してから設定した時間が経過しました」とお知らせします。

※ 対応する全自動タイプの熱源機をご使用の場合のみ

・ が点灯していることを確認してください。点灯していない場合は、 を押してください。

浴室リモコンの操作

1 を押す

2 [ふろ] で または を押す

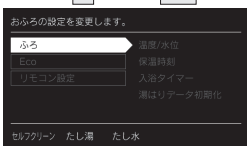

3 で [入浴タイマー] を選択し、

または を押す

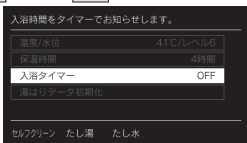

4 でタイマー設定時間または

[OFF] を選択し、 を押す

● タイマー設定時間は、1～15分までが1分ごと、20～60分までが5分ごとに設定できます。



・ 工場出荷時は [OFF] に設定されています。
 ・ を押さなくてもそのまま1分経過すると、自動的に設定が完了します。

お知らせ

- ・ 浴室リモコンのトップ画面に入浴している時間をカウント表示します。
- ・ 継続して入浴していると、浴槽から出るまで5分ごとにお知らせします。

スイッチを押すとお知らせは停止します。

- ・ 途中で浴槽から出るとタイマーはリセットされます。
- ・ 入浴が正しく検知できなかった場合、入浴タイマーは正しく開始・停止ができません。28ページの入浴検知の補足を参照してください。



入浴タイマー時間

[浴室リモコン]



入浴お知らせ PLUS

浴室暖房乾燥機の人感センサーと熱源機の水位センサーによる入浴検知によって、入浴者の動きが検知できないときは音声でお知らせします。

※ 対応する全自動タイプの熱源機と浴室暖房乾燥機が設置されている場合

・ が点灯していることを確認してください。点灯していない場合は、 を押してください。

台所リモコンの操作

1 を押す

2 [ふろ] で または を押す

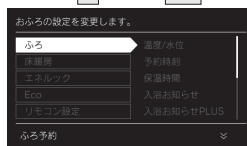

3 で [入浴お知らせ PLUS] を

選択し、 または を押す

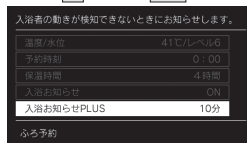

4 で設定時間を選択し、 を押す

● 入浴検知中の人感センサーの検知時間は、OFF、10、15、20分から選択できます。

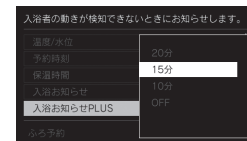

・ 工場出荷時は [OFF] に設定されています。
 ・ を押さなくてもそのまま1分経過すると、自動的に設定が完了します。
 ・ 検知時間は目安になります。

お知らせ

■ [入浴お知らせ PLUS] を設定すると...

- ・ 入浴検知中に入浴者の動きが浴室暖房乾燥機の人感センサーで設定時間内に検知できなかったときは音声でお知らせします。

浴室リモコン
 「一定時間動きが検知されませんでした。体を動かしてください」

すぐに体を動かすと...

体を動かさず約1分30秒経過すると...

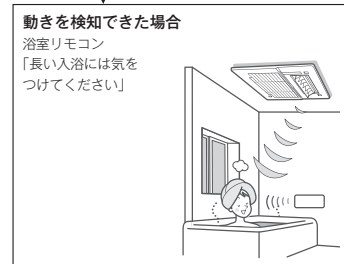

お風呂をあつくる (おいだき)

お風呂のお湯がぬるくなったときにおいだきできます。

- ・ が点灯していることを確認してください。点灯していない場合は、 を押してください。
- ・ 台所リモコンは、お客さまがお使いのシステム（床暖房・浴室暖房乾燥機など）の構成により が表示されない場合があります。 を押して を画面に表示させてお使いください。

台所リモコン・浴室リモコンの操作

1 浴槽のお湯（水）の量を確認する

- 循環アダプターの5cm程度上までお湯（水）があることを確認します。
- ・ お湯（水）の量が少ないときは、次ページの「お湯（水）が循環アダプターより下にあるとき」を参照してください。

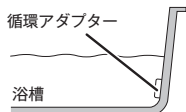

2 を押す

- おいだきが始まります。
- 途中で停止したいときは、 を押してください。

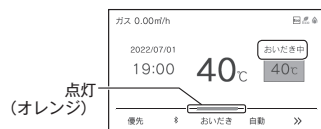

お知らせ

- ・ 下の画面が表示されている間（約1分間）に [ふろ温度]・[ふろ水位] または [ふろ湯量] の設定ができます。



- ・ 台所リモコンで操作したときは、沸き上がると、メロディーが鳴り音声で「お風呂が沸きました」とお知らせします。ただし、自動運転（保温）中はお知らせしません。
- ・ 浴室リモコンで操作したときの沸き上がりのメロディーと音声をお知らせしたい場合は、72ページを参照してください。
- ・ おいだきは、台所リモコンで操作した場合と、浴室リモコンで操作した場合で運転内容が異なります。

<台所リモコン>

約1分間ポンプ運転した後、ふろ設定温度までおいだきます。なお、ふろ温度がふろ設定温度以上の場合は、約1分間ポンプ運転後に停止します。

<浴室リモコン>

ふろ温度にかかわらず約5分間（※）おいだきます。ふろ設定温度以上にならなかったときは、ふろ設定温度までおいだきを継続します。

- ※ おいだきはふろ最高温度に関係なく、スイッチを押すたびにされますので、沸かし過ぎにはご注意ください。
- ※ おいだき時間の変更は79ページを参照してください。

- ・ 全自動タイプ、自動タイプともに断水している場合は循環アダプターの上まで水を入れてもおいだきできません。

断水時に を押すと、循環アダプターから気泡が出てリモコンに [632] エラーまたは [032] エラーが点滅して停止する場合があります。

- ・ ポンプ運転とは、浴槽に残っているお湯（水）をポンプで循環させる機能です。

⚠ 注意

- おいだき運転時には、循環アダプターから泡が出てくる場合があります。また循環アダプターからは熱いお湯が出てきますので身体などに直接あてないようにしてください。

お湯（水）が循環アダプターより下にあるとき

浴槽のお湯（水）が循環アダプターより下にあるときは、以下ようになります。

- ・ お使いの熱源機のタイプは熱源機本体の取扱説明書「お使いになる前に」を参照してください。

■全自動タイプの場合

浴室リモコンで操作したとき

約6リットル湯はりした後、自動運転に切り替わります。

- ・ （オレンジ）が消灯し、（オレンジ）が点灯します。

台所リモコンで操作したとき

約6リットル湯はりした後、約10分間ポンプ運転します。その後、リモコンに [632] エラーが点滅して停止します。



■自動タイプの場合

約6リットル湯はりした後、約10分間ポンプ運転します。その後、リモコンに [632] エラーが点滅して停止します。

お風呂をぬるくする(たし水) / お湯をふやす(たし湯)

たし水：お風呂のお湯が熱いときに、水をたしてぬるくできます。

たし湯：お風呂のお湯が少なくなったときに、お湯をたすことができます。

・  が点灯していることを確認してください。点灯していない場合は、 を押してください。

浴室リモコンの操作

1 MENU を押す

<たし水>

 を押す

- たし水が始まり、約 10 リットルの水をたします。
・途中で停止したいときは、もう一度  を押します。

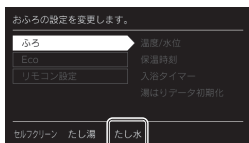

<たし湯>

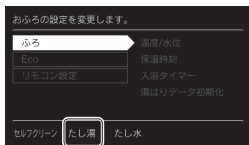

 を押す

- たし湯が始まり、約 20 リットルのお湯をたします。
・途中で停止したいときは、もう一度  を押します。





3 でたし水/たし湯の量を選択し

 を押す

- スイッチを押すたびに…
：たし水(たし湯)量が上がります。
：たし水(たし湯)量が下がります。
- たし水：10 ↔ 20 ↔ 30 ↔ 40 リットルに変更できます。
- たし湯：10 ↔ 20 ↔ 40 ↔ 60 リットルに変更できます。

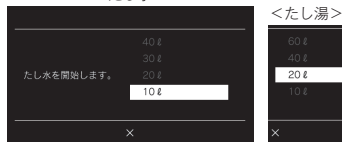
<たし水>



- ・  を押さなくてもそのまま 1 分経過すると、自動的に設定が完了します。

<たし湯>



【浴室リモコン】

お知らせ

<たし水>



- 給湯(シャワー)使用中にたし水を操作した場合、たし水運転は給湯を止めた後に始まります。
- たし水運転中に給湯(シャワー)使用すると、たし水運転は一時中断される場合があります。また、給湯栓からは水が出る場合があります。
- たし水運転中、循環アダプターから泡が出ることがあります。
- たし水の量を変更してもリモコンには記憶されませんので、毎回お好みの量を選んでください。

<たし湯>

- 給湯(シャワー)使用中にたし湯を操作した場合、たし湯運転は給湯を止めた後に始まります。
- たし湯運転中に給湯(シャワー)使用すると、たし湯運転は一時中断される場合があります。また、給湯栓からはふろ設定温度のお湯が出ます。
- たし湯運転中、循環アダプターから泡が出ることがあります。
- たし湯の量を変更してもリモコンには記憶されませんので、毎回お好みの量を選んでください。

ふろ配管のセルフクリーンをする

セルフクリーン機能とは、ふろ配管に残ったお湯を自動で排水する機能です。次にお風呂を沸かすときに、古いお湯と新しいお湯が混ざらず、きれいなお湯で入浴できます。

・  が点灯していることを確認してください。点灯していない場合は、 を押してください。

自動でセルフクリーンをする

全自動タイプのみ操作できます。

1 自動運転(17ページ)または予約運転(25ページ)でお風呂を沸かす



2 「ON」、 (オレンジ) が消灯していることを確認する

- (オレンジ) が点灯 (ON) している場合は、 を押して、消灯 (OFF) にしてください。

3 水位を確認する

- 排水栓を抜く前に、循環アダプターの先端から上に約 5cm 以上の水位があるか確認してください。

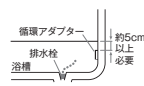

4 ポンプが停止して残り湯の水面が安定した後 (を「OFF」にしてから 1 分以上経過後) に、浴槽の排水栓を抜く

-  を「OFF」にしても、しばらくはポンプが回ります。



5 約 5 リットルのお湯が出て、ふろ配管のお湯を押し流す

- 残り湯が循環アダプター付近まで減ると、循環アダプターから約 5 リットルのお湯が出て、ふろ配管に残ったお湯を排水します。また、同時に配管の汚れを洗い流します。



お知らせ

- 自動のセルフクリーンを「OFF」にする場合は 79 ページをご確認ください。
-  を「OFF」の状態でも残り湯を排水すると、セルフクリーン機能は作動しません。
- セルフクリーン運転中は浴室リモコンに「セルフクリーン中」と表示が出ます。



- 浴槽の排水栓を抜くのはポンプが停止して残り湯の水面が安定した後 ( を「OFF」にしてから 1 分経過後) にしてください。セルフクリーン機能はたつたらない場合があります。
- セルフクリーン運転中に台所・洗面所・浴室でお湯やシャワーなどを使ったときに出るお湯の温度は、21 ページの「お風呂の温度を調節する」で設定した温度になります。

手動でセルフクリーニングをする

浴室リモコンを操作してセルフクリーニングを開始できます。

- ・ [電源] が点灯していることを確認してください。点灯していない場合は、[電源] を押してください。

浴室リモコンの操作

1 [MENU] を押す

2 [セルフクリーニング] を押す

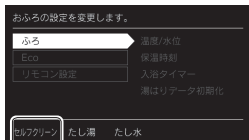

3 [左] [右] で [標準] または [高温] を選択し

[OK] を押す



- セルフクリーニングが始まり、約5リットルのお湯が出て、ふろ配管内のお湯を押し流します。
- [標準] の場合はふろ設定温度のお湯が出ます。[高温] の場合は48℃のお湯が出ます。
- ・ [OK] を押さずにそのまま1分経過すると、キャンセルされます。

点灯
(オレンジ)

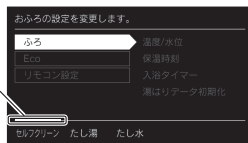

- セルフクリーニングを途中で停止したいときは、もう一度 [セルフクリーニング] を押します。

お知らせ

- ・ セルフクリーニング中に給湯（シャワー）を使用すると、セルフクリーニングは一時中断される場合があります。
- ・ 自動・おいたき・たし湯・たし水などのふろ運転、マイクロバブル運転中、凍結予防運転中は、手動のセルフクリーニングを開始することはできません。

浴室から人を呼びたいとき

浴室リモコンから台所リモコンの呼び出し音を鳴らして、呼び出すことができます。

- ・ 238-R472型・R474型をお使いの場合に使用できます。
- ・ [電源] が「点灯 / 消灯」どちらの場合でも操作できます。

浴室リモコンの操作

1 [CALL] を押す

- 浴室リモコンではスイッチ受付メロディーが鳴ります。
- 台所リモコンではメロディーと音声『お風呂で呼んでいます』でお知らせします。

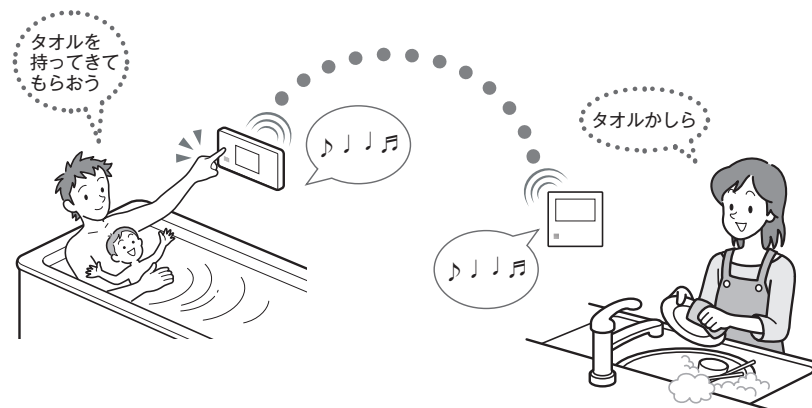

お風呂に入って操作する

浴室と台所で通話する

台所リモコンから浴室リモコンへ話しかけることができます。

・238-R473型・R475型をお使いの場合に使用できます。

・が「点灯 / 消灯」どちらの場合でも通話できます。

台所リモコンの操作

1 を押したままにする

- メロディーが鳴り、通話中画面が表示されます。



■浴室リモコンでは

- メロディーが鳴り、通話中画面が表示されます。

2 メロディーが鳴り終わったら、を押した状態でリモコンに向かってゆっくり話す



- 画面のマイクマークが表示されてからお話してください。

■浴室リモコンでは

- 台所リモコンからの声が聞こえます。
- 台所リモコンからの通話中でも、浴室リモコンの  を押すと、台所リモコンの画面のマイクマークがグレーに変わり、浴室からの通話に切り替わります。



3 話し終わったら、 を離す

-  を離すと、画面のマイクマークがグレーに変わり、浴室からの通話に切り替わります。
- 離れた状態から再度  を押すと通話が終了します。
-  を押さなくても約1分経過すると、通話が終了します。

お願い

- ・通話しながらリモコンの  以外のスイッチを操作したり、リモコンをたたいたりすると、通話先のリモコンから大きな音が出ますのでご注意ください。これは故障ではありません。
- ・通話の際は浴室または脱衣所（台所）の扉を閉めてください。扉を開けた状態で通話すると、ハウリング（キーンという大きな音）が起こることがあります。
- ・シャワーや浴室暖房乾燥機をお使いの際は、騒音によって通話が聞こえにくくなりますので、一時シャワーなどの使用を中止してください。
- ・台所リモコンの周囲に音源などがあると、音で通話が聞こえにくくなりますので、一時換気扇などの使用を中止してください。
- ・通話の際はリモコンから約50cmはなれた距離で話してください。
- ・言葉が途切れたり、声が小さいときは、リモコンに近づいて話してください。
- ・通話音量や通話の呼び出し音の大きさは変更できません。

浴室リモコンから台所リモコンへ話しかけることができます。

・が「点灯 / 消灯」どちらの場合でも通話できます。

浴室リモコンの操作

1 を押す

- メロディーが鳴り、通話中画面が表示されます。



■台所リモコンでは



- メロディーが鳴り、通話中画面が表示されます。

2 メロディーが鳴り終わったら、リモコンに向かってゆっくり話す

- 画面のマイクマークが表示されてからお話してください。
- 台所リモコンの  が押されているときは、浴室リモコンの画面のマイクマークがグレーに変わり、台所リモコンからの声が聞こえます。再び浴室リモコンから通話したいときは、画面のマイクマークが点灯に変わってから、ゆっくりと話し始めてください。



3 話し終わったら、 を押す

-  を押すと通話が終了します。
-  を押さなくても浴室からの通話状態が約1分経過すると、通話が終了します。

お知らせ

- ・浴室リモコンと台所リモコンの両方から同時に話すことはできません。画面のマイクマークが点灯している側が話をする側になります。画面のマイクマークがグレーになっている側は聞く側になります。
- ・おふろの自動運転やおいだしなどのふろ運転中も通話できますが、画面のマイクマークが点灯またはグレーのリモコンでは、この間の音声（「おふろが沸きました」など）やメロディー・操作確認音は出なくなります。
- ・通話中に  など进行操作すると、スイッチを押した音が相手に聞こえることがあります。
- ・通話中は、時計合わせやふろ湯量（水位）の設定・音声やメロディーの音量・省電力モードの設定の変更はできません。
- ・使用環境によっては通話音声に雑音が混ざったり、通話音声途切れることがありますが、これはリモコンの故障ではありません。

浴室暖房（ミストサウナ）を運転させる





浴室暖房がミストサウナを選択して運転を開始できます。

- このリモコンで浴室暖房乾燥機の暖房運転、またはミストサウナを運転させるためには、このリモコンに対応する浴室暖房乾燥機が必要です。
- このリモコンでは浴室暖房乾燥機の暖房運転、またはミストサウナ運転の「ON/OFF」ができます。温度調節などは浴室暖房乾燥機のリモコンを使用してください。
-  が「点灯 / 消灯」どちらの場合でも操作できます。

お願い

- 運転開始は入浴される約 30 分前から行ってください。
- 浴室暖房（ミストサウナ）の運転開始時間は、浴室の種類や大きさ・気温や湿度によって異なります。浴室暖房乾燥機のリモコンで設定調整してください。

台所リモコンの操作

-  を押す
-   で「暖房」か「ミストサウナ」のどちらかを選択し、 を押す

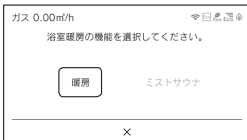

- 浴室暖房（ミストサウナ）の運転を開始します。



点灯
(オレンジ)

(ミストサウナの場合)

ミストサウナ

浴室暖房

浴室リモコンの操作

-  を押して  を表示させて押す

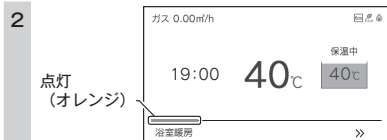

- 浴室リモコンは「暖房」のみ操作できます。

お知らせ

- 浴室暖房乾燥機側で設定した運転時間が経過すると、自動的に暖房運転（ミストサウナ運転）が停止します。

■浴室暖房乾燥機の温度調節は？

- このリモコンでは浴室暖房乾燥機の暖房運転、またはミストサウナ運転のみ行うことができます。（ミストサウナ運転は台所リモコンのみ操作できます）温度調節その他の設定は、浴室暖房乾燥機のリモコンで行ってください。
- このリモコンで浴室暖房乾燥機の暖房運転を行った場合、ワイヤレスタイプの浴室暖房乾燥機のリモコンには何も表示されず「OFF」のままになっています。温度調節などを行いたい場合は、浴室暖房乾燥機のリモコンの暖房スイッチも「ON」にしてから行ってください。

■浴室暖房（ミストサウナ）をやめたいときは？

-  を押してください。

リモコンの  を「OFF」にしても浴室暖房（ミストサウナ）は停止しません。

ミストサウナ準備完了報知機能

ミストサウナ準備完了報知機能に対応した浴室暖房乾燥機および熱源機をお使いの場合は、ミストサウナが準備完了すると、台所リモコンから音声で「ミストサウナの準備ができました」とお知らせします。

▼台所リモコン



お知らせ

- ミストサウナ準備完了をお知らせするかどうかは浴室暖房乾燥機のリモコンで設定できます。詳しくは浴室暖房乾燥機の取扱説明書をご確認ください。
- 浴室暖房乾燥機の仕様や設置条件および使用環境によっては、ミストサウナ準備完了報知をしない場合があります。
- 冬期が一番ぶろのように浴室が冷えているとき、あらかじめ入浴前に予備暖房（温風によって浴室を暖める）またはミストサウナ運転をしておくと、入浴時に感じる肌寒さをやわらげてくれます。

床暖房運転をする

本リモコンでは最大3か所（床暖房1、床暖房2、床暖房3）まで床暖房できます。

（お客さまの設置構成により変わります）

- ・ 台所リモコンで運転できない床暖房がある場合は、床暖房リモコンで運転してください。
- ・ 238-R474型・R475型のみ使用できます。

● が「点灯 / 消灯」どちらの場合でも操作できます。

セーブモード

セーブモードは、床暖房とエアコンを併用運転することによって省エネを旨とした運転モードです。お部屋の空気はエアコンで温め、床暖房は能力を抑えて床表面を温めます。春先や秋口など、床暖房が暖まり過ぎるときにもおすすめです。（45ページ）

※エアコンと通信による連動は行っていないため、床暖房のセーブモード運転を行うのと同時にエアコンの暖房運転を行う必要があります。

※セーブモードでは、床暖房の能力を抑えて運転しますので、通常運転に比べて床表面温度が低く感じる場合があります。

※エアコンは特別な機能の付いたものである必要はありません。

※エアコンと床暖房の併用運転で省エネ性を実現するため、エアコンの暖房設定温度は控えめにしてくださいをおすすめします。

台所リモコンの操作

< トップ画面から操作する場合 >

1 床暖房 を押す

- 床暖房運転を停止する場合は、 床暖房 を押します。台所リモコンで運転できる床暖房で、運転中のものはすべて停止します。
- 設定された場所の床暖房が運転を開始します。（44ページ）

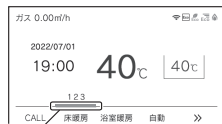

点灯
(オレンジ)

< メニューから操作する場合 >

1 MENU を押す

2 床暖房 を選択します。

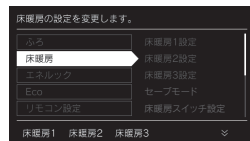

3 床暖房1 を押す

- 床暖房2を開始する場合は、 床暖房2 を開く場合は、 床暖房3 を選択してください。
- 選択した場所の床暖房が運転を開始します。

点灯
(オレンジ)

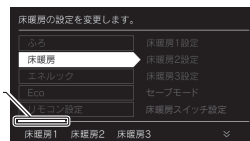

お知らせ

・メニューに床暖房などの表示が出ない場合や、台所リモコンで運転できない床暖房がある場合は、床暖房リモコンで運転してください。

■ ファンクション表示について

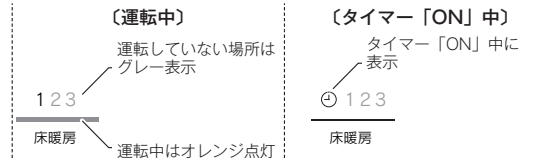

警告

- 床暖房の上で高い温度に設定したまま、長時間座ったり寝そべていると低温やけどを起こす心配があります。特に次のような方が使用する場合は、周りの人が注意してあげることが必要です。
 - ・ 乳幼児・お年寄り・病人など自分の意志で体を動かさない方
 - ・ 疲労の激しいときやお酒や睡眠薬を飲まれた方
 - ・ 皮膚や皮膚感覚の弱い方

注意

- 床暖房の上に電気カーペットを敷かないでください。床材の割れ・そり・すき間の原因となります。
- カーペット式床暖房の上に鋭利なものを落としたり、刺したりしないでください。温水パイプが破損します。

床暖房の温度レベルを変更する

床暖房の温度レベルはセーブモード「ON」の場合は4段階、セーブモード「OFF」の場合は9段階に調節できます。

- ・ 238-R474型・R475型のみ使用できます。
- ・  が「点灯 / 消灯」どちらの場合でも操作できます。

台所リモコンの操作

1  を押す

2  で「床暖房」を選択し、

 または  を押す

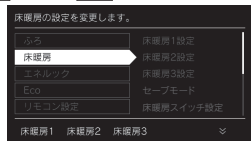

3 「床暖房1設定」を選択し、

 または  を押す

- 床暖房2を設定する場合は【床暖房2設定】、床暖房3を設定する場合は【床暖房3設定】を  で選択してください。

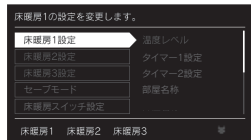

4 「温度レベル」を選択し、

 または  を押す

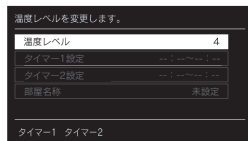

5  でお好みの温度レベルを

選択し、 を押す

- セーブモード「OFF」の場合はレベル1～レベル9の9段階、セーブモード「ON」の場合はレベル1～レベル4の4段階で設定できます。



- ・ 工場出荷時は【4】に設定されています。
- ・  を押さなくてもそのまま1分経過すると、自動的に設定が完了します。
- ・ 温度レベル



床暖房スイッチの設定をする

トップ画面で  を押したときに暖房する場所を設定します。

- ・ 238-R474型・R475型のみ使用できます。
- ・  が「点灯 / 消灯」どちらの場合でも操作できます。

台所リモコンの操作



1  を押す

2  で「床暖房」を選択し、

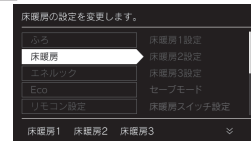
 または  を押す



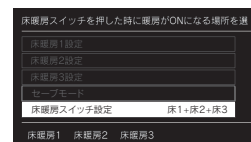

3  で「床暖房スイッチ設定」を

選択し、 または  を押す



4  を押し、 を押す

- 床暖房2を設定する場合は  、床暖房3を設定する場合は  を選択してください。

点灯
(オレンジ)

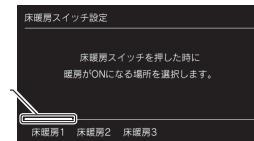

■ 床暖房が2か所の場合

- ・ 【床暖房1】、【床暖房2】が選択できます。
- ・ 工場出荷時はすべての床暖房が選択されています。

■ 床暖房が3か所の場合

- ・ 【床暖房1】、【床暖房2】、【床暖房3】が選択できます。
- ・ 工場出荷時はすべての床暖房が選択されています。

お知らせ

- ・ 床暖房が1か所の場合、【床暖房スイッチ設定】は表示されません。

床暖房のセーブモードを設定する

セーブモードは、床暖房とエアコンを併用運転することによって省エネを目指した運転モードです。お部屋の空気はエアコンで温め、床暖房は能力を抑えて床表面を温めます。春先や秋口など、床暖房が暖まり過ぎるときにもおすすめです。

- ・23R-R474型・R475型のみ使用できます。
- ・ が「点灯 / 消灯」どちらの場合でも操作できます。

台所リモコンの操作

1 を押す

2 で「床暖房」を選択し、

または を押す

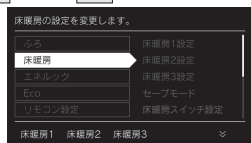

3 で「セーブモード」を選択し、

または を押す

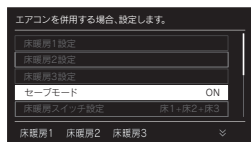

4 で [ON] または [OFF] を選択し、 を押す

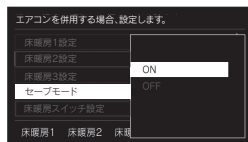

- ・工場出荷時は [ON] に設定されています。
- ・ を押さなくてもそのまま1分経過すると、自動的に設定が完了します。

お知らせ

- ・セーブモードでは温度レベルの初期値は「4」となります。
- ・お好みに応じて温度レベル「1」～「4」の範囲に設定できます。
- ・セーブモード [ON] で床暖房の運転中は、表示画面にセーブ表示 S が点灯し、休止中は S がグレー表示します。
- ・床暖房が2系統以上の場合、系統別にセーブモードの「ON」「OFF」を設定することはできません。

床暖房のタイマー運転をする

床暖房のタイマーを設定します。

- ・23R-R474型・R475型のみ使用できます。
- ・必ず、現在時刻設定を行ってから操作してください。(13ページ)
- ・それぞれの床暖房で2通り(タイマー1、タイマー2)のタイマー設定ができます。
- ・ が「点灯 / 消灯」どちらの場合でも操作できます。

台所リモコンの操作

1 を押す

2 で「床暖房」を選択し、

または を押す

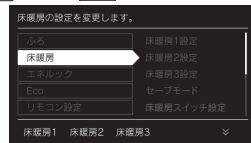

3 「床暖房1設定」を選択し、

または を押す

- ・床暖房2を設定する場合は「床暖房2設定」、床暖房3を設定する場合は「床暖房3設定」を で選択してください。

4 を押す

- ・タイマー2を設定する場合は、 を選択してください。

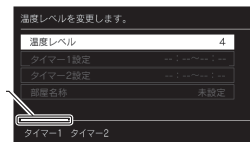

点灯
(オレンジ)

- ・「タイマー1を設定しました。」または「タイマー2を設定しました。」と表示されます。



お知らせ

- ・操作説明は、床暖房1で説明しますが、床暖房2、床暖房3も操作方法は同じです。
- ・タイマーの時刻設定をしてから操作してください。(47ページ)
- ・タイマーは、設定を解除するまで、毎日設定時刻にタイマー運転します。
- ・現在時刻がタイマー入時刻を過ぎている場合、翌日のタイマー入時刻に運転します。
- ・床暖房タイマー設定「ON」中は右の画面のように マークが表示されます。
- ・各床暖房ごとに2個までタイマー設定できます。

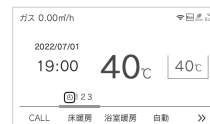

タイマー運転の使いかたの例

(例)	時刻設定	画面	補足
床暖房1 タイマー①	6:00 ~ 9:00		<ul style="list-style-type: none"> ・タイマー①は(朝)、タイマー②は(夜)の時間帯を設定します。 ・タイマー①:[入]、タイマー②:[入]に設定すると朝と夜にタイマー運転します。
床暖房1 タイマー②	18:00 ~ 21:00		<ul style="list-style-type: none"> ・タイマー①:[入]、タイマー②:[切]に設定すると朝のみタイマー運転します。 ・タイマー①:[切]、タイマー②:[入]に設定すると夜のみタイマー運転します。

床暖房のタイマー時刻を設定する

床暖房のタイマー運転時刻を設定します。

- ・238-R474型・R475型のみ使用できます。
- ・必ず、現在時刻設定を行ってから操作してください。(13ページ)
- ・が「点灯 / 消灯」どちらの場合でも操作できます。

台所リモコンの操作

1 を押す

2 で「床暖房」を選択し、

または を押す

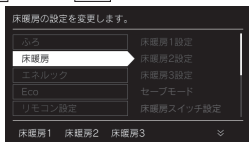

3 「床暖房 1 設定」を選択し、

または を押す

- 床暖房 2 を設定する場合は「床暖房 2 設定」、床暖房 3 を設定する場合は「床暖房 3 設定」を で選択してください。

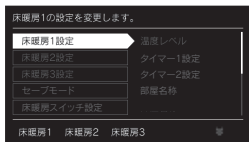

4 で「タイマー 1 設定」を選択し、

または を押す

- タイマー 2 を設定する場合は「タイマー 2 設定」を選択してください。

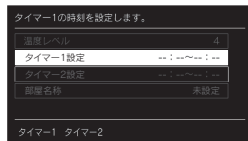

5 で時刻を変更し、

または を押す

- で「入時刻」→「切時刻」の順に時刻設定が切り替わります。
- 10分単位で設定できます。
- スイッチを押し続けると…
 - : 1時間単位で進みます。
 - : 1時間単位で戻ります。

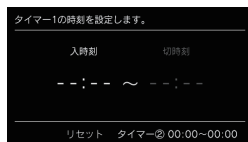

- を選択すると、入力した時刻を「--:--」にリセットできます。
 - ・工場出荷時は入時刻「--:--」切時刻「--:--」に設定されています。
 - ・ を押さなくてもそのまま 1 分経過すると、自動的に設定が完了します。

お知らせ

・操作説明は、床暖房 1 で説明しますが、床暖房 2、床暖房 3 も操作方法は同じです。

・入時刻のみ、切時刻のみの設定ができます。

（入時刻のみタイマー設定する場合）

・切時刻を「--:--」に合わせてください。

（切時刻のみタイマー設定する場合）

・入時刻を「--:--」に合わせてください。

「--:--」は手順 5 で 23:50 と 0:00 の間に設定するか を押すと表示されます。

・タイマー運転が [ON] の場合は、タイマー時刻を変更できません。変更する場合は、タイマー運転を [OFF] にしてください。

床暖房の部屋名称を表示する

床暖房を使用している部屋名称を表示します。

- ・238-R474型・R475型のみ使用できます。
- ・ が「点灯 / 消灯」どちらの場合でも操作できます。

台所リモコンの操作

1 を押す

2 で「床暖房」を選択し、

または を押す

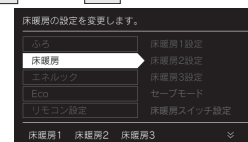

3 「床暖房 1 設定」を選択し、

または を押す

- 床暖房 2 を開始する場合は「床暖房 2 設定」、床暖房 3 を開始する場合は「床暖房 3 設定」を で選択してください。

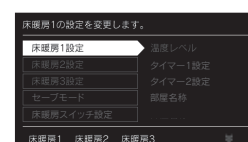

4 で「部屋名称」を選択し、

または を押す

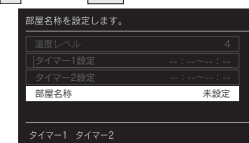

5 でお部屋の名称を選択し、

を押す

- [リビング]、[ダイニング]、[キッチン]、[子供部屋]、[和室]、[洋室]、[寝室]、[未設定] から選択できます。

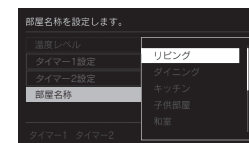

- ・工場出荷時は「未設定」に設定されています。
- ・ を押さなくてもそのまま 1 分経過すると、自動的に設定が完了します。

お知らせ

・操作説明は、床暖房 1 で説明しますが、床暖房 2、床暖房 3 も操作方法は同じです。

（変更後の表示例）



床暖房温度の制御方法の切り替え

このリモコンは二つの制御方法（近年の住宅性能に合わせた制御方法の「低め」と、従来のリモコンと同じ制御方法の「高め」）を搭載しています。

- ・ 238-R474 型・R475 型のみ使用できます。
- ・  が「点灯 / 消灯」どちらの場合でも操作できます。

台所リモコンの操作

1  を押す

2  で「床暖房」を選択し、

または  を押す

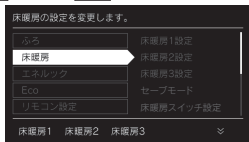

3  で「床暖房温度制御」を選択し、

または  を押す

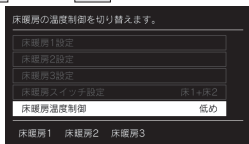

4  で「高め」または「低め」を選択し、

 を押す

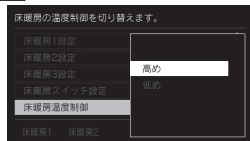

- ・ 工場出荷時は「低め」に設定されています。
- ・  を押さなくてもそのまま 1 分経過すると、自動的に設定が完了します。

お知らせ

- ・ 工場出荷時は「低め」の設定になっており、従来のリモコンと同じ温度レベルでも、床面温度が低いと感じられる場合があります。
- ・ 熱源機とリモコンを買い替えられた場合や、従来のリモコンと同じ温度レベルで使用されたい場合は、従来のリモコンと同じ制御方法の「高め」への変更ができます。
- ・ 床暖房の運転中は変更できません。

暖房の使いかた

放熱器やシステム（パネルヒーター）リモコン、床暖房リモコンの運転スイッチの「入」「切」など暖房機器の操作のみで熱源機の暖房運転ができない場合、台所リモコンの操作で熱源機を運転してください。

- ・  が「点灯 / 消灯」どちらの場合でも操作できます。

暖房機器の操作

1 暖房する部屋の放熱器やシステム（パネルヒーター）リモコン、床暖房リモコンの運転スイッチを「ON」にし、お好みの温度に設定する

（放熱器（暖房）の取扱説明書もご覧ください）

- ・ 燃烧中はリモコンの表示画面に燃烧表示（）が点灯します。

暖房機器の操作で熱源機の暖房運転ができない場合、下記操作で熱源機を運転します。

台所リモコンから熱源機の暖房運転をする

- ・ 238-R472 型・R473 型のみ使用できます。
- ・ お客さまがお使いの熱源機を含めたシステム（床暖房・浴室暖房乾燥機など）の構成によりリモコン画面に表示されるメニューが異なります。
- ・ トップ画面に暖房表示が出ない場合はこの機能は使用できません。

台所リモコンの操作

1  を押す

- 暖房運転を停止する場合は再度  を押してください。



2 放熱器の操作をする

- 放熱器に温度調節機能がある場合は放熱器に付属の取扱説明書に従い操作してください。

警告

- パネルヒーターの表面にさわらないでください。やけどの危険性があります。特に小さなお子さまのいる家庭では注意が必要です。

お知らせ

- ・ 熱源機によっては給湯（即湯）と暖房などの同時使用時に温風温度が変動したり、若干低くなる場合があります。

マイクロバブルを使う

微細な空気の泡が作るやわらかな白いお湯で入浴をお楽しみいただけます。
浴室リモコンで操作できます。

・ご使用のマイクロバブルバスユニットが設置されている場合に操作できます。取扱説明書も併せてお読みください。

浴室リモコンの操作

1 電源を「ON」にする

- 画面に給湯温度などが表示されます。
- 「OFF」のときは、電源を「ON」にします。

2 浴槽のお湯（水）の量を確認する

- 循環アダプターの5cm程度上までお湯（水）があることを確認します。

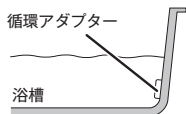

3 Micro Bubble を押す

- マイクロバブル運転を停止する場合は再度 Micro Bubble を押してください。

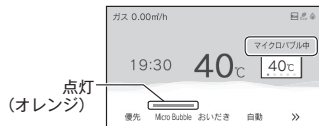

- ・マイクロバブル運転が終了すると Micro Bubble (オレンジ) が消灯し、フィニッシング運転を約30秒行ってから終了します。
- ・マイクロバブル運転は約10～15分です。
- ・機器と浴槽との距離や配管形状によって時間が異なります。
- マイクロバブル運転を停止する場合は再度 Micro Bubble を押してください。

お知らせ

- Micro Bubble を押してから、浴槽に空気の泡を含んだお湯の供給が始まるまで約60秒かかります。
- マイクロバブル運転の開始時に、配管内にたまった水が少量（配管の長さによりその量は異なります）浴槽に排出されます。この水が冷たいと感じることがあります。Micro Bubble を「ON」にしてしばらくしてからお湯に入ってください。
- マイクロバブル運転を途中で止めるときは、もう一度 Micro Bubble を押すと上のバー（オレンジ）が消灯し、フィニッシング運転を約30秒行ってから終了します。
（フィニッシング運転についてはマイクロバブルバスユニットの取扱説明書を参照してください。）
- マイクロバブル運転が始まると、ふろ温度表示の下にマイクロバブル運転表示（オレンジの●）が点灯します。●は1～5個まで5段階で増え、マイクロバブル運転が終了するとすべての●が消灯してフィニッシング運転に切り替わります。

[マイクロバブル運転中]
マイクロバブル中

40°C

[フィニッシング運転中]

40°C

マイクロバブル連動を設定する

微細な空気の泡が作るやわらかな白いお湯で入浴をお楽しみいただけます。
自動湯はりの終了後（保温開始時）にマイクロバブル運転を開始します。

- ・マイクロバブルバスユニットが設置されている場合に操作できます。
- ・電源が点灯していることを確認してください。点灯していない場合は、電源を押してください。

台所リモコン・浴室リモコンの操作

1 MENU を押す

2 [ふろ] で [] または OK を押す

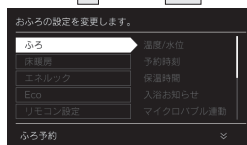

3 [] で [マイクロバブル連動] を

選択し、[] または OK を押す

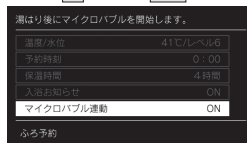

4 [] [] で [ON] または [OFF] を

選択し、OK を押す

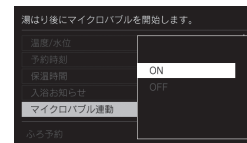

- ・工場出荷時は [ON] に設定されています。
- OK を押さなくてもそのまま1分経過すると、自動的に設定が完了します。

お知らせ

- ・マイクロバブル連動が [ON] の場合、自動湯はり中も Micro Bubble (オレンジ) が点灯します。

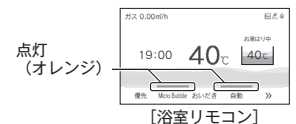



- ・マイクロバブル運転が終了すると Micro Bubble (オレンジ) が消灯し、フィニッシング運転を約30秒行ってから終了します。
- ・マイクロバブル運転は約20～30分です。
※ 機器と浴槽との距離や配管形状によって時間が異なります。
- ・マイクロバブル運転を連動させたくない場合や自動湯はり中にマイクロバブル運転をキャンセルする場合は連動設定を [OFF] にしてください。
- ・マイクロバブル運転中に途中で止めるときは、もう一度 Micro Bubble を押すと上のバー（オレンジ）が消灯し、フィニッシング運転を約30秒行ってから終了します。

マイクロバブル保温を設定する

MEMO

マイクロバブル運転中も保温します。

- ・対応する熱源機とマイクロバブルバスユニットが設置されている場合に操作できます。
- ・ が点灯していることを確認してください。点灯していない場合は、 を押してください。



台所リモコン・浴室リモコンの操作

1  を押す

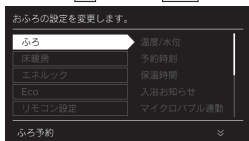
2 [ふろ] で  または  を押す



3   で [マイクロバブル保温] を

選択し、 または  を押す

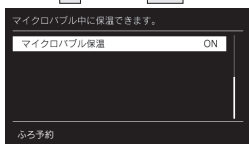

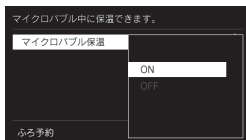

※このとき [マイクロバブル保温] の表示が出ない熱源機は、本機能非対応機器です。

4   で [ON] または [OFF] を
選択し、 を押す



- ・工場出荷時は [ON] に設定されています。
- ・ を押さなくてもそのまま1分経過すると、自動的に設定が完了します。

即湯運転をする

- 早くお湯が出るように、給湯配管内のお湯を暖めて保温します。
即湯運転を開始後、すぐにお湯は出ません。給湯配管内のお湯が十分に暖まるまで約30分かかります。
(冬期など気温の低い場合や配管条件などにより30分以上かかる場合があります。)
すぐにお湯を使いたい場合は、あらかじめ即湯タイマー運転を設定してください。
- ・お使いの熱源機が対応している場合のみ操作できます。
 - ・ が点灯していることを確認してください。点灯していない場合は、 を押してください。

台所リモコンの操作

1 で給湯温度を60℃に設定する

- 60℃以外では即湯運転は行えません。



2 を押して を押す

- 即湯運転を開始します。
- 即湯運転を停止する場合は、再度  を押してください。

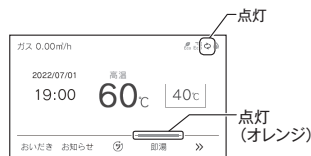

警告

やけど防止のために

- 即湯運転中は、給湯温度の変更や優先権の切り替えはできないので注意してください。(60℃設定のままです) 混合水栓で湯温を調整しお使いください。
- 即湯運転終了後に給湯温度を下げた場合は、しばらく熱いお湯が出ることもあるため、やけどに注意してください。(配管内のお湯が熱いため)

お知らせ

- ・即湯運転では、即湯運転開始後4時間経過すると自動的に即湯運転を停止します。
- ・実際のお湯の温度は、必ずしも60℃になりません。(設定温度は目安です)
- ・お湯を使うとき、配管条件などにより一時的にお湯の温度が下がる場合がありますが、故障ではありません。

即湯タイマー運転をする

- タイマーの時刻設定をしてから操作してください。(57ページ参照)
タイマーは設定を解除するまで、毎日設定時刻にタイマー運転します。
給湯配管の保温のため、設定した予約時刻の30分前より即湯運転を開始します。
- ・お使いの熱源機が対応している場合のみ操作できます。
 - ・ が「点灯 / 消灯」どちらの場合でも操作できます。

台所リモコンの操作

1 を押す

2 で [即湯] を選択します





3 を押す

点灯
(オレンジ)



お知らせ

- ・給湯温度を60℃に設定していないと、即湯タイマーを設定できません。
- ・即湯タイマー設定時がタイマー運転時刻の30分以内の場合は、タイマー運転時刻になっても、その時間帯のタイマー運転はしません。
- ・タイマー運転時刻の30分前に給湯温度を60℃に設定していないと、タイマーによる即湯運転は開始しません。
- ・即湯タイマー「ON」中は右の画面のアイコンが表示されます。即湯運転中はハイライト表示し、休止中はグレー表示します。
- ・ が消灯の場合でも、設定したタイマー時刻の30分前に  が点灯に変わり、即湯運転を開始します。即湯運転終了後も  は点灯のままです。



即湯タイマー運転をする (タイマー時刻設定)

必ず時計を合わせてから操作してください。(13 ページ参照)

1 日のうち、必要な時間帯だけに即湯運転ができます。

・お使いの熱源機が対応している場合のみ操作できます。

・ が「点灯 / 消灯」どちらの場合でも操作できます。

台所リモコンの操作

1 **MENU** を押す

2   で [即湯] を選択し、

 または **OK** を押す

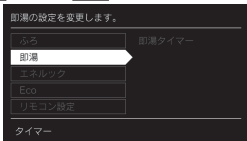

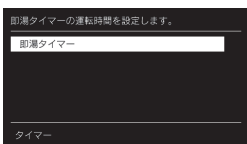

3 **[即湯タイマー]** を選択し、

 または **OK** を押す

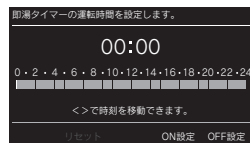

4 タイマー運転時間を設定し、**OK** を押す



- 1 時間単位で設定できます。
- タイマー運転時間の設定方法の詳細は、次ページの「タイマー運転の使いかた」を参照してください。
-  を選択すると、設定をリセットできます。
 - ・ **OK** を押さなくてもそのまま 1 分経過すると、自動的に設定が完了します。

お知らせ

・ 1 日に合計 8 時間まで設定できます。

・ タイマー運転が [ON] の場合は、タイマー時刻を変更できません。変更する場合は、タイマー運転を [OFF] にしてください。

タイマー運転の使いかた

■ 「ON」 時間の設定

例：6：00～9：00 を「ON」 に設定する

1   で「ON」 開始時刻に移動する

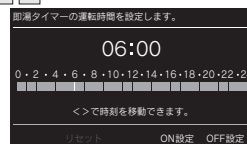

2 **ON 設定**  を押す

- 「ON」 時間を設定できます。

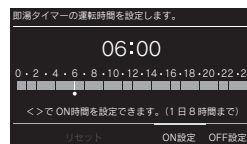

3   で「ON」 終了時刻に移動する

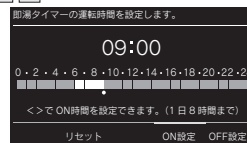

4 **ON 設定**  を押す

- 「ON」 時間を終了します。

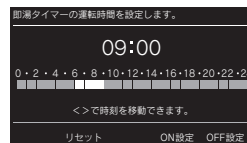

■ 「OFF」 時間の設定

例：12：00～19：00 「ON」 から
16：00～19：00 「ON」 に変更する

1   で「OFF」 開始時刻に移動する

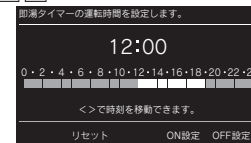

2 **OFF 設定**  を押す

- 「OFF」 時間を設定できます。

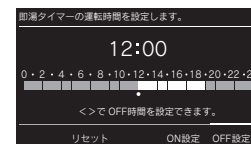

3   で「OFF」 終了時刻に移動する

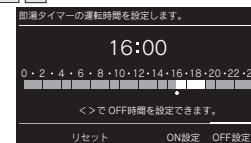

4 **OFF 設定**  を押す

- 「OFF」 時間を終了します。

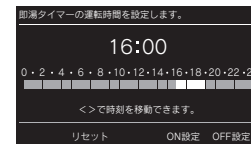

Bluetooth 機器と接続する

Bluetooth 接続したい機器を登録しておく操作を機器登録（ペアリング）といいます。Bluetooth とそのロゴマークは、Bluetooth SIG, Inc. の商標でライセンスに基づき使用しています。

■初回機器登録（ペアリング）する

- ・ が点灯していることを確認してください。点灯していない場合は、 を押してください。
- ・ お客さまがお使いのシステム（床暖房・浴室暖房乾燥機など）の構成により、 が表示されない場合があります。 を押して を画面に表示させてお使いください。

浴室リモコンの操作

■1台目の場合

1 を押す

1 台もペアリングされていないときは、 を押すと が点滅して自動でペアリングモードに入ります。(60 秒間)



2 ご使用の Bluetooth 機器の取扱説明書をご参照の上ペアリング操作を行い、登録・接続をします。

- 一般的なスマートフォン側の作業手順
「設定」▶「Bluetooth を ON」▶
「新しいデバイスとペア設定する」▶
「Furo-Remocon」を選択。

3 「接続されました。」と画面に表示されたらペアリング完了です。

お知らせ

- ・ Bluetooth 機器は 8 台まで登録できます。9 台目を登録しようとする、接続頻度が低い機器を削除してから登録します。

■2台目以降の場合

1 台目の接続も下記の操作で登録できます。

1 を押す

2 MENU を押す

3 で「リモコン設定」を選択し、

または を押す



4 で「Bluetooth 設定」を選択し、

または を押す

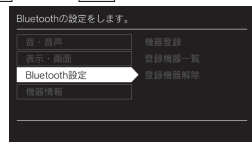

5 で「機器登録」を選択し、

または を押す

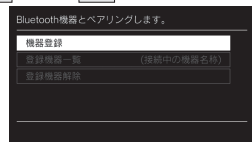

6 ペアリングモードに入ります。
1 台目の場合、手順 2-3 と同様の操作でペアリングできます。

■機器登録（ペアリング）済みの Bluetooth 機器を再接続する

- ・ が点灯していることを確認してください。点灯していない場合は、 を押してください。

浴室リモコンの操作

1 を押す

2 ご使用のスマートフォンの Bluetooth 機能をオンにする

- 前ページの 1 台目の場合の手順 2 の操作を行ってください。

⚠ 注意

- 近くに前回接続していた Bluetooth 機器があるときは、 を押しただけで、自動的にその Bluetooth 機器に接続されることがあります。
- 別の機器と接続したい場合は、接続された Bluetooth 機器を操作して切断してください。間違って接続されてしまった場合は、「登録機器一覧」にて接続する Bluetooth 機器を変更してください。(63 ページ)

■Bluetooth 仕様

項目	内容
適合規格	Bluetooth®
搭載機能	Classic Audio
対応プロファイル	A2DP、AVRCP、HFP
対応コーデック	SBC
通信距離	最大約 10m (環境によって異なります)
送信出力	Class2
ペアリング記憶可能台数	8 台
同時接続台数	1 台
デバイス名	Furo-Remocon

⚠ 注意

- Bluetooth 技術を使用した通信時に情報の漏洩が発生しても、大阪ガスとしては一切の責任を負いかねますので、あらかじめご了承ください。
- 浴室リモコンは Bluetooth 対応のすべての機器との接続動作を保証したものではありません。
- 使用するスマートフォン（機器・キャリア）によっては、音楽や音声聞き取りにくい場合がありますが、浴室リモコンの故障ではありません。

音楽を聴く

機器登録（ペアリング）した Bluetooth 対応プレーヤーを再生することができます。

浴室リモコンの操作

1 機器登録（ペアリング）した Bluetooth 機器で音楽を再生する

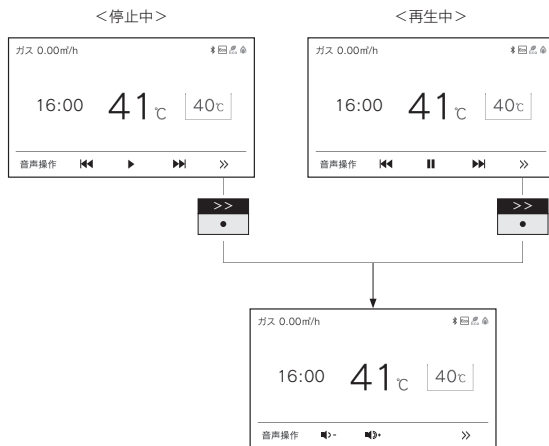

■ファンクション表示と機能

表示	機能
▶	音楽を再生します。
	音楽を一時停止します。
◀◀	曲戻しできます。
▶▶	曲送りできます。
🔊-	音量を下げます。
🔊+	音量を上げます。

お知らせ

- Bluetooth 機器側には音楽・アプリなどで別々の音量設定がある場合があります。
- 音量が小さいと感じた際は（アプリ使用中など）Bluetooth 機器側の音量とリモコン側の音量の両方を上げてください。
- ※ Bluetooth 機器の音量操作については、ご使用になる Bluetooth 機器の取扱説明書をご参照ください。
- 音楽再生中に台所リモコンの **CALL** や浴室リモコンの **CALL** を押した場合、Bluetooth は [OFF] になります。（238-R473 型・R475 型のみ）

音声アシスタントを起動する

スマートフォンの音声アシスタント機能（Siri®/ Google アシスタント）を起動することができます。

- ・ Siri は、Apple Inc. の商標です。
- ・ Google、Google アシスタント は Google LLC の商標または登録商標です。

浴室リモコンの操作

- 1 **音声操作** を押す
 - スマートフォンの音声アシスタント機能が起動します。
- 2 浴室リモコンに向かって話しかける

お知らせ

- ・ スマートフォン側の設定によっては、Google アシスタントが起動しない場合があります。
- ・ ご使用の環境によっては、音声操作時に音声途切れる場合がありますが、浴室リモコンの故障ではありません。

電話をとる

スマートフォンにかかってきた着信を受話し、通話できます。

浴室リモコンの操作

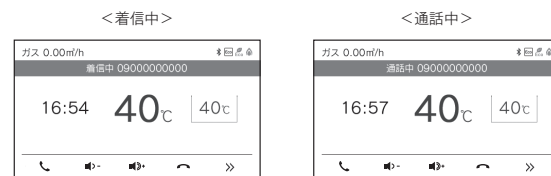

■ファンクション表示と機能



表示	機能
📞	着信を受けます。
📞	電話を切ります。
🔊-	音量を下げます。
🔊+	音量を上げます。

お知らせ

- ・ スマートフォン側には音楽・アプリなどで別々の音量設定がある場合があります。
- ・ 音量が小さいと感じた際は（アプリ使用中など）スマートフォン側の音量とリモコン側の音量の両方を上げてください。
- ※ スマートフォンの音量操作については、ご使用になるスマートフォンの取扱説明書をご参照ください。
- ・ シャワーや浴室暖房乾燥機をお使いの際は、騒音によって通話が聞こえにくくなりますので、一時シャワーなどの使用を中止してください。
- ・ 浴室リモコンの周囲に音源があると、音で通話が聞こえにくくなりますので、一時換気扇などの使用を中止してください。
- ・ 言葉が途切れたり、声が小さいときは、リモコンに近づいて話してください。

登録機器一覧



登録した Bluetooth 機器を確認・変更します。

・  が点灯していることを確認してください。点灯していない場合は、 を押してください。

浴室リモコンの操作

1  を押す

2 MENU を押す

3   で [リモコン設定] を選択し、

 または OK を押す



4   で [Bluetooth 設定] を選択し、

 または OK を押す

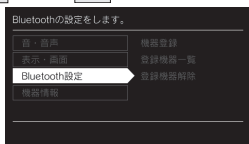

5   で [登録機器一覧] を選択し、

 または OK を押す



● 現在接続中の機器が表示されます。未接続の場合は空欄になります。

6   で接続する機器を選択し、

 または OK を押す





- ペアリング済みの機器の一覧が表示されます。
- 「Bluetooth 機器に接続中です。」と表示します。
- 「接続できました」と画面に表示されたら完了です。
 - ・失敗した場合は「失敗しました。」と表示します。

お知らせ

・ Bluetooth 機器と接続中の場合でも、上記操作により別の機器に接続を変更することができます。

登録機器解除



登録した Bluetooth 機器をすべて解除します。

・  が点灯していることを確認してください。点灯していない場合は、 を押してください。

浴室リモコンの操作

1  を押す

2 MENU を押す

3   で [リモコン設定] を選択し、

 または OK を押す

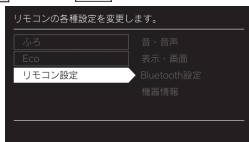

4   で [Bluetooth 設定] を選択し、

 または OK を押す

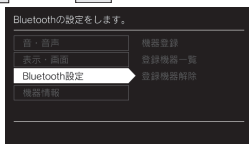

5   で [登録機器解除] を選択し、

 または OK を押す

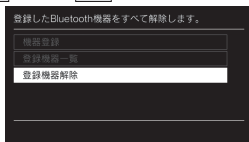

6   で [解除する] を選択し、

 または OK を押す

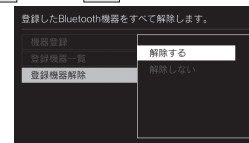

7   で [解除する] を選択し、

 または OK を押す

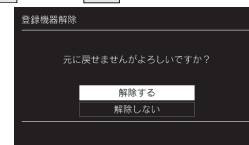

- 「Bluetooth 機器の登録を解除中です。」と表示します。
- 「Bluetooth 機器の登録を解除しました。」と画面に表示されたら完了です。
 - ・失敗した場合は「失敗しました。」と表示します。

Eco シグナルの湯量を変更する

現在のお湯の使用量を Eco シグナル（緑）の点灯・点滅でお知らせします。お湯の出しすぎを防いで、無理なく節水を実践できます。

- ・ が「点灯 / 消灯」どちらの場合でも操作できます。

台所リモコン・浴室リモコンの操作

1 を押す

2 で [Eco] を選択し、

または を押す

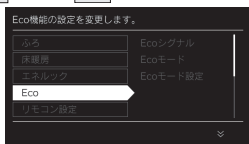

3 で [Eco シグナル] を選択し、

または を押す

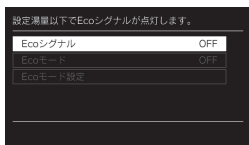

4 で湯量の目安を選択し、

を押す

- 現在使用しているお湯の量が画面に表示されますので設定の目安としてください。
- お湯を使用していない場合は [—] 表示になります。
- Eco シグナルを表示させない場合は、[OFF] を選択します。
- 台所リモコンは [6.0]、[5.0]、[4.0]（リットル/分）、[OFF] から選択できます。
- 浴室リモコンは [11]、[10]、[8.5]、[7.5]、[6.5]（リットル/分）、[OFF] から選択できます。



- ・ 工場出荷時は、台所リモコンは5.0リットル/分、浴室リモコンは10リットル/分に設定されています。
- ・ を押さなくてもそのまま1分経過すると、自動的に設定が完了します。

お知らせ

- ・ お湯の使用量が少ないとき（約2リットル/分以下）や、漏はり・たし湯中は、Ecoシグナルは点灯しません。
- ・ リモコンで給湯温度48℃以下に設定されている場合は、熱源機から出るお湯の量をEcoシグナルでお知らせします。そのため、サーモスタット式水栓で水を混ぜると、実際の使用量はEcoシグナル湯量以上にも関わらずEcoシグナルが点灯する場合があります。
- ・ リモコンで給湯温度が50℃、55℃、60℃に設定されている場合は水を混ぜて約40℃のお湯を使っていると想定してEcoシグナルでお知らせします。ご使用のお湯の温度や水温などにより、実際に使用しているお湯の量とEcoシグナルのお知らせが異なる場合があります。
- ・ 給水圧の変化によってお湯の量が変わることがありますので、お客さまがご自分で使っているお湯の量を変えていなくてもEcoシグナルの点灯状態が変わることがあります。

Eco シグナルの見かた

Eco シグナルの光り方で、お湯を出しすぎているかどうかひと目でわかります。



例) シャワー（浴室リモコンの設定湯量が8.5リットル/分）の場合

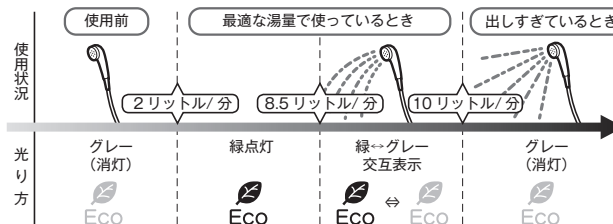

- ・ Ecoシグナルは目安ですので、実際の使用量とは異なる場合があります。
- ・ お湯を2か所同時に使用している場合、左の説明のようにグレーになることがあります。

■ Eco シグナル湯量設定時のご注意

- ・ 台所リモコンで [6.0] に設定したときは、使っているお湯の量が約6.5リットル/分になると消灯します。それ以外の量に設定したときは、約6リットル/分になると消灯します。
- ・ 浴室リモコンで [10] に設定したときは、使っているお湯の量が約10.5リットル/分になると消灯します。[11] に設定したときは、約11.5リットル/分になると消灯します。それ以外の量に設定したときは、約10リットル/分になると消灯します。

便利な使いかた

Eco モードを選ぶ

Eco モード運転する機能を選択できます。

- ・  が「点灯 / 消灯」どちらの場合でも操作できます。



台所リモコン・浴室リモコンの操作

1  を押す

2   で [Eco] を選択し、

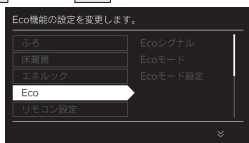
 または  を押す



3   で [Eco モード設定] を選択し、

 または  を押す

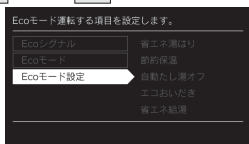

4   で [機能] を選択し、

 または  を押す

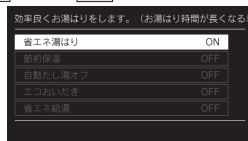

5   で [ON] を選択し、

 を押す

- Eco モード運転する機能の設定が完了します。
- 続けて別の機能を選択する場合は手順 4 ~ 5 を繰り返して操作します。
- 設定を解除する場合は手順 1 から操作して手順 5 で [OFF] を選択すると解除され、手順 4 の画面に戻ります。

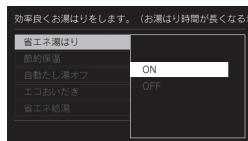

- ・ 工場出荷時はすべて [OFF] に設定されています。
- ・  を押さなくてもそのまま 1 分経過すると、自動的に設定が完了します。

5 つの Eco モード (機能) を選択できます

省エネ湯はり	効率の良い状態で燃焼して省エネ湯はりをします。 ・ 湯はり時間が長くなる場合があります。 ・ おふろの設定温度より高い温度のお湯で湯はりすることがあります。
節約保温	ふろ沸き上がり後に設定温度から約 1℃ 温度を下げて節約保温します。 ・ 保温中の表示が出ている間にぬるく感じたときは、  を押してください。(31 ページ)
自動たし湯オフ	自動運転中 (保温中) の自動たし湯機能をオフ (しない) にします。 水位を変更しても自動たし湯しません。 ・ 全自動タイプのみ ・ おふろの湯をふやしたい場合は、たし湯操作をしてください。(33 ページ)
エコおいたき	リモコンからのおいだし操作時におふろの設定温度より低い温度で熱源機の燃焼を停止させ、ポンプ循環により熱源機に残った熱を効率よく使用して設定温度に近づけます。 ・ おふろのお湯の温度が設定温度より高い場合は、通常のおいだし動作になります。 ・ おふろのお湯の温度が設定温度より低い場合は、設定温度よりも低い温度でおいだしを終了する場合があります。通常のおいだしより時間が長くなる場合があります。 また、設定温度に近い温度で浴室リモコンからおいだし操作した場合は、設定温度よりも高い温度になる場合があります。
省エネ給湯	手洗いなど短時間の使用の場合は、設定温度になる前に使い終わることが多いため、設定温度から約 2℃ 下げて節約給湯し、約 2 分間かけて段階的に設定温度に近づけるようにします。 ・ 浴室リモコンが「優先」の場合、本機能ははたらきません。

Eco モードを使う

- おふろの節約をしたいときに設定してください。
- ・ 使用方法や環境により十分な節約効果が得られない場合があります。
 - ・  が「点灯 / 消灯」どちらの場合でも操作できます。

台所リモコン・浴室リモコンの操作

1  を押す

2   で [Eco] を選択し、

 または  を押す

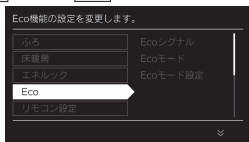

3   で [Eco モード] を選択し、

 または  を押す

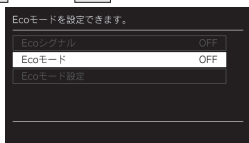

4   で [ON] を選択し、

 を押す

- Eco モード運転の設定が完了します。
- Eco モード運転を解除する場合は、手順 1 から操作して、手順 4 で [OFF] を選択します。

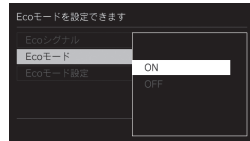

- ・ 工場出荷時は [OFF] に設定されています。
- ・  を押さなくてもそのまま 1 分経過すると、自動的に設定が完了します。

お知らせ

- ・ Eco モード運転する項目を選択してから操作してください。(67 ページ)
- ・ Eco モード運転する項目がすべて [OFF] の場合は Eco モード運転が設定できません。
- ・ 設定後は、画面に  が表示されます。どちらのリモコンで設定しても表示されます。

[台所リモコン]

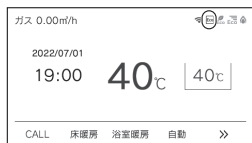

[浴室リモコン]



ロック機能

お年寄りや小さなお子さまが誤操作しないように、リモコンをロックします。

- ・  が「点灯 / 消灯」どちらの場合でも操作できます。

台所リモコン・浴室リモコンの操作

1  を約 3 秒以上長押しする

- 解除する場合も、もう一度同じ操作を行ってください。

[台所リモコン]

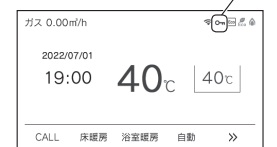

[浴室リモコン]



お知らせ

- ・ リモコンごとに設定できます。
- ・ 停電したり、電源プラグが抜けた後は、ロックは解除されます。
- ・ ロックを設定している場合でも、下記の操作は行うことができます。
 - ・  の「OFF」
 - ・ ふろ自動の「OFF」
 - ・ おいたきの「OFF」
 - ・ 床暖房の「OFF」
 - ・ 浴室暖房の「OFF」
 - ・ 暖房の「OFF」
 - ・ マイクロバブルの「OFF」
 - ・ 即湯の「OFF」
 - ・ CALL (浴室と台所の通話) (浴室からの呼び出し)
 - ・ スマートフォンからの遠隔操作 (93 ページ参照)
- ・ 停電モード、スタンバイモード中はロックできません。

便利な使いかた

便利な使いかた

設定を変更する

- ・ が「点灯 / 消灯」どちらの場合でも操作できます。

音声の大きさ（音量）を変更する

- ・ リモコンごとに設定できます。
- ・ [OFF] に設定しても、注意喚起する音声およびブザーだけは消すことができません。
- ・ [OFF] に設定の場合は、リモコンの操作に気がつきにくいおそれがあります。

■ リモコンの設定範囲
大 / 標準 / 小 / OFF
工場出荷時：標準

台所リモコン・浴室リモコンの操作

1 を押す

で [リモコン設定] を選択し、

または を押す

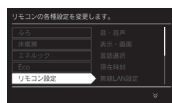

2 で、[音・音声] を選択し、

または を押す

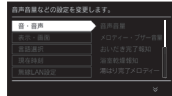

3 で、[音声音量] を選択し、

または を押す

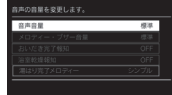

4 で、音量を変更し、

を押す



- ・ が「点灯 / 消灯」どちらの場合でも操作できます。

メロディーやブザーの大きさ（音量）を変更する

- ・ リモコンごとに設定できます。
- ・ [OFF] に設定しても、注意喚起する音声およびブザーだけは消すことができません。
- ・ [OFF] に設定の場合は、リモコンの操作に気がつきにくいおそれがあります。

■ リモコンの設定範囲
大 / 標準 / 小 / OFF
工場出荷時：標準

台所リモコン・浴室リモコンの操作

「1～2」の手順は「音声の大きさ（音量）を変更する」と同じ操作です。

3 で、[メロディー・ブザー音量] を選択し、

または を押す

4 で、音量を変更し、

を押す



- ・ が「点灯 / 消灯」どちらの場合でも操作できます。

浴室リモコンのおいだし完了時のメロディー・音声を設定する

- ・ リモコンごとに設定できます。
- ・ おいだし完了報知
浴室リモコンで を押したときにおいだし完了メロディーと音声「お風呂が沸きました」で台所リモコンおよび浴室リモコンそれぞれからお知らせできます。
 - 台所リモコンで を押したときは、必ずおいだし完了をメロディーと音声でお知らせします。

工場出荷時は [OFF] に設定されています。

台所リモコン・浴室リモコンの操作

「1～2」の手順は「音声の大きさ（音量）を変更する」と同じ操作です。

3 で、[おいだし完了報知] を

選択し、 または を押す

4 で [ON] または [OFF] を

選択し、 を押す

- ・ が「点灯 / 消灯」どちらの場合でも操作できます。

浴室暖房乾燥機の乾燥運転停止のお知らせを設定する

- ・ ご使用の浴室暖房乾燥機が対応している場合のみ設定できます。
- ・ 浴室乾燥機停止報知
浴室暖房乾燥機の乾燥運転が停止したときに、台所リモコンでメロディーと音声（浴室での乾燥が終了しました）で報知します。

工場出荷時は [OFF] に設定されています。

台所リモコンの操作

「1～2」の手順は「音声の大きさ（音量）を変更する」と同じ操作です。

3 で、[浴室乾燥報知] を

選択し、 または を押す

4 で [ON] または [OFF] を

選択し、 を押す

- ・ が「点灯 / 消灯」どちらの場合でも操作できます。

湯はり完了時のメロディーを変更する

- ・ リモコンごとに設定できます。

工場出荷時は [シンプル] に設定されています。

台所リモコン・浴室リモコンの操作

「1～2」の手順は「音声の大きさ（音量）を変更する」と同じ操作です。

3 で、[湯はり完了メロディー] を

選択し、 または を押す

4 で [シンプル] または [カノン] を

選択し、 を押す

















- ・  が「点灯 / 消灯」どちらの場合でも操作できます。

リモコン表示を節電する（省電力モード）



- ・ リモコンごとに設定できます。
- ・ 省電力モードとは、リモコンの待機電力の低減（省電力）を目的とした機能です。スイッチ操作やお湯を使用してから設定時間が経過すると自動的に表示画面が消えます。

■ リモコンの設定範囲
25 分後 / 10 分後 / 1 分後 / OFF（消灯しない）
工場出荷時：25 分後

台所リモコン・浴室リモコンの操作

- 1  を押す
  で [リモコン設定] を選択し、
 または  を押す
- 2   で、[表示・画面] を選択し、
 または  を押す
- 3   で、[省電力モード] を選択し、
 または  を押す
- 4   で、お好みの時間を選択し、
 を押す

お知らせ

- ・ リモコンの無駄な電力消費を防ぐため、スイッチ操作や給湯を使用してから設定時間が経過すると、表示画面が消えて、、、（浴室リモコン）のみ点灯します。ただし、給湯栓を一度も開けていない状態では、表示画面は消えません。一度お湯を使用してください。お湯を再使用したり、いずれかのスイッチを押すと、表示画面が再び点灯します。表示画面はスイッチを押したりリモコンだけが点灯し、他のリモコンは消灯したままです。

- ・ 給湯を開始すると表示画面が点灯しますが、お湯を止めることなく使い続けた場合は、設定時間が経過すると表示画面は消灯しますが、燃焼表示が点灯しているためバックライトは点灯します。
- ・ 浴室リモコンの  を押すと、表示画面が再び点灯するとともに、通話が始まります。
- ・ 湯はり運転中および給湯温度を 60℃に設定している場合は、安全のため表示の節電（省電力モード）機能ははたしません。台所リモコンは、ふろ予約中、床暖房タイマー中、床暖房運転中、浴室暖房運転中、暖房運転中も節電（省電力モード）機能ははたしません。また、お客さまにお知らせしたいことがある場合などもはたしません。
- ・ 省電力モード中でも液晶のバックライトが点灯する場合があります。

- ・  が「点灯 / 消灯」どちらの場合でも操作できます。









運転 OFF 中の時計表示をする

- ・ リモコンごとに設定できます。
- ・  を「OFF」にしたときに時計を表示します。

工場出荷時は [OFF] に設定されています。

台所リモコン・浴室リモコンの操作

「1～2」の手順は「リモコン表示を節電する(省電力モード)」と同じ操作です。

- 3   で、[時計表示（運転 OFF）] を選択し、 または  を押す
 - 4   で [ON] または [OFF] を選択し、 を押す
- [] が「OFF」時の画面例]



- ・  が「点灯 / 消灯」どちらの場合でも操作できます。







画面の明るさを調節する

- ・ リモコンごとに設定できます。
- ・ 明るさは9段階に調節できます。
[-4]（暗い） ↔ [標準] ↔ [4]（明るい）

■ リモコンの設定範囲
-4 / -3 / -2 / -1 / 標準 / 1 / 2 / 3 / 4
工場出荷時：標準

台所リモコン・浴室リモコンの操作

「1～2」の手順は「リモコン表示を節電する(省電力モード)」と同じ操作です。

- 3   で、[明るさ] を選択し、 または  を押す
- 4   で明るさを調節し、
 を押す

- ・ が「点灯 / 消灯」どちらの場合でも操作できます。

浴室低温お知らせを設定する

- ・ 浴室リモコンに内蔵の温度センサーで温度を検知してお湯はりをすると、浴室の温度が設定温度より低い場合は、台所リモコンの画面に浴室が冷えていることをお知らせする表示をします。
[浴室暖房おすすめ表示] が画面に表示される場合は、[浴室低温お知らせ表示] は表示されません。

■ リモコンの設定範囲

高め / 標準 / 低め / OFF (画面に表示しない)
工場出荷時: 標準

台所リモコンの操作

「1～2」の手順は「リモコン表示を節電する(省電力モード)」と同じ操作です。

- 3 で、[浴室低温お知らせ表示] を選択し、 または を押す
- 4 で、お好みの設定を選択し、 を押す

【台所リモコンの湯はり開始時の画面】

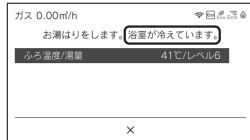

- ・ が「点灯 / 消灯」どちらの場合でも操作できます。

浴室暖房おすすめを設定する

- ・ ご使用の浴室暖房乾燥機が対応している場合のみ設定できます。
- ・ お湯はりをすると、浴室暖房乾燥機が浴室の温度が低いことを検知し、台所リモコンの画面に浴室暖房の使用をおすすめする表示をします。
- ・ 検知する温度は浴室暖房乾燥機のリモコンで変更できます。

工場出荷時は [ON] に設定されています。

台所リモコンの操作

「1～2」の手順は「リモコン表示を節電する(省電力モード)」と同じ操作です。

- 3 で、[浴室暖房おすすめ表示] を選択し、 または を押す
- 4 で [ON] または [OFF] を選択し、 を押す

【台所リモコンの湯はり開始時の画面】

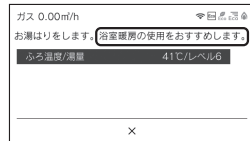

- ・ が「点灯 / 消灯」どちらの場合でも操作できます。

言語選択

- ・ トップ画面のファンクション表示の言語およびリモコンから報知する音声を変更します。

工場出荷時は [日本語] に設定されています。

台所リモコンの操作

- 1 を押す
 で [リモコン設定] を選択し、 または を押す
- 2 で、[言語選択] を選択し、 または を押す
- 3 で [日本語] または [英語] を選択し、 を押す

【トップ画面の例】

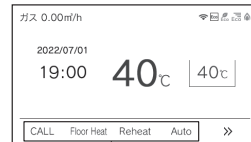

英語表記

- ・ が「点灯 / 消灯」どちらの場合でも操作できます。

機器情報の表示

機器情報の表示します。

台所リモコン・浴室リモコンの操作

- 1 を押す
- 2 で [リモコン設定] を選択し、 または を押す
- 3 [機器情報] を選択し、 または を押す
- 4 で [給湯機器情報] * / [リモコン情報] / を選択し、 または を押す



* /

※ 台所リモコンのみ表示します。

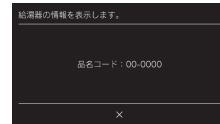

その他の機能を設定する

- ・ が「点灯 / 消灯」どちらの場合でも操作できます。

暖房の運転音を下げる

- ・ 通常、暖房開始時は最大能力運転となりますが、[ON] に設定することで暖房能力を少し低下させて熱源機の運転音を下げるができます。ただし、暖房能力が低下した分だけ暖房の立ち上がりが遅くなります。

工場出荷時は [OFF] に設定されています。

台所リモコンの操作

1 を押す

で [リモコン設定] を選択し、

または を押す

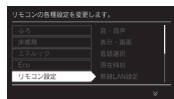

2 で、[その他] を選択し、

または を押す



3 で、[静音運転(暖房時)] を

選択し、 または を押す

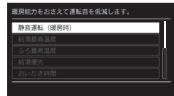

4 で [ON] または [OFF] を

選択し、 を押す



- ・ が「点灯 / 消灯」どちらの場合でも操作できます。

給湯最高温度を変更する

- ・ 60℃、55℃、50℃、48℃、47℃、46℃、45℃、44℃の8段階に変更できます。
- ・ 給湯最高温度を設定すると設定温度はその温度以上にはできません。

工場出荷時は [60℃] に設定されています。

台所リモコンの操作

「1～2」の手順は「暖房の運転音を下げる」と同じ操作です。

3 で、[給湯最高温度] を

選択し、 または を押す

4 で、温度を変更し、

を押す

- ・ が「点灯 / 消灯」どちらの場合でも操作できます。

ふろ最高温度を変更する

- ・ 41℃～48℃の8段階に変更できます。
- ・ ふろ最高温度を設定すると設定温度はその温度以上にはできません。

工場出荷時は [48℃] に設定されています。

台所リモコンの操作

「1～2」の手順は「暖房の運転音を下げる」と同じ操作です。

3 で、[ふろ最高温度] を

選択し、 または を押す

4 で温度を変更し、

を押す

- ・ が「点灯 / 消灯」どちらの場合でも操作できます。

お湯はり中の給湯優先を変更する

- ・ ON
お湯はり（自動・たし湯など）しているときに給湯を使うとお湯はりを中断します。給湯を使い終わるとお湯はりを再開しますが、お湯はりを中断した分、沸き上がりが遅くなります。給湯使用条件によっては、お湯はりを中断しない場合もあります。
- ・ OFF
お湯はり（自動・たし湯など）しているときに給湯を使ってもお湯はりを中断しません。出るお湯の量が少なくなることがあります。
- ・ [ON] [OFF] の設定にかかわらずおふろへ湯はり中に給湯やシャワーを使用する場合は、ふろ温度のお湯が出ます。
- ・ [ON] の場合、お湯の量や使用条件によって給湯温度のお湯が出ます。

工場出荷時は [ON] に設定されています。

台所リモコンの操作

「1～2」の手順は「暖房の運転音を下げる」と同じ操作です。

3 で、[給湯優先] を

選択し、 または を押す

4 で [ON] または [OFF] を

選択し、 を押す

- ・  が「点灯 / 消灯」どちらの場合でも操作できます。





おいだき時間を変更する



- ・ 浴室リモコンで  を押したとき、設定温度に限らずおいだきする時間を変更できます。
- ・ 長い（約6分間）、標準（約5分間）、短い（約3分間）の3段階に変更できます。

工場出荷時は [標準] に設定されています。

台所リモコンの操作

「1～2」の手順は「暖房の運転音を下げる」と同じ操作です。

- 3   で、[おいだき時間] を選択し、 または  を押す

- 4   で [長い] / [標準] / [短い] を選択し、 を押す

- ・  が「点灯 / 消灯」どちらの場合でも操作できます。





セルフクリーン機能の切り替えをする

- ・ セルフクリーン機能とは、自動運転や予約運転で沸かしたお風呂のお湯を抜いたときに、ふろ配管内に残ったお湯を自動で排水する機能です。次にお風呂を沸かすときに、古いお湯と新しいお湯が混ざらず、きれいなお湯で入浴できます。(34 ページ)
- ・ [ON] と [OFF] から選択します。
- ・ 全自動タイプのみ操作できます。

工場出荷時は [ON] に設定されています。

台所リモコンの操作

「1～2」の手順は「暖房の運転音を下げる」と同じ操作です。

- 3   で、[セルフクリーン] を選択し、 または  を押す

- 4   で [ON] または [OFF] を選択し、 を押す

- ・  が「点灯 / 消灯」どちらの場合でも操作できます。





浴室暖房を連動して運転する



- ・ ご使用の浴室暖房乾燥機が対応している場合のみ設定できます。
- ・ 自動運転（お風呂への自動湯はり運転）を開始すると同時に、浴室暖房乾燥機の暖房運転を開始できます。

工場出荷時は [OFF] に設定されています。

台所リモコンの操作

「1～2」の手順は「暖房の運転音を下げる」と同じ操作です。

- 3   で、[浴室暖房連動] を選択し、 または  を押す

- 4   で [ON] / [自動] * / [OFF] を選択し、 を押す
- * [自動] は、ご使用の浴室暖房乾燥機が対応している場合のみ設定できます。浴室の温度が低いことを浴室暖房乾燥機が検知したときに連動して運転します。検知する温度は浴室暖房乾燥機のリモコンで変更できます。

- ・  が「点灯 / 消灯」どちらの場合でも操作できます。





入浴沸き上げ



- 入浴直後の急な血圧上昇を防ぐため、設定温度より低めの温度で湯はりして入浴を検知してから設定温度まで沸き上げます。
- ・ 設定温度より約 2°C 低い温度で湯はりし、入浴後に設定温度まで沸き上げます。
 - ・ 保温時間が 0 時間に設定されている場合は使用できません。
 - ・ 入浴検知が正しくできない場合には沸き上げしません。「入浴検知の補足」(28 ページ) をご確認ください。
- ※ 対応する全自動タイプの熱源機をご使用の場合のみ

工場出荷時は [OFF] に設定されています。

台所リモコンの操作

「1～2」の手順は「暖房の運転音を下げる」と同じ操作です。

- 3   で、[入浴沸き上げ] を選択し、 または  を押す

- 4   で [ON] または [OFF] を選択し、 を押す

エネルックで使用状況を確認する

消費エネルギー量をリモコンに表示する「エネルック」は見えるエコ。
家族みんなで楽しみながら、無理なく省エネを実行できます。

熱源機で使用したガス・お湯とご家庭で使用した電気の使用量や料金をいつでもチェックできます。
今日の実績だけでなく、今日の目標値や昨日の実績もひと目で分かるので、ご家族で楽しみながらエネルギーの節約ができます。

確認できるエネルギー使用量や表示する数値について

■熱源機で使用したガス・お湯の使用状況を確認できます

- ・ 0:00 から次の 0:00 までの使用分を「1 日分」として、積算します。
- ・ ガス使用量・お湯使用量は、家庭内すべての使用量ではありません。熱源機で使用しないガス（ガスこんろ・ガスファンヒーターなど）や熱源機を通らない水道（トイレ・屋外水栓など）の使用分は、積算しません。
- ・ リモコンの が「OFF」のときにお湯側から水を出した場合は、熱源機を通るので「お湯使用分」として積算します。
- ・ 停電があった場合や熱源機の電源を切った場合は、ガスやお湯（水道）の当日分のデータが削除されたり正しい値を表示しなかったりします。

■マルチ計測ユニットがある場合

- ・ マルチ計測ユニットがある場合は、電気の使用量も確認できます。
- ・ マルチ計測ユニットとパルス出力対応のガスメーター・水道メーターがある場合は、「家中のガス・水道」の状況をエネルックで確認できます。
（熱源機で使用しないガス（ガスこんろ・ガスファンヒーターなど）や熱源機を通らない水道（トイレ・屋外水栓など）の使用分も含みます）

お知らせ

- ・ リモコンに表示する使用量・料金などの値は目安です。
- ・ 台所リモコンの画面・エネルック画面に表示されている使用量などの値は、タイミングによっては実際の値とはずれが生じることがあります。
- ・ リモコンに表示する料金に基本料金は含まれません。
- ・ ガス・水道・電気の料金は、ご家庭に設置されている各メーターの使用量に応じて請求されます。リモコンに表示する金額で請求されることはありません。（特にガス・水道については、熱源機以外で使用する場合がありますため、請求額が大きく異なります）
- ・ ガス・水道・電気の実際の料金単価は、使用量に応じて変動します。また、料金プランによっては、料金単価が時間ごとに変わる場合もあります。

エネルックをいろいろ見る【使用量・料金】

「エネルック」を選択すると各項目のエネルック画面で、「①現在の使用量と過去との比較」の他に、「②現在までの使用量の推移」、「③使用量の内訳」などを表示することができます。

- ・ が「点灯 / 消灯」どちらの場合でも操作できます。

台所リモコンの操作

1 を押す

2 で「エネルック」を選択し、

または を押す

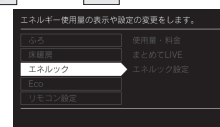

3 で「使用量・料金」を選択し、

または を押す

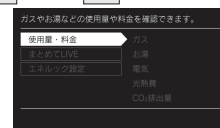

4 で項目を選択します



ファンクションスイッチ

- ・ ファンクションスイッチを押すことで、グラフ、年間、月間、日間、内訳の表示に切り替えることができます。
切替可能な表示は、項目によって異なります。

■使用量・料金の表示【例：ガス】

①現在の使用量と過去との比較（画面は月間の使用量を表示しています）

使用量（ m^3 ）と金額で表示）
今日の目標値
今日の使用量
先月の使用量

を押すとグラフ表示に を押すと内訳表示に切り替わります

②現在までの使用量の推移（グラフ表示：月間）

使用量をグラフで表示
今日と先月の使用量を 1 日ごとに表示
目標値との差を表示します

③使用量の内訳を表示

今日のガスの使用量を確認できます
お湯
暖房・おいだき
その他
※マルチ計測ユニットとパルス出力対応のガスメーターがある場合、「その他」が表示されます。

まとめてLIVEを表示する

熱源機で使用しているガス量・お湯の量や電気など現在の使用状況を表示します。

・必ず、現在時刻設定を行ってから操作してください。(13ページ)

・が「点灯/消灯」どちらの場合でも操作できます。

台所リモコンの操作

1 を押す

2 で [エネルギーック] を選択し、

または を押す

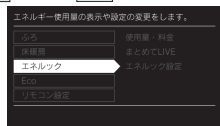

3 で [まとめてLIVE] を選択し、

または を押す

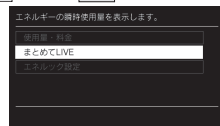

4 [まとめてLIVE] を表示します



お知らせ

■まとめてLIVE表示について

- ・まとめてLIVE表示は、現在使用中の単位時間当たりのエネルギーを表示するものです。過去の消費量を累積したものではありません。
- ・まとめてLIVE表示中の「ガス」「お湯」については、調理でガスレンジを使用したり、トイレの水を流したりしても、まとめてLIVE表示の数値は変動しません。これは、熱源機で使用したガスと、熱源機から供給されるお湯の使用量のみを計測しているからです。
- ・マルチ計測ユニットを設置していない場合、電気は表示されません。「電気」はご家庭全体の使用量を表示します。

エネLIVEを設定する

トップ画面にエネLIVE表示する項目を選択することができます。

・リモコンごとに設定できます。

台所リモコンの操作

1 を押す

2 で [エネルギーック] を選択し、

または を押す

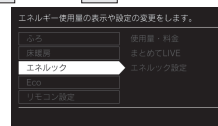

3 で [エネルギーック設定] を選択し、

または を押す

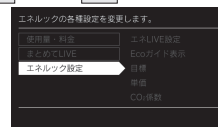

4 で [エネLIVE設定] を選択し、

または を押す

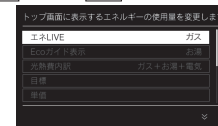

5 でエネLIVEの項目を

選択し、 を押す

- [ガス]、[お湯]、[電気]*、[湯量カウンター]、[OFF] から選択できます。
※ マルチ計測ユニットを設置していない場合、[電気] は表示されません。

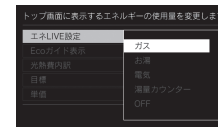

- ・工場出荷時は [ガス] に設定されています。
- ・ を押さなくてもそのまま1分経過すると、自動的に設定が完了します。

お知らせ

■エネLIVEとは

- ・初期画面に現在消費している単位時間当たりのエネルギーを表示します。

■湯量カウンターとは

- ・お使いになったお湯の使用量（L：リットル）を積算して表示します。
お湯を止めてから10分が経過すると0（ゼロ）に戻り湯量カウンタ表示が消灯します。10分以内に再度お湯を使うと前回までのお湯の使用量に積算します

浴室リモコンの操作

1 MENU を押す

2   で [リモコン設定] を選択し、

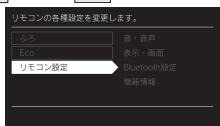

 または OK を押す

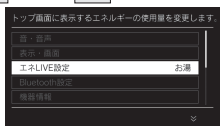

3   で [エネLIVE設定] を選択し、

 または OK を押す



4   でエネLIVEの項目を

選択し、OK を押す

- [ガス]、[お湯]、[電気]*、[湯量カウンター]、[OFF] から選択できます。
※ マルチ計測ユニットを設置していない場合、[電気] は表示されません。



- ・工場出荷時は [ガス] に設定されています。
- ・OK を押さなくてもそのまま 1 分経過すると、自動的に設定が完了します。

Eco ガイドで表示する項目を設定する

目標に対する省エネ達成度の表示 (Eco ガイド) のエネルギーを設定することができます。

Eco ガイドの表示について

7日間分の目標値に対する今日を含む過去7日間のエネルギー消費量の割合(省エネ達成度)を4色のEcoガイド表示でお知らせします。Eco ガイド表示は常時、台所リモコンに点灯しているので、目標値に対する達成度合いを毎日チェックできます。

- ・浴室リモコンには表示されません。

使用したエネルギーとあらかじめ設定した目標値を比較して、右のようにEcoガイド表示の色が変化します。

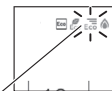

目標値に対する
使用量 (%)





Eco ガイド表示

- ・  が「点灯 / 消灯」どちらの場合でも操作できます。

台所リモコンの操作

1 MENU を押す

2   で [エネルギー] を選択し、

 または OK を押す

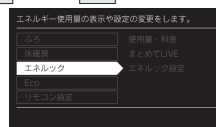

3   で [エネルギー設定] を選択し、

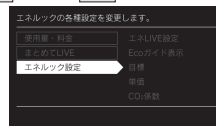

 または OK を押す

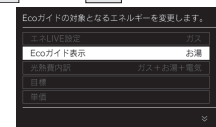

4   で [Eco ガイド表示] を選択し、

 または OK を押す



5   で Eco ガイド表示する項目を

選択し、OK を押す

- [ガス]、[水道]*、[電気]*、[光熱費]、[CO2]、[OFF] から選択できます。
※ マルチ計測ユニットを設置していない場合、[電気] は表示されません。
※ マルチ計測ユニットがパルス出力対応の水道メーターに接続されていない場合は、[水道] は [お湯] と表示されます。

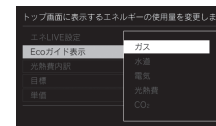

- ・工場出荷時は [ガス] に設定されています。
- ・OK を押さなくてもそのまま 1 分経過すると、自動的に設定が完了します。

お知らせ

- ・ 今日を含む過去 7 日間分のエネルギー消費量の割合で算出するため、Eco ガイド表示は日付が変わるタイミングで必ずしも黄緑になりません。

光熱費の内訳を設定する

ご使用いただいているエネルギーの組み合わせを選択して、光熱費の内訳を表示する項目を設定できます。

- ・ が「点灯 / 消灯」どちらの場合でも操作できます。

台所リモコンの操作

1 を押す

2 で [エネルギー] を選択し、

または を押す

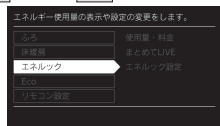

3 で [エネルギー設定] を選択し、

または を押す

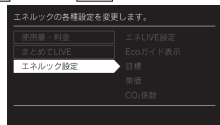

4 で [光熱費内訳] を選択し、

または を押す

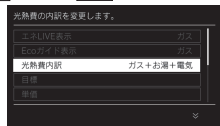

5 で光熱費の項目を選択し、

を押す

- [ガス+お湯+電気]、[ガス+電気]、[お湯+電気] から選択できます。
- ・ マルチ計測ユニットがバルス出力対応の水道メーターに接続されている場合は、「お湯」が「水道」に変更されます。
- ・ マルチ計測ユニットが接続されていない場合は、「ガス+お湯」に設定されています。



- ・ 工場出荷時は [ガス+お湯+電気] に設定されています。
- ・ を押さなくてもそのまま 1 分経過すると、自動的に設定が完了します。

目標値を設定する

エネルギーの目標値を変更できます。

- ・ 必ず、現在時刻設定を行ってから操作してください。(13 ページ)

- ・ が「点灯 / 消灯」どちらの場合でも操作できます。

台所リモコンの操作

1 を押す

2 で [エネルギー] を選択し、

または を押す

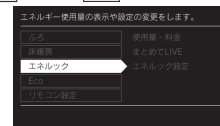

3 で [エネルギー設定] を選択し、

または を押す

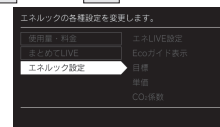

4 で [目標] を選択し、

または を押す

- 現在設定されている目標値が表示されます。

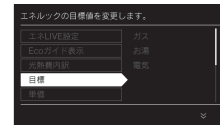

5 で目標値を変更する項目を

選択し、 または を押す

- [ガス] を選択した場合を例に説明します。

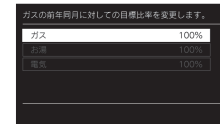

6 で数値を変更し、 を押す

- 設定された目標値が表示されます。

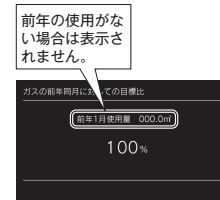

- ・ を押さなくてもそのまま 1 分経過すると、自動的に設定が完了します。
- 設定が完了して手順 5 の画面に戻ります。

お知らせ

- ・ 前年同月に対する目標比率を個別に設定します。
- ・ 1%単位で50～150%の間で設定できます。お買い上げ時には、100%に設定されています。最初の1～2か月間は右表が目標値となります。
- ・ カレンダー上の月初から月末を経過すると、自動的に前月1か月分の使用量に目標比率を掛け付けた値を目標値として設定します。使用開始から14か月が経過（カレンダー上の月初から月末までを13か月分経過）すると、前年の同じ月に対して目標を設定します。

項目	使用量 (30日間)
ガス	13A: 40m ³ LP: 20m ³
お湯 [※]	15m ³
電気	400kWh

※ マルチ計測ユニットがバルス出力対応の水道メーターに接続されている場合は、「水道」と表示されます。

■ 「年」と「日」の目標値について

- ・ リモコンが自動的に設定する30日間の目標値(使用量)を元に、リモコンが1年間の目標値(使用量)と1日の目標値(使用量)を計算します。
- ・ マルチ計測ユニットがバルス出力対応の水道メーターに接続されている場合「お湯」は「水道」と表示されます。
- ・ マルチ計測ユニットを設置していない場合、電気は表示されません。

単価を設定する

ガス・水道・電気の単価 [1m³ (電気は 1kWh) 当たりの料金] 1 円単位で 999 円 (電気は 0.1 円単位で 999.9 円) まで設定できます。

・必ず、現在時刻設定を行ってから操作してください。(13 ページ)

・ が「点灯 / 消灯」どちらの場合でも操作できます。

台所リモコンの操作

1 を押す

2 で [エネルギー] を選択し、

または を押す

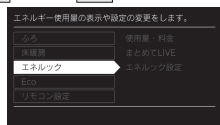

3 で [エネルギー設定] を選択し、

または を押す

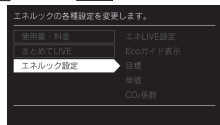

4 で [単価] を選択し、

または を押す



5 で変更するいずれかの単価を

選択し、 または を押す



- [ガス] を例に説明します。
- 工場出荷時の設定は以下のとおりです。マルチ計測ユニットが接続されていない場合、電気は表示されません。

工場出荷時の設定	
ガス	100 円 / m ³
水道	200 円 / m ³
電気	20 円 / kWh

6 で単価を設定し、 を押す

- スイッチを押し続けると早送りできます。
- 引き続き他の設定ををするときは、 を押しつけて設定する項目を選びます。



・ を押さなくてもそのまま 1 分経過すると、自動的に設定が完了します。

■ エネルック情報の記憶方法

本リモコンはガスや水道・電気の使用量を金額ではなく使用量 (m³) や (kWh) で記憶します。

金額の表示はお客さまが設定した「料金単価」(円) を元に、計算により表示します。

「料金単価」を変更した場合、過去の使用実績を金額で表示するときは、新たに入力した「料金単価」を元に再計算します。過去に設定していた料金単価は記憶されません。

また、「目標値」を変更した場合も、過去に設定していた目標値は記憶されません。

■ 料金単価を変更すると…

料金単価の変更前と変更後では、エネルックのグラフが変わることがあります。常に新しく入力された料金単価を元に計算して表示しているためです。

CO₂ 排出係数を設定する

CO₂ 排出係数とは、エネルギーの単位供給当たりどれだけ CO₂ を排出しているかを示す数値です。0.01 kg / m³ 単位で 9.99 kg / m³ まで設定できます。

エネルギーの供給先により CO₂ 排出係数は異なります。お使いのエネルギーの供給先にお問い合わせください。

・必ず、現在時刻設定を行ってから操作してください。(13 ページ)

・ が「点灯 / 消灯」どちらの場合でも操作できます。

台所リモコンの操作

1 を押す

2 で [エネルギー] を選択し、

または を押す

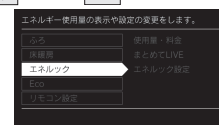

3 で [エネルギー設定] を選択し、

または を押す

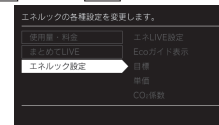

4 で [CO₂ 係数] を選択し、

または を押す



5 で変更するいずれかの CO₂ 係数

を選択し、 または を押す

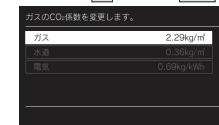

- [ガス] を例に説明します。マルチ計測ユニットが接続されていない場合、電気は表示されません。

工場出荷時の設定	
ガス	13A : 2.29kg/m ³ LP : 6.17kg/m ³
水道	0.36kg/m ³
電気	0.69kg/kWh

6 で CO₂ 係数を設定し、

を押す

- スイッチを押し続けると早送りできます。
- 引き続き他の設定ををするときは、 を押しつけて設定する項目を選びます。



・ を押さなくてもそのまま 1 分経過すると、自動的に設定が完了します。

■ CO₂ 係数を変更すると…

CO₂ 係数の変更前と変更後では、エネルックのグラフが変わることがあります。常に新しく入力された CO₂ 係数を元に計算して表示しているためです。

過去すべての実績データを消去する

リモコン内部の過去のエネルギー使用量のデータを消去します。

- 必ず、現在時刻設定を行ってから操作してください。(13ページ)
- 電源ボタンが「点灯 / 消灯」どちらの場合でも操作できます。

台所リモコンの操作

1 MENU を押す

2 上下で [エネルギー] を選択し、
または OK を押す

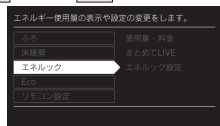

3 上下で [エネルギー設定] を選択し、
または OK を押す

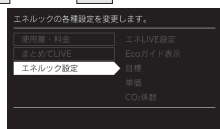

4 上下で [履歴消去] を選択し、
または OK を押す

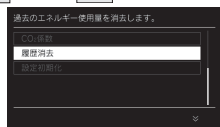

■エネルギー使用量のデータの消去について

- 消去したエネルギー使用量データは、元に戻せません。
- スマートフォンアプリに保存されたエネルギー使用量を消去するには、スマートフォンアプリでの消去操作も必要です。

5 左右で [消去する] を選択し、
OK を押す

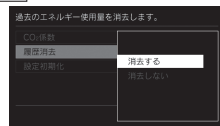

6 左右で [消去する] を選択し、
OK を押す

- 過去の実績データを消去します。
- 過去の実績データを消去しない場合は、手順5で [消去しない] を選択して OK を押すと、手順4の画面に戻ります。

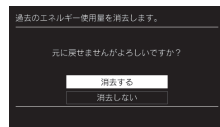

- OK を押さずにそのまま1分経過すると、実績データの消去はキャンセルされます。

設定をリセットする

台所リモコンのエネルギー設定をお買い上げ時の設定に戻します。

- 必ず、現在時刻設定を行ってから操作してください。(13ページ)
- 電源ボタンが「点灯 / 消灯」どちらの場合でも操作できます。

台所リモコンの操作

1 MENU を押す

2 上下で [エネルギー] を選択し、
または OK を押す

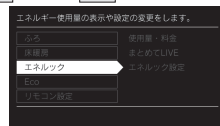

3 上下で [エネルギー設定] を選択し、
または OK を押す

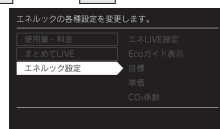

4 上下で [設定初期化] を選択し、
または OK を押す

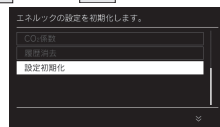

5 左右で [初期化する] を選択し、
OK を押す

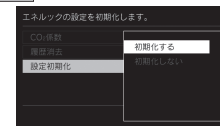

6 左右で [初期化する] を選択し、
OK を押す

- エネルギー設定をリセットします。
- エネルギー設定をリセットしない場合は、手順5で [初期化しない] を選択して OK を押すと、手順4の画面に戻ります。

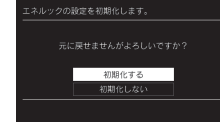

- OK を押さずにそのまま1分経過すると、「初期化する」はキャンセルされます。

■エネルギー設定をリセットすると、お買い上げ時の設定に戻る項目は？

下表の項目がお買い上げ時の設定に戻ります。

設定項目	お買い上げ時の設定
目標値	各項目 100%
料金単価	ガス：100 円 / m ³ 水道：200 円 / m ³ 電気：20 円 / kWh
Eco ガイドの表示項目	ガス
CO ₂ 係数	13A：2.29kg/m ³ LP：6.17kg/m ³ 水道：0.96kg/m ³ 電気：0.69kg/kWh
エネ LIVE	ガス
光熱費内訳	ガス + 水道 + 電気

- エネルギーの使用履歴を消去しない場合には、エネルギー設定を初期化しても、目標値の数値は前月または前年同月の使用量を元に設定（前月または前年同月の使用量をリセットされた料金単価で再計算して設定）されるので、お買い上げ時の設定には戻りません。

無線 LAN ルータと接続してできること

台所リモコンを無線 LAN ルータに接続すると、インターネットを利用した下記に示すサービスなどがご利用いただけます。ご利用にはお客さまによる設定が必要です。この取扱説明書では、リモコンと無線 LAN ルータ、リモコンとスマートフォンの設定を説明しています。

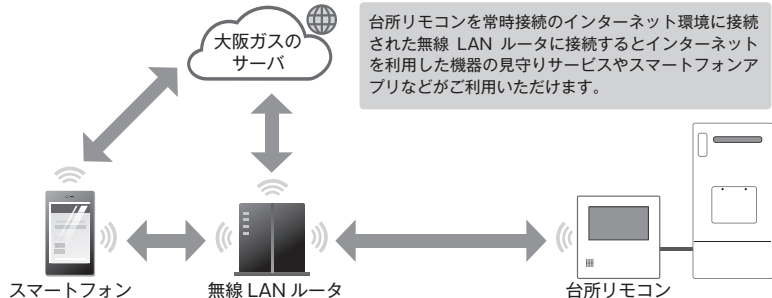

■ サービス全体の注意事項

- ・ サービスのご利用には常時接続のインターネット環境が必要になります。(モバイルルータやテザリングなどではご利用いただけません。)
- ・ インターネット環境・無線 LAN ルータ・スマートフォンはお客さままでご準備ください。
- ・ ご使用の無線 LAN ルータ・スマートフォン・通信環境によってはご利用できない場合があります。
- ・ 台所リモコンに内蔵された無線 LAN モジュールのソフトを大阪ガスサーバから自動的にダウンロードし、更新する場合があります。
- ・ 台所リモコンや浴室リモコンのソフトを大阪ガスサーバから自動的にダウンロードします。
- ・ インターネット、スマートフォンのご利用にかかわる料金はお客さま自身でお支払いください。
- ・ サービスの内容などは予告なく変更することがあります。

■ 遠隔操作の注意事項

- ・ 外出先(宅外)でのスマートフォンによるガス機器の操作(ふろ自動・床暖房・浴室暖房)を行うには、[宅外からの操作]を [ON] にしてください。
- ・ リモコンの  が「OFF」になっている場合は、スマートフォンなどからふろ自動の「ON」ができません。
- ・ スマートフォンなどから床暖房専用リモコンを操作するためには、2001年9月以降発売のインテリジェント通信対応の床暖房リモコンが設置されている必要があります。
- ・ スマートフォンなどから浴室暖房乾燥機を操作するためには、2021年10月以降発売のインテリジェント通信対応の浴室暖房乾燥機が設置されている必要があります。

無線 LAN ルータについて

■ 必須

「常時接続のインターネット環境」に接続された、家庭用の無線 LAN ルータであること
・ モバイルルータ (ポケット Wi-Fi) やスマートフォンなどのテザリング機能での使用はできません。
・ 無線 LAN ルータが省エネモード (ECO モードやおまかせ節電機能) の設定にされ常時接続のインターネット環境でない場合、サービスの一部がご利用いただけません。

IEEE802.11b または g、n (n は 2.4GHz 帯のみ) に対応していること
リモコンと無線 LAN ルータの間の通信は 5GHz 帯には非対応です。2.4GHz 帯で接続してください。

・  などと表記されている場合があります。
・ 無線 LAN ルータの本体 (側面や底面) に貼付されているシールやパッケージの表示で確認できます。詳細は無線 LAN ルータの説明書をご確認ください。

セキュリティが WPA2-PSK (AES) 対応していること

・ アクセス認証方法や通信の暗号化方法の技術的レベルの低い WEP (64/128bit) 方式のルータや暗号化されていないルータには接続できません。
WPA2-PSK (TKIP)、WPA-PSK (AES)、WPA-PSK (TKIP) 方式でも接続できますが、より技術的レベルの高い WPA2-PSK (AES) 方式での接続を推奨します。

■ 推奨

自動接続設定用のプッシュボタンがあること。(設定が簡単になります。)

無線 LAN ルータに「WPS」[※]、「AOSS2」[※]、「AOSS」[※]、「らくらく無線スタート」[※]などのプッシュボタンがあることを確認してください。

※ [WPS(Wi-Fi Protected Setup)] は、「Wi-Fi Alliance」の登録商標です。

※ 「AOSS2」「AOSS」は、株式会社パプファローの登録商標です。

※ 「らくらく無線スタート」は、NEC プラットフォームズ株式会社の登録商標です。

■ 注意事項

ご使用の無線 LAN ルータ、通信環境によってはご利用できない場合があります。

周波数帯が同じ機器 (電子レンジ、WDCT コードレス電話、Bluetooth 機器、他の無線 LAN ルータなど) により、接続が不安定になる場合があります。

お知らせ

- ・ 宅外からガス機器の遠隔操作をする場合、ガス機器に操作が反映されるまで最大 10 分程度時間がかかることがあります。(宅内からの機器操作はガス機器に即時反映されます。)
- ・ 宅外・宅内から遠隔操作をするときは、ガス機器やその周辺、在宅する人などの状態を確認することができないため、事前に安全を十分ご確認の上お使いください。
- ・ 事前に、他の人が設定したタイマー予約など、設定状況を十分把握しておいてください。
- ・ 床暖房の設置してある部屋や浴室、またはその周辺に人がいることが分かっているときは、事前に宅外から運転や停止をすることを知らせておいてください。
- ・ ふろ自動をされる場合は、お風呂の栓が閉まっていることを事前に確認しておいてください。
- ・ 通信状況によっては、スマートフォンで操作した内容がガス機器に反映されないことがあります。ガス機器の状態がどうなったかを確認してください。
- ・ ガス機器にエラーが発生している場合は、スマートフォンで操作した内容がガス機器に反映されないことがあります。
- ・ 在宅している人が宅外からの操作を受け付けたくない場合は、リモコンで [宅外からの操作] メニューを [OFF] にしてください。(101 ページ)
- ・ スマートフォンアプリの「利用規約」は最新版を必ずご確認ください。

リモコンと無線 LAN ルータを接続する

無線 LAN ルータに台所リモコンを接続します。無線 LAN の接続設定は、台所リモコンで行います。リモコンを無線 LAN ルータと接続する前に必ず以下の内容を確認し、同意いただいた上で実施してください。

リモコンを無線 LAN ルータと接続する際の同意事項

リモコンを無線 LAN ルータに接続すると、機器の稼働状況や機器が計測したエネルギーデータなどをサーバへ自動的に送信します。これらの情報は給湯器の運転状況の見守りや、商品、サービスの開発・改良などの目的で使用されます。これに同意いただいた上で、リモコンと無線 LAN ルータの接続設定を行ってください。

- ・ が「点灯 / 消灯」どちらの場合でも操作できます。

台所リモコンの操作

1 MENU を押す

2 で [リモコン設定] を選択し、

または を押す

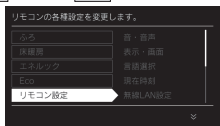

3 で [無線 LAN 設定] を選択し、

または を押す

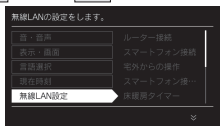

4 [ルーター接続] を選択し、

または を押す

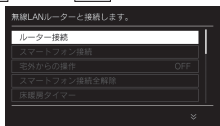

5 で表示内容を確認する

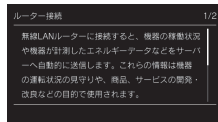

6 を選択する

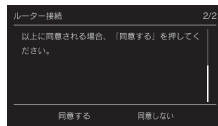

無線 LAN ルータにプッシュボタンがある場合は、「自動で接続する場合」

次ページへ

無線 LAN ルータにプッシュボタンがない場合は、「手で接続する場合」

97 ページへ

お知らせ

- ・ 初めて無線 LAN ルータと接続したときは、トップ画面の無線 LAN マークが点滅し、無線 LAN モジュールのソフトの一部を最新バージョンに更新するため、[無線 LAN 設定] に関する項目は右の画面が表示されて操作できません。(最大で 5 分間程度) 続けてリモコンとスマートフォンの接続などの [無線 LAN 設定] に関する設定を行う場合は、しばらく待ってから操作してください。更新中でも [無線 LAN 設定] 以外の給湯や暖房に関する操作は可能です。



台所リモコンの操作

< 自動で接続する場合 >

- 1 [自動接続] を選択し、
 または を押す

- 2 90 秒以内に無線 LAN ルータの自動接続設定用のプッシュボタンを自動設定が開始するまで押し続けてください
無線 LAN ルータに自動設定用のプッシュボタン*があるか確認します。
★プッシュボタンには以下のような名称があります。



*イラストは一例です

- AOSS2 または AOSS
- らくらく無線スタート
- WPS
- ・ 自動接続の他、手動でも接続設定することができます。
- ・ プッシュボタンを押し続ける時間や自動設定の開始を確認する方法は無線 LAN ルータによって異なります。(例: ランプが点滅)
- ・ プッシュボタンの操作方法は無線 LAN ルータにより異なります。
- ・ 無線 LAN ルータのファームウェアが最新であることを確認してください。
- ・ 詳細は無線 LAN ルータの説明書をご確認ください。

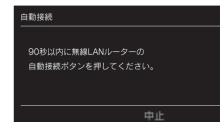

- ・ 台所リモコンに下の画面が表示されれば完了です。

- ・ 失敗した場合は、下の画面が表示されます。

お知らせ

- 「接続に失敗しました。」と表示された場合は…



「接続に失敗しました。」と表示された場合は、再度接続設定を行っていただき、それでも失敗する場合は 98 ページの「接続に失敗したとき」「接続できていたのに接続できなくなったとき」を確認してください。



「接続に失敗したとき」「接続できていたのに接続できなくなったとき」

<手動で接続する場合>

無線 LAN ルータに自動接続設定用のプッシュボタンがなく自動接続ができない場合は、手動接続で台所リモコンを無線 LAN ルータに接続できます。
 ・スムーズに接続を行うため無線 LAN ルータの 2.4GHz 用のネットワーク名 (SSID)、パスワード (KEY) をあらかじめ確認してください。
 ・無線 LAN ルータのファームウェアが最新であることを確認してください。

1 で「手動接続」を選択し、

または **OK** を押す



●以下の画面を表示し、周辺の無線 LAN ルータを探します。



●60 秒間、無線 LAN ルータを見つけれない場合は「周辺に無線 LAN ルーターがありません。」と表示します。

2 で接続したい無線 LAN ルータ

を選択し、 または **OK** を押す



3 パスワードを入力後 **完了** を選択し、

OK を押す



●英字を入力する場合は を選択し、 で入力します。

で選択し、**OK** を入力します。

●数字を入力する場合は を選択し、 で入力します。

で選択し、**OK** を入力します。

● で入力位置を移動します。

● で 1 文字削除します。

●**完了** を選択すると「無線 LAN ルーターと接続中です。」と表示します。

●**取消** を選択すると手順 2 に戻ります。

4 問題なく、無線 LAN 手動接続設定が完了すると下の画面が表示されます

●手順 3 で操作しないまま約 5 分間経過してしまった場合は、再度手順 1 から手動接続を行ってください。
 ・台所リモコンに下の画面が表示されれば完了です。



●失敗した場合は、下の画面が表示されます。



確認事項	対処方法
無線 LAN ルータを確認してください。	無線 LAN ルータの電源が入っていることを確認してください。 「常時接続のインターネット環境」に接続された、家庭用の無線 LAN ルータであることを確認してください。 ・モバイルルータ (ポケット Wi-Fi) やスマートフォンなどのテザリング機能での使用はできません。 ・無線 LAN ルータが省エネモード (ECO モードやおまかせ節電機能) の設定にされ常時接続のインターネット環境でない場合、サービスの一部がご利用いただけません場合があります。 無線 LAN ルータが IEEE802.11b または g、n (n は 2.4GHz 帯のみ) に対応していることを確認してください。 リモコンと無線 LAN ルータの間の通信は 5GHz 帯には非対応です。2.4GHz 帯で接続してください。 ・ B/G/N などと表記されている場合もあります。 ・無線 LAN ルータの本体 (側面や底面) に貼付されているシールやパッケージの表示で確認できます。詳細は無線 LAN ルータの説明書をご確認ください。
無線 LAN ルータの設定を確認してください。	無線 LAN ルータのセキュリティーが WPA2-PSK (AES) に対応していることを確認してください。 ・アクセス認証方法や通信の暗号化方法の技術的レベルの低い WEP (64/128bit) 方式のルータや暗号化されていないルータには接続できません。 WPA2-PSK (TKIP)、WPA-PSK (AES)、WPA-PSK (TKIP) 方式でも接続できますが、より技術的レベルの高い WPA2-PSK (AES) 方式での接続を推奨します。 詳細は無線 LAN ルータの説明書をご確認ください。
	DHCP サーバ機能の停止、プライバシーバレーターの使用、MAC アドレス制限の使用、ステルス機能の使用をされていると接続できません。無線 LAN ルータの取扱説明書を確認して、設定を変更してください。 ・MAC アドレスを確認する方法は 107 ページを確認ください。 詳細は無線 LAN ルータの説明書をご確認ください。
	WPS を無効に設定している場合は、自動接続はできません。WPS を有効にするか、手動接続 (前ページ) で接続してください。 詳細は無線 LAN ルータの説明書をご確認ください。
	無線 LAN ルータのネットワーク名 (SSID) とパスワード (KEY) が半角英数字記号 (「# \$ % & ' () * + , ; : < = > ? @ [\] ^ _ { }」)、半角スペース以外を含む場合接続できません。SSID を半角英数字記号のみに変更してください。 詳細は無線 LAN ルータの説明書をご確認ください。
無線 LAN ルータの電波状況を確認してください。	無線 LAN ルータが台所リモコンとはなれすぎているか、無線 LAN ルータの電波が弱かったり、遮へい物によって電波が遮断されていないか確認してください。無線 LAN ルータの電波が弱くリモコンに届かない場合は、電波強度の強い無線 LAN ルータや市販の無線 LAN 中継機などもご活用ください。
	無線 LAN ルータや台所リモコンの近くに周波数帯が同じ機器 (電子レンジ、WDCO コードレス電話、Bluetooth 機器、他の無線 LAN ルータなど) があると、接続が不安定になる場合があります。(電子レンジが作動中の場合は通信ができないことがあります)
無線 LAN ルータの電源を一度切り、再起動を実施した後、再度接続設定を行ってください。	無線 LAN ルータを再起動することで接続できることがあります。無線 LAN ルータの電源を一度切り、再起動を実施した後、再度接続設定を行ってください。無線 LAN ルータの再起動には、一般的に 5 分程度かかります。再起動後、再度台所リモコンと無線 LAN ルータの接続設定を行ってください。無線 LAN ルータの再起動方法の詳細は無線 LAN ルータの説明書をご確認ください。
「IP アドレス」を確認ください。	IP アドレスを確認してください。(107 ページ) 無線 LAN マークに異常がなく、IP アドレスが「000.000.000.000」または「169.254.xxx.xxx」となっている場合、IP アドレスが正常に割り振られていません。無線 LAN ルータを再起動してください。
「手動で接続する場合」(前ページ) で無線 LAN ルータのネットワーク名 (SSID) とパスワード (KEY) が間違っていないか確認してください。間違っていた場合は、正しいネットワーク名 (SSID) を選択し、正しいパスワード (KEY) を入力してください。SSID は無線 LAN ルータの背面や底面に記載されている場合が多く、SSID が複数記載がある場合は、[2.4GHz] ([2.4GHz] や [g] と記載) 用の IEEE802.11b または g、n (n は 2.4GHz 帯のみ) の SSID を選択してください。5GHz 用 ([5GHz] や [a] と記載) の SSID では接続できません。SSID の確認の方法の詳細は無線 LAN ルータの説明書をご確認ください。	
台所リモコンのトップ画面の無線 LAN マークを確認してください。	が点滅中はリモコンのソフトウェアをダウンロード中です。しばらくたってから操作してください。

スマートフォンと接続する

台所リモコンをスマートフォンと接続します。



- ・スマートフォンを台所リモコンを接続した無線 LAN ルータと同じ無線 LAN ルータに接続してください。
- ・ が「点灯 / 消灯」どちらの場合でも操作できます。

台所リモコンの操作



- 1 スマートフォンにアプリをインストールする
スマートフォンアプリの詳細は HP をご覧ください。
<https://og-manual.jp/hotwaterapp20/rtop/>
※ QR コードは機種センサーウェブの登録商標です。





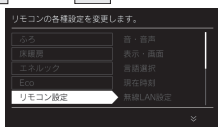

- 2 MENU を押す

- 3   で [リモコン設定] を選択し、
 または **OK** を押す

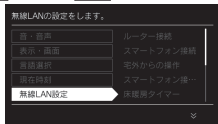

- 4   で [無線 LAN 設定] を選択し、
 または **OK** を押す



- 5   で [スマートフォン接続] を
選択し、 または **OK** を押す

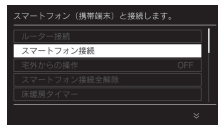

- ・スマートフォンを 10 台登録している場合は操作
できません。解除してください。(102 ページ)

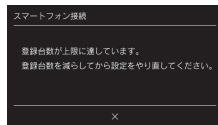

- 6 スマートフォンと無線 LAN ルータの接続
を確認する
● スマートフォンが無線 LAN ルータにつながっていること
・詳細は無線 LAN ルータおよびスマートフォンの
説明書をご確認ください。



- 7 スマートフォンでアプリを立ち上げ、
アプリの説明に従って操作してください

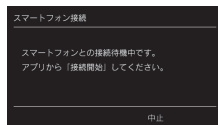

- 8 下記の表示が出たら、
 で [承認する] を選択し、
OK を押す



- ・台所リモコンに下の画面が表示されれば完了です。



- ・スマートフォンでの操作を約 3 分以上中断した場合や接
続時に [中止] を選択した場合は、下の表示が出ます。



お知らせ

- ・リモコンとスマートフォンの接続は、10 台まで登録可能です。

■ 外出先からの操作を利用される場合は…

外出先からの操作を利用される場合は、リモコンの「宅外からの操作を許可する」を行ってください。(次ページ)

■ 「接続に失敗しました。」と表示された場合は…



「接続に失敗しました。」と表示された場合は、再度接続設定を行っていただき、それでも失敗する場合は 126 ページの「故障かな?と思ったら」やスマートフォンアプリの HP をご確認ください。

宅外からの操作を許可する

外出先（無線 LAN ルータの圏外）から、アプリでふる自動や床暖房、浴室暖房乾燥機の操作を行うには、この設定が必要です。

- ・ が「点灯 / 消灯」どちらの場合でも操作できます。

台所リモコンの操作

- 1 MENU を押す
- 2 で [リモコン設定] を選択し、
 または OK を押す
- 3 で [無線 LAN 設定] を選択し、
 または OK を押す
- 4 で [宅外からの操作] を選択し、
 または OK を押す
- 5 で [ON] を選択し、
OK を押す
・工場出荷時は [OFF] に設定されています。

お知らせ

- ・ 右記の画面が表示された場合は、下記を確認し、再度操作を行ってください。
 - ※ リモコンが無線 LAN ルータに接続されていること。（6 ページ）
 - ※ 無線 LAN ルータが常時接続のインターネット環境に接続されていること。それでも失敗する場合は、しばらく時間をおいてから、再度操作してください。
 - ※ アプリがしばらく使用されなかった場合、[宅外からの操作] が自動で [OFF] になることがあります。
- ・ 右記の画面のように「サーバーで禁止されています。」が表示された場合は、大阪ガスグッドライフコールにご連絡ください。



スマートフォンの接続を全解除する

リモコンに接続されているスマートフォンすべての接続を解除できます。

- ・ 個別の接続解除はスマートフォンからできます。
- ・ が「点灯 / 消灯」どちらの場合でも操作できます。

台所リモコンの操作

- 1 MENU を押す
 - 2 で [リモコン設定] を選択し、
 または OK を押す
 - 3 で [無線 LAN 設定] を選択し、
 または OK を押す
 - 4 で [スマートフォン接続全解除] を選択し、
 または OK を押す
 - 5 で [解除する] を選択し、
OK を押す
 - 6 で [解除する] を選択し、
OK を押す
- ・ 台所リモコンに下の画面が表示されれば完了です。
- ・ OK を押さないでそのまま 1 分経過すると、解除はキャンセルされます。

■注意事項

- [スマートフォン接続全解除] を行うと、スマートフォンから予約した床暖房タイマーはすべて解除されます。
- ・ 台所リモコンで設定可能な床暖房タイマーは解除されません。「床暖房のタイマー運転をする」(46 ページ) より解除してください。
 - ・ 床暖房専用リモコン側で設定した床暖房タイマーは解除できません。床暖房専用リモコンを操作してください。

床暖房タイマーの確認をする

台所リモコンおよびスマートフォンから設定した床暖房のタイマーの内容を確認できます。床暖房タイマーを行ったスマートフォンを紛失してしまったときに床暖房のタイマーを確認するための機能です。

- ・  が「点灯 / 消灯」どちらの場合でも操作できます。

台所リモコンの操作

1 MENU を押す

2   で [リモコン設定] を選択し、

 または **OK** を押す

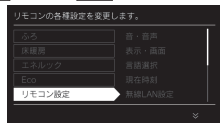

3   で [無線 LAN 設定] を選択し、

 または **OK** を押す

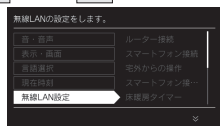

4   で [床暖房タイマー] を選択し、

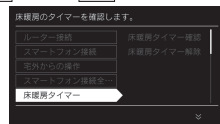

 または **OK** を押す

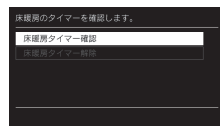

5   で [床暖房タイマー確認] を

選択し、 または **OK** を押す



- 床暖房のタイマー設定した内容を   で表示します。
 - ・ 予約をしていると [ON] を表示します。

床暖房のタイマー確認		1/1
床暖房1ontタイマー-1	ON	02:00~----
床暖房1ontタイマー-2	ON	02:00~08:00
床暖房2ontタイマー-1	ON	----~08:00
床暖房2ontタイマー-2	----	----

お知らせ

- ・ 床暖房専用リモコンで設定した床暖房タイマーの内容は確認できません。
- ・ スマートフォンで設定した床暖房専用リモコンのタイマーは、台所リモコンで変更することはできません。スマートフォンで変更してください。
- ・ 床暖房タイマーはスマートフォン・床暖房専用リモコンのどちらか一方で行ってください。両方からタイマー設定すると正常に運転しない場合があります。



床暖房タイマーを解除する

スマートフォンから設定した床暖房タイマーを、すべて解除 (リセット) することができます。床暖房タイマーを行ったスマートフォンを紛失してしまったときに床暖房タイマーを解除するための機能です。

- ・  が「点灯 / 消灯」どちらの場合でも操作できます。

台所リモコンの操作

1 MENU を押す

2   で [リモコン設定] を選択し、

 または **OK** を押す

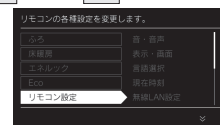

3   で [無線 LAN 設定] を選択し、

 または **OK** を押す

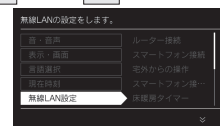

4   で [床暖房タイマー] を選択し、

 または **OK** を押す

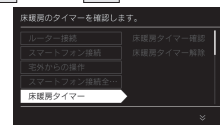

5   で [床暖房タイマー解除] を

選択し、 または **OK** を押す



6   で [解除する] を選択し、

OK を押す

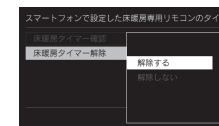

7  で [解除する] を選択し、

OK を押す



- ・ **OK** を押さないとそのまま1分経つと、解除はキャンセルされます。

■注意事項

- ・ 台所リモコンで設定可能な床暖房タイマーは解除されません。「床暖房のタイマー運転をする」(46ページ)より解除してください。
- ・ 床暖房専用リモコン側で設定した床暖房タイマーは解除できません。床暖房専用リモコンを操作してください。

無線 LAN ルータとの設定を初期化する

無線 LAN 接続の設定を初期化します。

新しい無線 LAN ルータと接続する場合や引越しなどにより、利用者が変わった場合は、初期化をしてから無線 LAN との接続設定を行ってください。入居時にあらかじめ機器が設置されていた場合は「初期化」を行ってから、お客さまの無線 LAN ルータやスマートフォンと接続してください。初期化を行うとスマートフォンとの接続、スマートフォンから設定した床暖房タイマーなど（次ページ）も初期化されます。

・ が「点灯 / 消灯」どちらの場合でも操作できます。

台所リモコンの操作

1 を押す

2 で [リモコン設定] を選択し、

または を押す

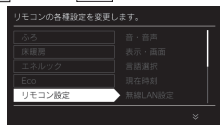

3 で [無線 LAN 設定] を選択し、

または を押す

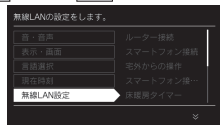

4 で [無線 LAN 設定初期化] を

選択し、 または を押す

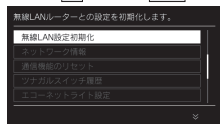

5 で [初期化する] を選択し、

を押す

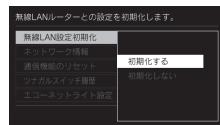

6 で [初期化する] を選択し、

を押す

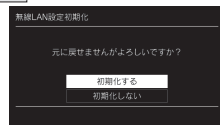

・ 台所リモコンに下の画面が表示されれば完了です。

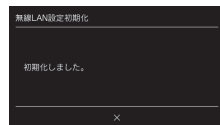

・ を押さずにそのまま 1 分経過すると、初期化はキャンセルされます。

内容		初期値（工場出荷値）
無線 LAN ルータ接続（自動）		（未接続）
無線 LAN ルータ接続（手動）		（未接続）
スマートフォンとの接続		（未接続）
宅外からの操作		OFF
スマートフォンとの接続全解除		—（※ 1）
床暖房タイマーの解除		—（※ 2）
無線 LAN 設定初期化		—
ネットワーク情報	接続ルータ情報	（未接続）
	リモコンアドレス	IP アドレス：（未接続） MAC アドレス：台所リモコン
	接続 UUID リスト	（未接続）
	通信モジュールのバージョン	—
通信機能のリセット		—
エコーネットライト設定		無効
配信情報		ON
ネットワーク日時同期		ON
無線 LAN 機能		ON
ツナガルスイッチ機能		—
お知らせ機能		—
リモコンのアップデート機能		—

- ※ 1 台所リモコンと接続済みのスマートフォンとの接続も解除（リセット）します。スマートフォンアプリを利用する場合は再度台所リモコンとスマートフォンの接続をしてください。
- ※ 2 スマートフォンから設定した床暖房タイマーを、すべて解除（リセット）します。床暖房専用リモコン側で設定した床暖房タイマーは解除できません。床暖房専用リモコンを操作してください。

注意

- 初期化した設定は元に戻せませんのでご注意ください。もう一度接続したい場合は、再度「リモコンと無線 LAN ルータを接続する」（95 ページ）を行ってください。

ネットワーク情報を表示する

接続に失敗したときや、お問い合わせの際などに必要な設定情報を確認できます。
リモコンと接続した無線 LAN ルータの SSID を確認するには「接続ルーター情報」、リモコンと接続したスマートフォンの台数を確認するには「接続 UUID リスト」をご確認ください。

- ・ が「点灯 / 消灯」どちらの場合でも操作できます。

台所リモコンの操作

- 1 を押す
 - 2 で [リモコン設定] を選択し、
 または を押す
 - 3 で [無線 LAN 設定] を選択し、
 または を押す
 - 4 で [ネットワーク情報] を選択し、
 または を押す
 - 5 で調べたい情報を選択し、
 または を押す
- ネットワーク情報には [接続ルーター情報] [リモコンアドレス] [接続 UUID リスト] [通信モジュール] があります。

通信機能をリセットする

トップ画面に無線 LAN マーク表示 (6 ページ) が表示されているにも関わらず、通信ができない場合や、考えられる処置 (98 ページ) をしても通信ができない場合に、下記の手順で通信機能のリセットを行ってください。

- ・ が「点灯 / 消灯」どちらの場合でも操作できます。

台所リモコンの操作

- 1 を押す
 - 2 で [リモコン設定] を選択し、
 または を押す
 - 3 で [無線 LAN 設定] を選択し、
 または を押す
 - 4 で [通信機能のリセット] を選択し、
 または を押す
 - 5 で [リセットする] を選択し、
 を押す
- ・ 画面に「リセットしました。」と表示されれば完了です。
 - ・ を押さずにそのまま 1 分経過すると、キャンセルされます。

お知らせ

- ・ ネットワーク情報は、下図のように画面表示されます。
下図の [OO] は表示例です。実際は固有の英数字が表示されます。



エコネットライトの設定

台所リモコンを無線 LAN ルータに接続し、エコネットライト設定を有効にすると、本リモコンと接続検証済みの HEMS コントローラを使って、熱源機・床暖房・浴室暖房乾燥機の操作や、機器の状態を確認することができます。実現できる機能、HEMS コントローラ側のガス機器との接続設定方法は HEMS コントローラによって異なりますので、HEMS コントローラの取扱説明書をご確認ください。

・  が「点灯 / 消灯」どちらの場合でも操作できます。

台所リモコンの操作

1  を押す

2   で「リモコン設定」を選択し、

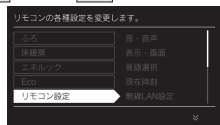

 または  を押す



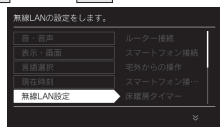

3   で「無線 LAN 設定」を選択し、



 または  を押す

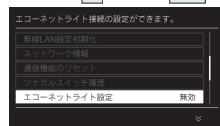

4   で「エコネットライト設定」

を選択し、 または  を押す



5   で「有効」を選択し、

 を押す

・工場出荷時は【無効】に設定されています。

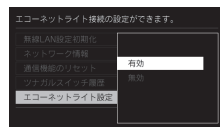

・  を押さなくてもそのまま 1 分経過すると、自動的に設定が完了します。



配信情報の設定

重要なお知らせ以外の受信を受け取らないように設定できます。緊急時には情報を配信する場合があります。

・  が「点灯 / 消灯」どちらの場合でも操作できます。

台所リモコンの操作

1  を押す

2   で「リモコン設定」を選択し、

 または  を押す

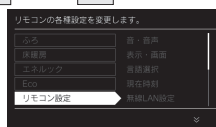

3   で「無線 LAN 設定」を選択し、

 または  を押す

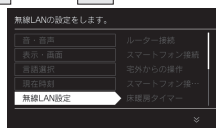



4   で「配信情報」を選択し、

 または  を押す

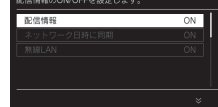
配信情報のON/OFFを設定します。



5   で [ON] または [OFF] を選択し、

 を押す

・工場出荷時は【ON】に設定されています。

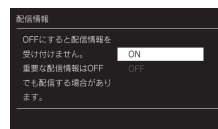

・  を押さなくてもそのまま 1 分経過すると、自動的に設定が完了します。

ネットワークから時計の同期をする

1日1回、深夜にインターネットから台所リモコンの日時設定を自動補正し、正確な日付と時刻を取得できます。

- ・ が「点灯 / 消灯」どちらの場合でも操作できます。

台所リモコンの操作

1 を押す

2 で [リモコン設定] を選択し、

または を押す

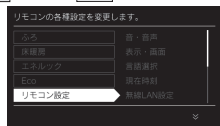

3 で [無線 LAN 設定] を選択し、

または を押す

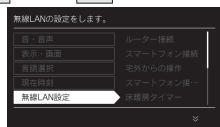

4 で [ネットワーク日時に同期]

を選択し、 または を押す

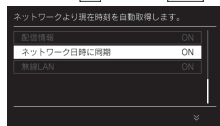

5 で [ON] を選択し、

を押す

- ・ 工場出荷時は [ON] に設定されています。

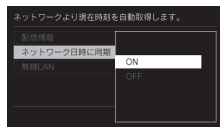

- ・ を押さなくてもそのまま1分経過すると、自動的に設定が完了します。

無線 LAN の機能を OFF にする

無線 LAN 機能の設定 ON / OFF を変更できます。

- ・ が「点灯 / 消灯」どちらの場合でも操作できます。

台所リモコンの操作

1 を押す

2 で [リモコン設定] を選択し、

または を押す

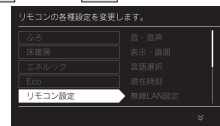

3 で [無線 LAN 設定] を選択し、

または を押す

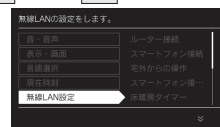

4 で [無線 LAN] を選択し、

または を押す

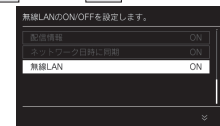

5 で [OFF] を選択し、

を押す

- ・ 工場出荷時は [ON] に設定されています。

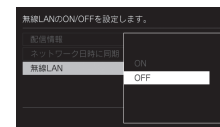

- ・ を押さなくてもそのまま1分経過すると、自動的に設定が完了します。

お知らせ

- ・ 設定 [OFF] にした場合、無線 LAN に関する設定ができなくなります。台所リモコンと無線 LAN ルータの接続を行う場合は、無線 LAN 機能の設定を [ON] にして接続してください。
- ・ 台所リモコンが無線 LAN ルータと未接続の場合、無線 LAN 機能の設定を [OFF] にすると、台所リモコン画面の上部に表示される無線 LAN ルータとの接続をおすすめするトップ表示が消えます。



無線 LAN を設定する

無線 LAN を設定する

ツナガルスイッチを使用する

リモコンに搭載された「ツナガルスイッチ」を押すと、あらかじめ設定したサービスをワンタッチで呼び出すことができます。呼び出すことができるサービスやサービスの設定方法については、下記のURLから確認してください。





<https://og-manual.jp/hotwaterapp20/r22/tsunagaru/>

※ QR コードは(株)デンソーウェーブの登録商標です。



使用する前の確認・準備

- ① リモコンが大阪ガスのサーバに接続されていることを確認する。(台所リモコンに無線 LAN マーク  が表示されていること)サーバとの接続については「リモコンと無線 LAN ルータを接続する」(95 ページ)を参照してください。「ツナガルスイッチ」はサーバからサービスを読み出すため、サーバとの接続が必要です。
- ② リモコンとスマートフォンアプリが接続されていることを確認する。スマートフォンアプリとの接続については「スマートフォンと接続する」(99 ページ)を参照してください。
- ③ スマートフォンアプリから「スイッチから呼び出すサービス」を設定する。アプリの使いかたやサービス内容については、上記のURLを確認してください。

- ・  が「点灯 / 消灯」どちらの場合でも操作できます。
- ・ お客さまがお使いのシステム (床暖房・浴室暖房乾燥機など) の構成により画面に  が表示されない場合があります。
- ・  を押して  を画面に表示させてお使いください。

台所リモコン・浴室リモコンの操作

1 (ツナガルスイッチ) を押す

- サーバとの通信を開始します。

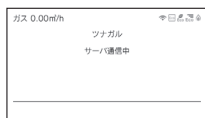

- ・ サーバとの接続がされていない場合、「無線 LAN が接続されていません。」と表示します。

2 通信結果を表示します

【成功時】

- 成功時は下の画面が表示され「受け付けました。」とお知らせします。



【失敗時】

- 失敗時は下の画面が表示されます。



- ① サーバとの通信に失敗した場合「受け付けできませんでした。」と表示します。
- ② 「スイッチから呼び出すサービス」が設定されていない場合「機能が設定されていません。」と表示します。(台所リモコン)この場合は上記の URL を確認し、呼び出すサービスを設定してください。

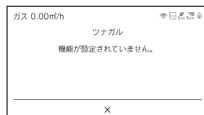

お知らせ

- ・ 接続に失敗した場合は、「使用する前の確認・準備」を確認し、再度「ツナガルスイッチ」を押してください。

ツナガルスイッチの最新履歴 (成功履歴)

「ツナガルスイッチ」の最新履歴 (成功履歴) は下記の操作で確認できます。

- ・  が「点灯 / 消灯」どちらの場合でも操作できます。

台所リモコンの操作

1 MENU を押す

2 で [リモコン設定] を選択し、

または OK を押す

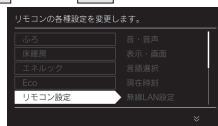

3 で [無線 LAN 設定] を選択し、

または OK を押す

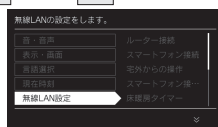

4 で [ツナガルスイッチ履歴] を

選択し、 または OK を押す

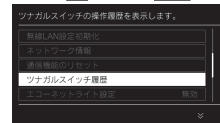

- 最後に「ツナガルスイッチ」を実行した時刻と呼び出したリモコンを確認できます。

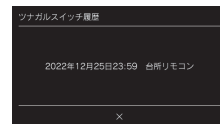

お知らせを見る

スマートフォンアプリから送られたメッセージを受け取ったり、リモコンのアップデートなど、大阪ガスからお客さまへお知らせしたいサービスや情報をリモコンに表示したりします。

お知らせを確認する

リモコンの画面に「お知らせ」が表示されていませんか？
「お知らせ」が表示された場合は、以下の手順で確認してください。



台所リモコンの操作

< すぐに確認する場合 >

1 で [確認する] を選択し、 を押す



2 で確認したい「お知らせ」を選択し、 を押す



・ 選択したお知らせを表示します。

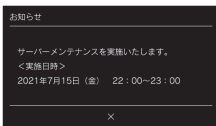

< 後で確認する場合 >

1 で [後で確認する] を選択し、 を押す

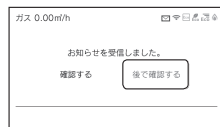

・ トップ画面に戻っても「お知らせ」アイコンはそのまま表示されます。

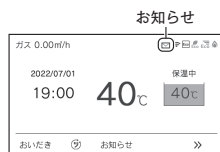

2 トップ画面からお知らせのメッセージを確認するときは、 を押して を表示させて押す

● < すぐに確認する場合 > 手順2の、お知らせ一覧の画面を表示します。同様の操作を行ってお知らせのメッセージを確認してください。

お知らせ

- ・ リモコンの画面に「お知らせ」画面が表示されているときにお湯を使用すると、[後で確認する] を選択したときと同様にメイン画面に戻ります。
- ・ お知らせは最大3件まで記憶します。(3件以上になると古いお知らせから順に上書きされます)
- ・ 重要なお知らせを受信したときは、音声でお知らせする場合があります。
- ・ お知らせを受け付けたくない場合は [配信情報] を [OFF] にしてください。(110 ページ)

MEMO

リモコンをアップデートする

お知らせの中にはリモコンのアップデートも含まれています。アップデートは自動で行われません。お客さまご自身で行ってください。

お願い

- アップデートの実行は、リモコンを「OFF」にしますので、すべての燃焼、運転動作が停止します。また、アップデートが正常に終了するまでリモコンを「ON」にできません。使用状況をご確認のうえ開始してください。

アップデートを確認する

リモコンの画面にリモコンの「アップデート」のお知らせが表示されていませんか？

- 台所リモコンには浴室リモコンのアップデートのお知らせも表示されます。浴室リモコンのアップデート操作は浴室リモコンで行います。(台所リモコンではできません。)
- 無線 LAN ルータとの初回接続を行った後に、リモコンのアップデートの「お知らせ」が表示されることがあります。

「アップデート」が表示された場合は、以下の手順で確認してください。



台所リモコン・浴室リモコンの操作

くすぐにアップデートする場合 >

- 1 で「確認する」を選択し、 を押す



- 2 を押して、リモコンを OFF にする

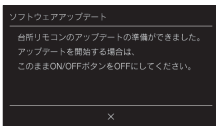

- 台所リモコンで浴室リモコンのアップデートを選択した場合、以下のメッセージを表示しますので、浴室リモコンで続きのアップデート操作を行ってください。

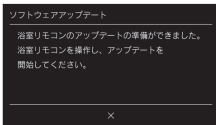

- 3 を押す

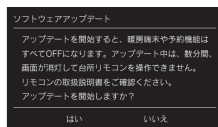

- 台所リモコン（暖房端末あり）、台所リモコン（暖房端末なし）、浴室リモコンでメッセージが異なります。
- アップデートが完了すると以下のメッセージを表示します。



< 後でアップデートする場合 >

- 1 で「後で確認する」を選択し、

を押す



- トップ画面に戻っても「お知らせ」アイコンはそのまま表示されます。



- 「後で確認する」を選択すると、3 時間後に再度アップデートのメッセージを表示します。

- 2 トップ画面からお知らせのメッセージを確認するときは、 を押して を表示させて押す

- 3 でアップデートのお知らせを

選択し、 を押す

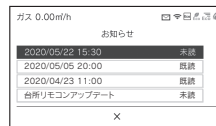

- アップデートのお知らせは一番下に表示されます。
- 浴室リモコンでは手順3の画面は表示されません。
- くすぐにアップデートする場合 > 手順2の、アップデートの画面を表示します。同様の操作を行ってアップデートしてください。

お願い

- 台所リモコンのアップデートを行うと、運転中の床暖房は停止し、スマートフォンからの床暖房予約が初期化されます。

お知らせ

- エネルギーデータの更新中はアップデートができないようになっています。万が一エネルギーデータ更新中に開始してしまった場合、直近のエネルギーデータが 1 時間分消えてしまう可能性があります。エネルギーデータの更新時刻が近い場合は、エネルギー更新時刻が過ぎるまで待機することをお勧めします。

停電時にお湯を使う

停電時は、電源プラグをポータブル電源に差し込み、台所リモコンを停電モードに変更することでお湯を使うことができます。

ポータブル電源の取扱説明書もよくお読みいただき、正しくご使用ください。

- ・ 停電モードは給湯運転に限定し、消費電力を抑えます。停電モードに変更せずに使用するとポータブル電源の電力を早く消費したり、保護装置が起動し自動で電源が遮断されることがありますのでご注意ください。
- ・ 停電モード対応の熱源機でのみ使用できます。熱源機の取扱説明書の「主な仕様・能力表」をご確認ください。

台所リモコンの操作

1 熱源機の電源プラグをポータブル電源に差し込む

- ・ 台所リモコンの表示画面が右図のようになります。(約5分間)
- ・ 5分間無操作の場合は、表示画面が消えて通常モードになります。電源ボタンを押した場合も通常モードになります。
- ・ 右の画面を表示中(約5分間)は、暖房操作、凍結予防機能がはたらきません。

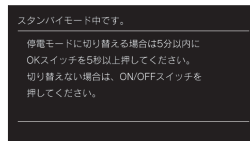
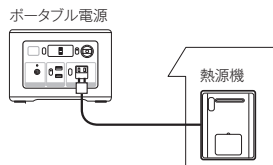

2 5分以内に [OK] を5秒以上押す

- ・ 右の画面が表示されます。

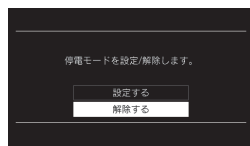

3 [OK] を押し、

- ・ 停電モードに切り替わります。
- ・ [OK] が表示されるとお湯が使えます。
- ・ 5分を過ぎてしまった場合は、手順1からやり直してください。
- ・ 誤って停電モードになってしまった場合は、再度 [OK] を5秒以上押してください。手順2の画面が表示されたら、[解除する] を選択して [OK] を押してください。

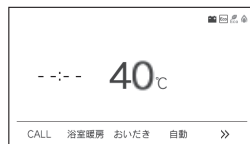

ご使用前に必ずご確認ください

- 熱源機の電源ケーブルに電源プラグは付いていますか？
電源プラグが付いていない電源ケーブルで配線された熱源機の場合は、この機能を使うことはできません。
- ガス・水は供給されていますか？
ガスが遮断されている状態や断水時には使用できません。



停電モードについて

- 自動運転やおいだし、予約運転などの「おふる操作」はできません。(スイッチ受付音は鳴ります)
- 浴室リモコンのふる温度表示はしません。
- 浴室暖房や床暖房などの「暖房操作」はできません。
- [OK] を「OFF」にすることはできません。

注意



■停電モード使用時のご注意

● 停電モード中は凍結予防機能がはたらきません。

- 屋外の水が凍るおそれがある場合で熱源機をご使用にならない場合は、熱源機の取扱説明書の「冬期の凍結による破損防止について」の【水抜きによる方法】に従って、熱源機の水抜きを行ってください。
- ポータブル電源で熱源機を運転させる場合は、充電器など熱源機以外のものを同時に動作させないようにしてください。
- ポータブル電源の保護装置により熱源機が使用中に停止する場合がありますので、お湯から水への急激な温度変化にご注意ください。
- お使いの熱源機によっては、停電モード中は給湯能力が制限されることがあります。お湯の量が少なかったり設定温度にならないなどの現象が起こることもありますが、故障ではありません。
- 電源延長ケーブルを使用する場合は50mまでとし、短いケーブルを継ぎ足しての延長はしないでください。
- 停電モードに対応した熱源機と、その熱源機に接続可能なポータブル電源が必要です。
- ドレンアップ機能ありの給湯器をお使いの場合、オーバーフロー接続口からドレン水があふれることがあります。接続可能なポータブル電源 株式会社 JVC ケンウッド製 BN-RF250、BN-RF510、BN-RF800、BN-RB37-C、BN-RB62-C、BN-RB10-C

お願い

- ・ 停電時に熱源機を使用する場合は、必ず台所リモコンで停電モードに変更してご使用ください。
- ・ 停電が復帰したら、熱源機の電源プラグを元のコンセントに差し込んでください。
- ・ お湯を使い終わったら、熱源機の電源プラグを抜き、ポータブル電源の電源を切ってください。再びお湯を使うときは、始めからやり直してください。

熱源機移設の再設定

増・改築などで浴槽を買い替えた場合や熱源機の設置場所を移動した場合、湯はりの水位が設定水位と大きく異なる場合は、新しい浴槽サイズなどを熱源機に記憶させる必要があります。以下の手順に従って記憶内容の消去および自動運転の試運転を行ってください。

浴室リモコンの操作

■現在記憶している記憶内容を消去する

1 **MENU** を押す

2 **[ふる]** で **▶** または **OK** を押す

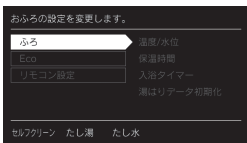

3 **◀ ▶** で **[湯はりデータ初期化]** を選択し、**▶** または **OK** を押す

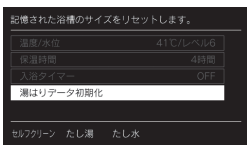

4 **◀ ▶** で **[ON]** を選択し、**OK** を押す

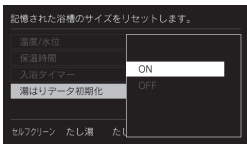

5 **◀ ▶** で **[初期化する]** を選択し、**OK** を押す

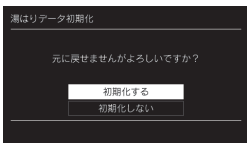

●記憶内容を消去します。

6 浴槽の残り湯をすべて排水する

- 浴槽にお湯が残った状態で以下の操作を行うと、その後湯はり時間が長くなかったり、低い水位設定時に熱源機が作動しないなどの不具合が生じることがあります。

7 排水栓をしっかりと閉める

8 **自動** を押す（**[ON]** にする）

- 自動湯はりが開始されます。
- 運転中に浴槽には、給湯栓からお湯を入れしないでください。
- 運転中何回か停止しますが異常ではありません。

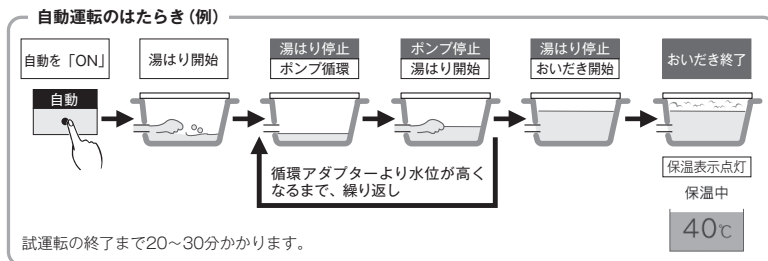

9 表示画面に保温表示が点灯すれば試運転完了

- これで浴槽サイズと水位が記憶されました。そのまま保温運転を続ける必要がない場合は、もう一度 **自動** を押して、保温の表示を消灯させてください。

音声一覧

リモコンの操作を行ったときの音声などの一例を記載しています。

浴室リモコン

操作するスイッチ・条件など		浴室リモコンから出る音声		
⏻ (「ON」にする)	給湯温度が60℃以外	(メロディー)		
	給湯温度が60℃のとき	(メロディー) たっぷりお湯が出ます。		
⏻ (「OFF」にする)		(メロディー)		
優先切替	浴室→台所	給湯設定温度変化なし	台所60℃ 60℃以外	たっぷりお湯が出ます。
		給湯設定温度変化あり	台所60℃ 60℃以外	たっぷりお湯が出ます。 給湯温度が変更されました。
	台所→浴室	給湯設定温度変化なし	浴室60℃ 60℃以外	たっぷりお湯が出ます。給湯温度が変更できます。
		給湯設定温度変化あり	浴室60℃ 60℃以外	たっぷりお湯が出ます。給湯温度が変更できます。 給湯温度が変更できます。
給湯温度変更		給湯温度を〇〇℃に設定しました。		
給湯温度変更 (60℃設定)	浴室リモコン優先のとき	たっぷりお湯が出ます。給湯温度を60℃に設定しました。 お湯はりをします。		
自動	自動湯はり完了前	(メロディー) まもなくお風呂が沸きます。		
	自動湯はり完了時	(メロディー) お風呂が沸きました。		
おいだし	おいだし終了時	(メロディー) お風呂が沸きました。		
ふる温度	変更時	お風呂の温度を〇〇℃に設定しました。		
たし湯	たし湯量を変更	20リットルのお湯をたします。 〇〇リットルに変更しました。		
たし水	たし水量を変更	10リットルの水をたします。 〇〇リットルに変更しました。		
セルブクリーン	開始時	セルブクリーンを開始します。		
マイクロバブル	開始時	マイクロバブルを開始します。		
浴室暖房	暖房運転時	浴室暖房を開始します。		
	暖房停止時	浴室暖房を停止します。		
音声	変更時	音声が〇です。 音声を消します。		
メロディー・ブザー	変更時	音量は〇です。 音を消します。		
	設定時	ロックを設定しました。		
ロック	解除時	ロックを解除しました。		
	設定時	設定しました。		
各種項目	解除時	解除しました。		
	初期化時	初期化しました。		
入浴タイマー	設定時刻になったとき	入浴してから、設定した時間が経過しました。		
入浴お知らせ Plus	設定時刻になったとき	一定時間動きが検知されませんでした。体を動かして合図してください。		
	アラート後に人感センサーが検知	長い入浴には気を付けてください。		
	アラート後に人感センサーが未検知	動きが検知されませんでした。台所リモコンに通知します。		
ツナガルスイッチ	受付時	受け付けました。		

リモコンの操作を行ったときの音声などの一例を記載しています。

台所リモコン









操作するスイッチ・条件など		台所リモコンから出る音声	
⏻ (「ON」にする)	給湯温度が60℃以外	(メロディー)	
	給湯温度が60℃のとき	(メロディー) たっぷりお湯が出ます。	
⏻ (「OFF」にする)		(メロディー)	
給湯温度変更		給湯温度を〇〇℃に設定しました。	
給湯温度変更 (60℃設定)	台所リモコン優先のとき	たっぷりお湯が出ます。 給湯温度を60℃に設定しました。	
		お湯はりをします。	
自動	自動湯はり完了前	(メロディー) まもなくお風呂が沸きます。	
	自動湯はり完了時	(メロディー) お風呂が沸きました。	
おいだし	おいだし終了時	(メロディー) お風呂が沸きました。	
ふる温度	変更時	お風呂の温度を〇〇℃に設定しました。	
	暖房運転時	浴室暖房を開始します。	
浴室暖房 (ミストサウナ)	暖房停止時	浴室暖房を停止します。	
	ミストサウナ運転時	ミストサウナを開始します。	
	ミストサウナ停止時	ミストサウナを停止します。	
	ミストサウナ準備完了	(メロディー) ミストサウナの準備ができました。 (メロディー) 浴室での乾燥が終了しました。	
床暖房 (※1)	運転時	床暖房を開始します。	
	停止時	床暖房を停止します。	
床暖房温度レベル (※1)	変更時	温度レベルを〇に設定しました。	
暖房 (※2)	運転時	暖房を開始します。	
	停止時	暖房を停止します。	
即湯	運転時	即湯運転を開始します。	
	停止時	即湯運転を停止します。	
音声	変更時	音声が〇です。 音声を消します。	
	変更時	音量は〇です。 音を消します。	
メロディー・ブザー	変更時	音量は〇です。 音を消します。	
	設定時	ロックを設定しました。	
ロック	解除時	ロックを解除しました。	
	設定時	設定しました。	
各種項目	解除時	解除しました。	
	消去時	消去しました。	
	接続時	接続できました。	
	失敗時	失敗しました。	
	リセット時	リセットしました。	
	初期化時	初期化しました。	
入浴お知らせ Plus	設定時刻になったとき	入浴者の動きを検知できませんでした。確認してください。	
ツナガルスイッチ	受付時	受け付けました。	

(※1) 238-R474型・R475型のみ

(※2) 238-R472型・R473型のみ

故障かな？と思ったら

「リモコンの表示・画面」に関する内容

こんなとき	ここを調べてください	参照ページ
<p> が点灯しない</p>	<p>▶ 停電していませんか？ 電源プラグが差し込まれていますか？ 熱源機内の漏電安全装置が作動していませんか？いったん分電盤の配線遮断器を「OFF」にしてから再度「ON」にするか、電源プラグをコンセントから抜いて再び差し込んでから再操作してください。</p>	
<p>リモコンの時刻表示が [-- : --] になっている</p>	<p>▶ 停電後、再通電すると台所リモコンの表示画面の時刻が [-- : --] になります。再度設定し直してください。</p>	13
<p>リモコンの画面表示が消えている</p>	<p>▶ 省電力モードを設定している場合、熱源機を使用してから設定時間を経過すると表示画面が消灯します。また、給湯使用中でも給湯を開始してから設定時間を経過すると表示画面が消えます。お湯を再使用するかいずれかのスイッチを押すと、表示画面が点灯します。</p>	73
<p>スイッチを押してもそのスイッチの動作をしない</p>	<p>▶ 省電力モードがはたらいているときに       を押すと、いったん節電画面から給湯温度表示画面に戻り、もう一度押すとそのスイッチの動作をします。  の「ON/OFF」は、 の点灯・消灯を確認してください。</p>	73

リモコンのタッチスイッチに関する内容

こんなとき	ここを調べてください	参照ページ
<p>スイッチが反応しにくい、反応しない</p>	<p>▶ 画面を押していませんか？タッチパネルではないため、画面を押さないでください。画面下のスイッチを押してください。 2つ以上のスイッチを同時に押しませんか？2つ以上のスイッチを同時に押すと反応しないようになっています。 リモコンの表面が汚れていたり、濡れていたり、リモコンの前面に物が置かれていたりすると、スイッチが反応しない場合があります。取り除いて、しばらく待ってから操作してください。 上記を確認してもスイッチが反応しない場合は、販売店またはもよりの大阪ガスにお問い合わせください。</p>	7



インターホンに関する内容

こんなとき	ここを調べてください	参照ページ
<p>相手の声が聞こえない</p>	<p>▶ 台所リモコンは  を押しながら話をしますが、その間は浴室からの声は聞こえません。</p>	37
<p>キーンなどの大きな音がする</p>	<p>▶ 浴室リモコンから台所リモコンまでの間の扉をすべて開けて通話をする、ハウリング（キーンなどの大きな音がする現象）を起こすことがあります。直らない場合は販売店またはもよりの大阪ガスに相談してください。 ▶ 浴室リモコンと台所リモコンの設置場所が近い場合、ハウリング（キーンなどの大きな音がする現象）を起こすことがあります。そのような場合は販売店またはもよりの大阪ガスに連絡して、リモコンの設置場所を変更してください。</p>	



Bluetooth に関する内容

こんなとき	ここを調べてください	参照ページ
<p>音が小さい</p>	<p>▶ スマートフォン側には通話、音楽、アプリなどで別々のボリューム設定がある場合があります。音量が小さいと感じた際は（通話中、アプリ使用中など）スマートフォン側のボリュームと浴室リモコンのボリュームの両方を上げてください。 ※スマートフォンのボリューム操作については、ご使用になるスマートフォンの取扱説明書をご参照ください。 Bluetooth 機器と浴室リモコンをもう一度機器登録（ペアリング）してください。</p>	61・62
<p>ノイズが出る、音が途切れる</p>	<p>▶ 無線 LAN などを浴室リモコンから離してください。 浴室リモコンに Bluetooth 機器を近づけてください。障害物が間にあるときは取り除いてください。</p>	
<p>機器登録（ペアリング）できない</p>	<p>▶ 浴室リモコンと Bluetooth 機器の距離を 1m 以内に近づけてください。</p>	
<p>通話相手の声が聞こえない、声が小さい</p>	<p>▶ 接続先の Bluetooth 機器と浴室リモコンの音量を確認してください。 通話中に浴室リモコンから音が出るようになっているか、Bluetooth 機器の音声設定を確認してください。 Bluetooth 機器を操作して接続し直してください。</p>	
<p>Bluetooth が勝手に切れる</p>	<p>▶ 下記の状態が 15 分間続くと、浴室リモコンの Bluetooth は自動で OFF になります。故障ではありません。 ・浴室リモコンから Bluetooth 機器を操作していない。 ・Bluetooth 機器の音楽（音声）が再生されていない。 ・スマートフォンの通話がされていない。</p>	

無線 LAN に関する内容

こんなとき	ここを調べてください	参照ページ
無線 LAN マーク表示が表示されない	▶ 台所リモコンと無線 LAN ルータは接続されていますか？	95
無線 LAN ルータにリモコンが接続できない	▶ 「接続に失敗したとき」「接続できていたのにできなくなったとき」を確認してください。	98
無線 LAN マーク表示が「圏外」になっている	▶ 電子レンジなどの強い電波を発するものを使用していると、通信が切れる場合があります。異常ではありません。少し時間をおいて再度確認してください。	
	▶ 無線 LAN ルータを交換しませんでしたか？ 新しい無線 LAN ルータと接続し直してください。	95
無線 LAN マーク表示が  になっている	▶ 無線 LAN ルータが省エネモード (ECO モードやおまかせ節電機能) に設定されていて常時接続のインターネット環境でない場合は、サービスの一部が利用できない場合があります。	
	▶ 無線 LAN ルータの異常の可能性があります。無線 LAN ルータに異常がないか確認してください。	
無線 LAN マーク表示が  になっているのに、通信ができない	▶ 無線 LAN ルータの LAN ケーブルが外れていませんか？	
	▶ メンテナンスなどで一時的にサーバに接続できない場合があります。少し時間をおいて再度確認してください。 契約されているインターネットに障害が発生している可能性があります。	
「ソフトウェア更新中のため使用できません」と表示がされる	▶ 外部の原因も考えられますが、念のため台所リモコン側のリセットを試みてください。	108
	▶ リモコンのソフトの最新バージョンをダウンロードもしくは更新中です。[無線 LAN 設定] に関する項目は操作できません。(最大で5分間程度) [無線 LAN 設定] に関する設定を行う場合は、しばらく待ってから操作してください。更新中でも [無線 LAN 設定] 以外の給湯やふろ運転、暖房に関する操作は可能です。	

(台所リモコンのみ) スマートフォンからの操作に関すること

こんなとき	ここを調べてください	参照ページ
スマートフォンの接続ができない	▶ スマートフォンが台所リモコンを接続した無線 LAN ルータと同じ無線 LAN ルータに接続されているか確認してください。	99
	▶ リモコンの日時が未設定の場合は、スマートフォンの接続ができません。時計を合わせてください。	13
外出先 (宅外) からの遠隔操作ができない	▶ スマートフォンの接続は 10 台まで登録できます。接続台数を確認してください。	107
	▶ 宅外からの操作が「ON」になっているか確認してください。	101
宅外からの操作が ON にできない	▶ 無線 LAN ルータが常時接続のインターネット環境に接続されていることを確認してください。	
	▶ リモコンが無線 LAN ルータに接続されているか確認してください。 無線 LAN ルータが常時接続のインターネット環境に接続されていることを確認してください。	101
スマートフォンからふろ自動ができない	▶ リモコンの日時が未設定の場合は、宅外からの操作を ON にできません。時計を合わせてください。	13
	▶ 台所リモコンまたは浴室リモコンの  が「OFF」になっていると、スマートフォンからのふろ自動操作はできません。台所リモコンまたは浴室リモコンの  を「ON」にしてください。	
スマートフォンからふろ自動ができない	▶ 熱源機に何らかの不具合が起きている場合は、ふろ自動が作動しないことがあります。リモコンに故障表示が出ていないか確認してください。	129
	▶ スマートフォンで設定操作をすると、台所リモコンが作動し、音声や画面でお知らせします。異常ではありません。	
台所リモコンの操作をしていないのに音が鳴った	▶ スマートフォンで設定操作をすると、台所リモコンが作動し、音声や画面でお知らせします。異常ではありません。	
スマートフォンからふろ予約ができない	▶ リモコンの日時が未設定の場合は、ふろ予約はできません。時計を合わせてください。	13
スマートフォンから床暖房タイマーができない	▶ リモコンの日時が未設定の場合は、床暖房タイマーはできません。時計を合わせてください。	13
スマートフォンで設定した床暖房タイマーが時間どおりに作動しない	▶ スマートフォンで床暖房タイマーの設定中に、スマートフォンとの接続全解除すると、タイマーも解除されます。	
	▶ スマートフォンで床暖房タイマーのタイマー①、タイマー②の時間帯を重複して設定した場合、入時刻・切時刻とも①②の早いほうが優先されるため、遅いほうの時間帯が無効になる場合があります。	
スマートフォンから床暖房の運転ができない	▶ スマートフォンで設定したタイマー①、タイマー②の入時刻と切時刻が同じ場合、入時刻が優先されるため、意図した時刻に床暖房が切れない場合があります。	
	▶ 熱源機に何らかの不具合が起きている場合は、床暖房が作動しないことがあります。リモコンに故障表示が出ていないか確認してください。	129

故障表示

故障かな？と思ってもよく調べてみると故障ではない場合もあります。
修理を依頼する前に熱源機本体の取扱説明書の「故障かな？と思ったら」をご覧ください。

故障表示が点滅する



以下の故障表示が点滅した場合は、表中の「処置」をしてみてください。

故障表示	原因	処置
021	お湯を長時間（約1時間以上）使い続けた。	いったん給湯栓やシャワーを止めてから再使用してみてください。
032	浴槽の排水栓を閉め忘れた。	浴槽の排水栓をしっかりと閉めてから、再度自動運転を行ってください。
101	機器の給気または排気の異常。	機器の給気口または排気口を塞いでいる物がないか確認してください。外観上機器に異常が見当たらない場合でも、しばらくすると使用できなくなりますので、早急にお買い上げの販売店またはもよりの大阪ガスへご連絡ください。
103	給排気異常によって十分な暖房能力が出ていない状態です。	暖房を使うことはできますが、すぐにお買い上げの販売店またはもよりの大阪ガスにご連絡ください。
111 113	ガスが止まっている。 機器のガス栓が閉まっている。	ガスが止まっているか確認してください。 機器のガス栓が全開になっているか確認してください。（12ページ参照）
161	機器から出るお湯の温度が異常。	給湯栓やシャワーをもっと開いて流量を増やして使用してください。
502	水道が断水している。 機器の給水元栓が閉まっている。	水道が断水していないか確認してください。 機器の給水元栓が全開になっているか確認してください。（12ページ参照）
632	浴槽にお湯がない。（お湯が少ない） 循環アダプターのフィルターが詰まっている。	浴槽の排水栓がしっかり閉まっているかを確認し、循環アダプター上端より5cm以上お湯がある状態でおいだししてください。 循環アダプターのフィルターを掃除し、元通りに取り付けてください。
888	機器の点検時期になった。	機器のあんしん点検（有料）または買い替えをおすすめします。点検の依頼はお買い上げの販売店またはもよりの大阪ガスへご連絡ください。なお、この表示はON/OFFスイッチを5秒間に5回押しとリセットされます。
900 901 903 991 993	機器の給気または排気の異常。	機器の給気口または排気口を塞いでいる物がないか確認してください。
920	機器内の中和器の寿命が近付いた。	920点滅の間はしばらくは使用できますが、中和器の寿命に達して930が点滅すると使用できなくなりますので、早めにお買い上げの販売店またはもよりの大阪ガスへご連絡ください。中和器の交換（有料）や機器の点検（有料）または買い替えをおすすめします。
930	機器内の中和器の寿命に達した。	

上記以外の故障表示が点滅した場合は次の操作をしてみてください。

1 お湯を使っている場合は、給湯栓を閉めます。

全開にする

2 ON/OFFスイッチを「OFF」にして、再び「ON」にします。

3 再び使用してみてください。

上記の操作をしても故障表示が点滅するときは、お買い上げの販売店またはもよりの大阪ガスに修理を依頼してください。その際は、表示されている故障表示の数字もお知らせください。

その他の故障表示

121	123	140	162	163	170	173
252	290	310	311	312	313	321
322	323	331	388	390	398	428
430	432	433	520	543	562	610
633	638	640	642	643	651	653
661	662	668	700	710	721	723
763	769					

自動浴槽洗浄システムと接続されている場合は、最後の数字が「A」の故障表示（例：15A）が出ることがあります。このようなときの対処方法は自動浴槽洗浄システムの取扱説明書をご覧ください。

アフターサービスについて

- ・アフターサービス・保証については、熱源機本体に準じます。
- ・熱源機本体の保証書は、熱源機本体の取扱説明書にあります。必ず「販売店・お買上げ日」などが記入されていることを確認してください。
- ・当社は、保証書に記載してあるように、熱源機の販売後、熱源機やリモコンに故障がある場合、一定期間の一定条件のもとに、無料修理をいたします。（詳細は保証書をご覧ください）
- ・保証書を紛失されますと、保証期間内であっても修理費をいただく場合がありますので、大切に保管してください。
- ・無料修理期間経過後の故障修理については、修理によって機能が維持できる場合、有料で修理いたします。

冬期の入浴について

- ・冬期など浴室・脱衣室と居室の温度差が大きいときは、急激な温度変化による身体への悪影響（ヒートショック）によって、特に高齢者は入浴時の事故につながるおそれがあります。入浴時に暖房機器で浴室と脱衣室を暖めるなどしてください。浴室を暖めるには、シャワーでお湯を流したり、浴槽にふたをしないうちにお湯はりする方法もあります。
- ・消費者庁公表の入浴に関する周知事項も併せてご確認ください。
「冬季に多発する高齢者の入浴中の事故に御注意ください！」
（消費者庁ホームページ：2016年1月20日公表）

無線LANかんたん接続ガイド

台所リモコンを無線LANルータに接続することで、機器の見守りサービスやスマートフォンアプリなどがご利用いただけます。

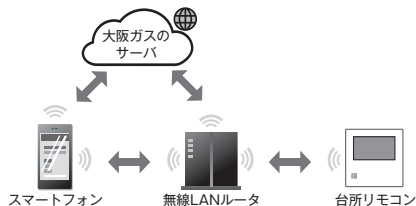

スマートフォンアプリの機能

スマートフォンアプリの詳細は以下のHPをご覧ください
<https://og-manual.jp/hotwaterapp20/rtop/>

- ガス機器の遠隔操作（ふろ自動・床暖房・浴室暖房乾燥機）
- エネルギー情報の見える化
- 給湯器でエラーが発生した場合にスマートフォンへのお知らせ



リモコンを無線LANルータと接続する際の同意事項

リモコンを無線LANルータに接続すると、機器の稼働状況や機器が計測したエネルギーデータなどをサーバへ自動的に送信します。これらの情報は給湯器の運転状況の見守りや、商品、サービスの開発・改良などの目的で使用されます。これに同意いただいたうえで、リモコンと無線LANルータの接続設定を行ってください。

事前確認事項

※スマートフォンと無線LANルータはお客さまにてご準備ください。（機種により正常に動作しない場合があります）

1 インターネット環境の確認

- 常時接続のインターネット環境があること。
- 無線LANルータを経由してインターネットに接続できる環境があること。

2 無線LANルータの無線機能確認

- 【必須】IEEE802.11bまたはg.n(nは2.4GHz帯のみ)に対応していること。（B/G/Nなどと表記されている場合もあります。）
※5GHz帯（5GHz）や「a」と記載のSSIDには非対応です。
※2.4GHz帯（2.4GHz）や「g」と記載のSSIDに接続してください。
- 【必須】WPA2もしくはWPAの暗号化方式に対応していること。（WEPには接続できません。）
- 【推奨】自動接続設定用のプッシュボタンがあること。（設定が簡単になります。）



※イラストは一例です

- ★プッシュボタンには以下のような名称があります。
- AOSS2 または AOSS
 - らくらく無線スタート
 - WPS
- ※仕様を満たしていない、アプリが正常に動作しない場合があります。

サービス全体の注意事項

- サービスのご利用には常時接続のインターネット環境が必要になります。（モバイルルータやテザリングなどではご利用いただけません。）
- インターネット環境・無線LANルータ・スマートフォンはお客さまでご準備ください。
- ご使用の無線LANルータ・スマートフォン、通信環境によってはご利用できない場合があります。
- 台所リモコンに内蔵された無線LANモジュールのソフトを大阪ガスサーバから自動的にダウンロードし、更新する場合があります。
- 台所リモコンや浴室リモコンのソフトを大阪ガスサーバから自動的にダウンロードします。
- インターネット、スマートフォンの利用に関わる料金はお客さま自身でお支払いください。
- サービスの内容などは予告なく変更することがあります。

遠隔操作の注意事項

- 外出先（宅外）でのスマートフォンによるガス機器の遠隔操作（ふろ自動や床暖房、浴室暖房乾燥機）を行うには、「宅外からの操作」を「ON」にしてください。
- リモコンの運転スイッチが「切」になっている場合は、スマートフォンなどから自動の「ON」ができません。
- スマートフォンなどから床暖房専用リモコンを操作するためには、2001年9月に発売のインテリジェント通信対応の床暖房リモコンが設置されている必要があります。
- スマートフォンなどから浴室暖房乾燥機の操作をするためには、2021年10月以降発売の浴室暖房乾燥機が設置されている必要があります。

裏面に接続手順を記載しています。



U360-0520 (01)

620 00012 62884 1

手順に沿って、簡単に設定することができます

手順1 リモコンと無線LANルータとの接続

無線LANルータに自動設定用のプッシュボタンがあるか確認する



※イラストは一例です

★プッシュボタンには以下のような名称があります。

- AOSS2 または AOSS
 - らくらく無線スタート
 - WPS
- ※自動接続の他、手動でも接続設定することができます。詳細は取扱説明書をご確認ください。

1 MENUを押して「リモコン設定」を選択し、またはOKを押し、
で「無線LAN設定」を選択し、またはOKを押す。
 続けて「ルーター接続」を選択し、またはOKを押す

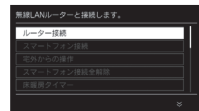

2 で同意事項を確認し、
を選択する



3 [自動接続]を選択し、
 またはOKを押す

4 無線LANルータの自動接続設定用のプッシュボタンを自動設定が開始するまで押し続ける



※イラストは一例です

※プッシュボタンを押し続ける時間や自動設定の開始を確認する方法は無線LANルータによって異なります。（例：ランプが点滅）

※プッシュボタンの操作方法は無線LANルータにより異なります。

※詳細は無線LANルータの説明書をご確認ください。

「接続を失敗しました。もう一度、ルーター接続を実施してください。」と表示された場合は取扱説明書をご確認いただき、再度接続を行ってください。

※初めて無線LANルータと接続したときは、無線LANモジュールのソフトの一部を最新バージョンに更新するため、「無線LAN設定」に関する項目は「ソフトウェア更新のため使用できません。」と表示されて操作できません。（最大で5分間程度）

続けて「**2**」でリモコンとスマートフォンの接続を行う場合は、しばらく待ってから操作してください。更新中でも「無線LAN設定」以外の給湯や暖房に関する操作は可能です。

これで「手順1」は完了です。

手順2 リモコンとスマートフォンの接続

1 スマートフォンにアプリをインストールする

スマートフォンアプリの詳細はHPをご覧ください
<https://og-manual.jp/hotwaterapp20/rtop/>



2 MENUを押して「リモコン設定」を選択し、またはOKを押し、
で「無線LAN設定」を選択し、またはOKを押す。
 続けて「スマートフォン接続」を選択し、またはOKを押す

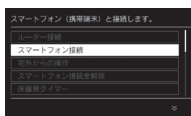

3 スマートフォンを「**1**」でリモコンを接続した無線LANルータ・SSIDに接続する



4 スマートフォンと無線LANルータの接続を確認する

○スマートフォンが無線LANルータにつながっていること
 ※詳細は無線LANルータ及びスマートフォンの説明書をご確認ください。



5 スマートフォンでアプリを立ち上げ、アプリの説明に従って操作してください

6 右の画面が表示されたら
で「承認する」を選択し、
を押す



7 台所リモコンに「スマートフォンと接続できました」と表示されれば完了です。

※スマートフォンの操作を約3分以上中断した場合や接続時に「中止」を選択した場合は、「スマートフォンとの接続を失敗しました。もう一度、やり直してください。」と表示されます。

【外出先からの操作を利用する場合】宅外からの操作を許可する

1 MENUを押して「リモコン設定」を選択し、またはOKを押し、
で「無線LAN設定」を選択し、またはOKを押す。
 続けて「宅外からの操作」を選択し、またはOKを押す

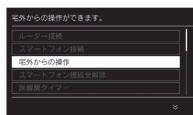

2 で「ON」を選択し、
を押す

※詳細はリモコンの取扱説明書をご確認ください。
 ※アプリがしばらく使用されなかった場合、「宅外からの操作」が自動で「OFF」になる場合があります。

台所リモコンに「サーバー接続中」と表示され、宅外からの操作の許可を音声でお知らせします。

お気軽にお電話ください

大阪ガスグッドライフコール

フリーダイヤル
 0120-000-555

【受付時間】全日9:00~19:00

■「iPhone」「App Store」は、Apple Inc.の登録商標です。■「Android」「Google Play」は、Google Inc.の登録商標です。■この印刷物の情報は、2025年10月現在のものです。変更することがありますのでご了承ください。■印刷色のため色調などは多少異なることがあります。■商品写真については実物と異なる場合があります。■この印刷物の内容を許可なく転載することを禁じます。

— 危険 —

ガスくさいときはガス栓を閉め、窓を全開にしてから（火気に注意して）大阪ガスにご連絡ください。



060 00012 64497 5

U360-0519×01 (00) ❸



- 138-R005 型リモコンセット
- 138-R006 型インターホンリモコンセット
- 138-R009 型浴室リモコン
- 138-R003 型増設リモコン



ご愛用の皆さまへ

このたびはリモコンセットをお買い上げいただきましてありがとうございます。

- ご使用前に、この取扱説明書を必ずお読みいただき正しくお使いください。
- ご使用の熱源機本体の取扱説明書も併せてご覧ください。
- 取扱説明書は、いつでも使用できるよう大切に保管し、使用方法が分からなくなったときにお読みください。
- この製品は国内専用です。

主な機能紹介



各部のなまえとはたらき



安全上のご注意



お使いになる前の準備



給湯を使う



お風呂を入れる



お風呂に入って操作する



インターホンの使いかた



便利な使いかた



お風呂から出たあとに



暖房を使う



知っておいてください



主な機能紹介

お使いになる前の準備

■ 初めてお使いのとき ■ ... 詳しくは 13ページ

初めて使うときは、次の準備が必要です。

- ① 給水元栓を全開にする
- ② 給湯栓を開け、水が出ることを確認する
- ③ 電源プラグをコンセントに差し込む
- ④ ガス栓を全開にする



■ 時計を合わせる ■ ... 詳しくは 14ページ

現在時刻を合わせます。

(現在時刻を合わせないと予約運転ができません)



お風呂を入れる

■ 自動運転で入れる ■ ... 詳しくは 18ページ



スイッチ、ポンで湯はりができ、湯はりが終わると音楽と音声でお知らせします。

■ 湯量(水位)を調節する ■ ... 詳しくは 21・23ページ



お好みに合わせて、お風呂の湯量(水位)を設定して湯はりができます。

■ 温度を調節する ■ ... 詳しくは 25ページ



お好みに合わせて、お風呂の温度を設定して湯はりができます。

■ 保温時間を変更する ■ ... 詳しくは 26ページ



お風呂を保温する時間を変更できます。

給湯を使う

■ 給湯温度を調節する ■ ... 詳しくは 19ページ

シャワー・台所・洗面所などの給湯温度を調節します。

■ 優先スイッチの使いかた ■ ... 詳しくは 17ページ

給湯温度が調節できるリモコンを切り替えます。



お風呂に入って操作する

■ お風呂をあつくる ■



... 詳しくは 27ページ

おいだき運転を行い、お風呂をあつくします。

■ お風呂をめぐる ■

... 詳しくは 28ページ



浴槽に約10リットル注水して、お風呂をめぐるします。

■ お湯をふやす ■



... 詳しくは 29ページ

設定温度のお湯を約20リットルふやします。

■ 浴室から人を呼びたいとき(138-R005型のみ) ■ ... 詳しくは 30ページ

■ インターホンの使いかた(138-R006型のみ) ■ ... 詳しくは 31ページ

お風呂から出たあとに

■ セルフクリーン機能 ■ ... 詳しくは 42ページ

お風呂のお湯を抜くと配管内に残ったお湯を自動的に排出します。

※全自動タイプのみ



主な機能紹介

便利な使いかた

- リモコン表示を節電する「セーブモード」 ● ● ● 33ページ
- 好きな時間にお風呂を入れる「予約運転」 ● ● ● 35ページ ■リフレッシュにも効果がある「ゆらぎのシャワーを使う」 ● ● ● 37ページ
- 音声やメロディーの大きさ(音量)を変更する! ● ● ● 39ページ
- 増設リモコンの操作音を消す! ● ● ● 41ページ

暖房を使う(下記のページは給湯暖房機をお使いの場合のみお読みください)

- 暖房の使いかた ● ● ● 43ページ

※下記の記載については、熱源機本体の取扱説明書の該当ページも併せてご参照ください。

記 載	本体取扱説明書の項目名
安全・快適にご使用いただくためにぜひお読みいただきたい内容	「安全上のご注意」
お客さまがご使用の熱源機本体の各部の名称	「各部のなまえとはたらき」
凍結予防の方法	「冬期の凍結による破損防止について」
熱源機本体の点検やお手入れの方法	「点検・お手入れのしかた」
熱源機本体の症状別の対処法	「故障かな?と思ったら」
仕様表・能力表	「主な仕様・能力表」
アフターサービスや保証、熱源機の修理・移設に関する内容	「アフターサービスについて」

詳細もくじ

●主な機能紹介	1	■インターホンの使いかた	31
●各部のなまえとはたらき	5	浴室から台所へお話しする	31
浴室リモコン(スイッチ)	5	台所から浴室へお話しする	32
浴室リモコン(表示画面)	8	●便利な使いかた	33
台所リモコン(スイッチ)	9	リモコン表示を節電する(セーブモード)	33
増設リモコン(スイッチ)	10	好きな時間にお風呂を入れる(予約運転)	35
台所・増設リモコン(表示画面)	10	ゆらぎのシャワーを使う	37
●安全上のご注意	11	音声やメロディーの大きさ(音量)を変更する	39
●お使いになる前の準備	13	増設リモコンの操作音を消す	41
初めてお使いのとき	13	●お風呂から出たあとに	42
時計を合わせる	14	セルブクリーン機能	42
●給湯を使う	15	★暖房を使う	43
給湯温度を調節する	15	暖房の使いかた	43
優先スイッチの使いかた	17	●知っておいてください	44
●お風呂を入れる	18	故障かな?と思ったら	44
自動運転でお風呂を入れる	18	機器移設の再設定	45
お風呂の湯量(水位)を調節する(全自動タイプ)	21	アフターサービスについて	46
お風呂の湯量(水位)を調節する(自動湯はりタイプ)	23		
お風呂の温度を調節する	25		
お風呂の保温時間を変更する	26		
●お風呂に入って操作する	27		
お風呂をあつくする(おいだき)	27		
お風呂をぬるくする	28		
お風呂のお湯をふやす	29		
浴室から人を呼びたいとき	30		

※「■インターホンの使いかた」は138-R006型インターホンリモコン特有の機能です。他のリモコンセットをお使いの場合は、このページは関係ありません。

※「★暖房を使う」は給湯暖房機(熱源機本体の品名が135-で始まるもの)をお使いの場合のみお読みください。ふろ給湯器(熱源機本体の品名が131-で始まるもの)をお使いの場合は、このページは関係ありません。

各部のなまえとはたらき

浴室リモコン(スイッチ) (138-R005 型の浴室リモコン)

- 浴室に設置されているリモコンです。各スイッチを操作すると「ピッ」という操作確認音や音声でお知らせします。また、呼び出しスイッチを押すと台所リモコン・増設リモコンのブザーが鳴り、台所などにいる人を呼び出すこともできます。
- 表示画面の説明については 8 ページをご覧ください。

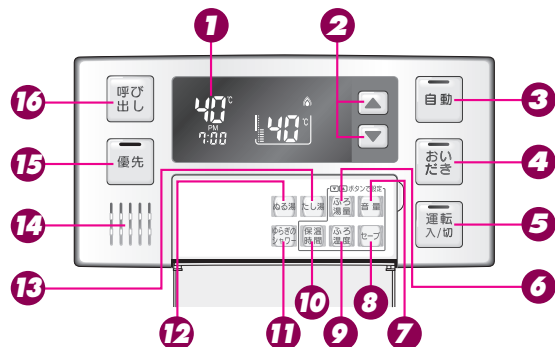

- 表示画面**
お湯の温度や運転状態・時刻などを表示します。
- 給湯温度スイッチ**
給湯温度を変えるときに押します。
また、その他の設定を変えるときにも使います。
- 自動スイッチ/ランプ(赤)**
お風呂に湯はりをするときを押します。
(18 ページ参照)
- おいだきスイッチ/ランプ(黄緑)**
お風呂のおいだきをするときに押します。
(27 ページ参照)
- 運転スイッチ/ランプ(黄緑)**
お湯を使うときやお風呂に湯はりをするときには「入」(表示画面・運転ランプ点灯)にします。
- ふる湯量スイッチ**
お風呂への湯はり量を変えるときに押します。
(21・23 ページ参照)
- 音量スイッチ**
音声やメロディーの大きさ(音量)を変えるときに押します。(39 ページ参照)
- セーブスイッチ**
画面表示の節電設定を行うときに押します。
(33 ページ参照)
- ふる温度スイッチ**
お風呂の温度を変えるときに押します。
(25 ページ参照)
- 保温時間スイッチ**
お風呂の保温時間を変えるときに押します。
(26 ページ参照)
- ゆらぎのシャワースイッチ**
ゆらぎのシャワーを使うときに押します。
(37 ページ参照)
- ぬる湯スイッチ**
お風呂のお湯をぬるくしたいときに押します。
(28 ページ参照)
- たし湯スイッチ**
お風呂のお湯をふやしたいときに押します。
(29 ページ参照)
- スピーカー**
ここから音声が出ます。
- 優先スイッチ/ランプ(オレンジ)**
給湯温度の優先権を切り替えるときに押します。
(17 ページ参照)
- 呼び出しスイッチ**
押すと台所リモコン・増設リモコンのブザーが鳴ります。(このスイッチにランプはありません)
(30 ページ参照)

お願い

- スピーカーの穴に水滴が入ると、音声が聴こえにくくなります。スピーカー部には水がかからないようご注意ください。
- スイッチの操作はゆっくり確実に行ってください。早く操作すると作動しない場合がありますので、必ず「ピッ」という操作確認音を確認してください。

浴室リモコン(スイッチ) (138-R009 型浴室単独設置リモコン)

- 浴室に設置されているリモコンです。各スイッチを操作すると「ピッ」という操作確認音や音声でお知らせします。
- 表示画面の説明については 8 ページをご覧ください。

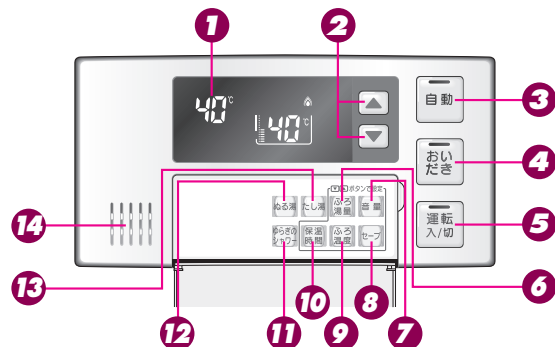

- 表示画面**
お湯の温度や運転状態などを表示します。
- 給湯温度スイッチ**
給湯温度を変えるときに押します。
また、その他の設定を変えるときにも使います。
- 自動スイッチ/ランプ(赤)**
お風呂に湯はりをするときを押します。
(18 ページ参照)
- おいだきスイッチ/ランプ(黄緑)**
お風呂のおいだきをするときに押します。
(27 ページ参照)
- 運転スイッチ/ランプ(黄緑)**
お湯を使うときやお風呂に湯はりをするときには「入」(表示画面・運転ランプ点灯)にします。
- ふる湯量スイッチ**
お風呂への湯はり量を変えるときに押します。
(21・23 ページ参照)
- 音量スイッチ**
音声やメロディーの大きさ(音量)を変えるときに押します。(39 ページ参照)
- セーブスイッチ**
画面表示の節電設定を行うときに押します。
(33 ページ参照)
- ふる温度スイッチ**
お風呂の温度を変えるときに押します。
(25 ページ参照)
- 保温時間スイッチ**
お風呂の保温時間を変えるときに押します。
(26 ページ参照)
- ゆらぎのシャワースイッチ**
ゆらぎのシャワーを使うときに押します。
(37 ページ参照)
- ぬる湯スイッチ**
お風呂のお湯をぬるくしたいときに押します。
(28 ページ参照)
- たし湯スイッチ**
お風呂のお湯をふやしたいときに押します。
(29 ページ参照)
- スピーカー**
ここから音声が出ます。

お願い

- スピーカーの穴に水滴が入ると、音声が聴こえにくくなります。スピーカー部には水がかからないようご注意ください。
- スイッチの操作はゆっくり確実に行ってください。早く操作すると作動しない場合がありますので、必ず「ピッ」という操作確認音を確認してください。

各部のなまえとはたらき

各部のなまえとはたらき

各部のなまえとはたらき

浴室リモコン(スイッチ) (138-R006 型の浴室リモコン)

- 浴室に設置されているリモコンです。各スイッチを操作すると「ピッ」という操作確認音や音声でお知らせします。

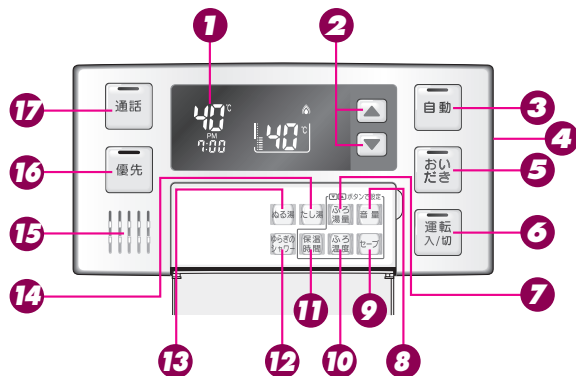

- 表示画面**
お湯の温度や運転状態・時刻などを表示します。
- 給湯温度スイッチ**
給湯温度を変えるときに押します。
また、その他の設定を変えるときにも使います。
- 自動スイッチ/ランプ(赤)**
お風呂に湯はりをするときに押します。
(18ページ参照)
- マイク(側面)**
通話するときに使います。マイクは内蔵されているため、外からは見えません。
- おいだきスイッチ/ランプ(黄緑)**
お風呂のおいだきをするときに押します。
(27ページ参照)
- 運転スイッチ/ランプ(黄緑)**
お湯を使うときやお風呂に湯はりをするときは「入」(表示画面・運転ランプ点灯)にします。
- ふる湯量スイッチ**
お風呂への湯はり量を変えるときに使います。
(21・23ページ参照)
- 音量スイッチ**
音声やメロディーの大きさ(音量)を変えるときに使います。(39ページ参照)
- セーブスイッチ**
画面表示の節電設定を行うときに使います。
(33ページ参照)

- ふる温度スイッチ**
お風呂の温度を変えるときに使います。
(25ページ参照)
- 保温時間スイッチ**
お風呂の保温時間を変えるときに使います。
(26ページ参照)
- ゆらぎのシャワースイッチ**
ゆらぎのシャワーを使うときに押します。
(37ページ参照)
- ぬる湯スイッチ**
お風呂のお湯をぬるくしたいときに押します。
(28ページ参照)
- たし湯スイッチ**
お風呂のお湯をふやしたいときに押します。
(29ページ参照)
- スピーカー**
ここから音が出ます。
- 優先スイッチ/ランプ(オレンジ)**
給湯温度の優先権を切り替えるときに押します。
(17ページ参照)
- 通話スイッチ/ランプ(黄)**
台所リモコンと通話するときに使います。
(31ページ参照)
- ふる温度スイッチ**
お風呂の温度を変えるときに使います。
(25ページ参照)
- 保温時間スイッチ**
お風呂の保温時間を変えるときに使います。
(26ページ参照)
- ゆらぎのシャワースイッチ**
ゆらぎのシャワーを使うときに押します。
(37ページ参照)
- ぬる湯スイッチ**
お風呂のお湯をぬるくしたいときに押します。
(28ページ参照)
- たし湯スイッチ**
お風呂のお湯をふやしたいときに押します。
(29ページ参照)
- スピーカー**
ここから音が出ます。
- 優先スイッチ/ランプ(オレンジ)**
給湯温度の優先権を切り替えるときに押します。
(17ページ参照)
- 通話スイッチ/ランプ(黄)**
台所リモコンと通話するときに使います。
(31ページ参照)

お願い

- スピーカーの穴に水滴が入ると、音声が聞こえにくくなります。スピーカー部には水がかからないようご注意ください。
- スイッチの操作はゆっくり確実に行ってください。早く操作すると作動しない場合がありますので、必ず「ピッ」という操作確認音を確認してください。

浴室リモコン(表示画面)

- スイッチを操作した場合は、表示画面の各動作表示の点灯を確認してください。点灯しない場合は、もう一度操作してください。
- 表示画面は説明のためのもので、実際の運転状態を示すものではありません。
- 138-R009 型浴室単独設置リモコンは、時刻表示が出ません。

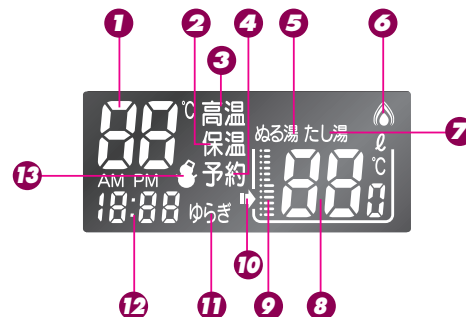

- 給湯温度表示(単位℃を含む)**
給湯温度のめやすを表示します。
- 保温表示**
お風呂のお湯を保温中に表示します。
- 高温表示(赤)**
給湯温度が60℃に設定されているとき点灯します。
- 予約表示**
お風呂の予約をしたときに表示します。
- ぬる湯表示**
ぬる湯運転中に点灯します。
- 燃焼表示(赤)**
機器が燃焼しているときに点灯します。
- たし湯表示**
たし湯運転中に点灯します。
- ふる温度表示(単位℃を含む)**
お風呂の温度のめやすを表示します。
ふる湯量表示
湯量設定時はふる温度表示が湯量(水位)表示に変わります。

- 水位表示**
お風呂への湯はり量のめやすを表示します。
実際の浴槽での水位とは一致しません。
- ふる運転表示**
自動・おいだき・たし湯・ぬる湯運転中およびふるの凍結予防運転中に点灯します。
- ゆらぎ表示**
この表示が点灯中はゆらぎのシャワーが使用できます。
- 時刻表示**
※138-R009 型は時刻表示が出ません。
現在時刻を表示します。
故障表示
機器や使用方法に不具合があったときに点滅します。(44ページ参照)
- 凍結予防表示**
機器が自動的に凍結予防運転を行っているときに点灯します。

各部のなまえとはたらき

台所リモコン(スイッチ) (138-R005・R006 型の台所リモコン)

- 台所に設置されているリモコンです。各スイッチを操作すると「ピッ」という操作確認音や音声でお知らせします。
- 138-R005 型の台所リモコンには、マイクと通話スイッチがありません。

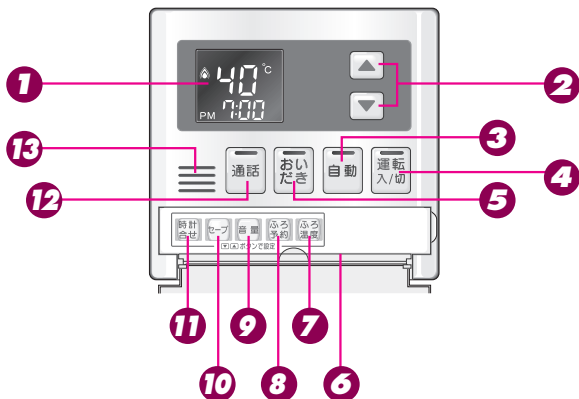

- 表示画面**
お湯の温度や運転状態・時刻などを表示します。
- 給湯温度スイッチ**
給湯温度を変えるときに押します。
また、その他の設定を変えるときにも使います。
- 自動スイッチ/ランプ(赤)**
お風呂に湯はりをするときに押します。
(18 ページ参照)
- 運転スイッチ/ランプ(黄緑)**
お湯を使うときやお風呂に湯はりをするときは「入」(表示画面点灯)にします。
- おいだきスイッチ/ランプ(黄緑)**
お風呂のおいだきをするときに押します。
(27 ページ参照)
- マイク(底面)**
※ 138-R005 型にはありません。
通話するときに使います。
- ふる温度スイッチ**
お風呂の温度を変えるときに使います。
(25 ページ参照)
- ふる予約スイッチ**
お風呂の予約をするときに使います。
(35 ページ参照)
- 音量スイッチ**
音声やメロディーの大きさ(音量)を変えるときに使います。
(39 ページ参照)
- セーブスイッチ**
画面表示の節電設定を行うときに使います。
(33 ページ参照)
- 時計合せスイッチ**
リモコンの時計を合わせるときに使います。
(14 ページ参照)
- 通話スイッチ/ランプ(黄)**
※ 138-R005 型にはありません。
浴室リモコンと通話するときに使います。
(31 ページ参照)
- スピーカー**
ここから音が出ます。

お願い

- スピーカーの穴に水滴が入ると、音声が聴こえにくくなります。スピーカー部には水がかからないようにご注意ください。
- スイッチの操作はゆっくり確実に行ってください。早く操作すると作動しない場合がありますので、必ず「ピッ」という操作確認音を確認してください。

増設リモコン(スイッチ) 138-R003

- 洗面所などにこのリモコンを取り付ければ、手もとで給湯温度を変えることができます。

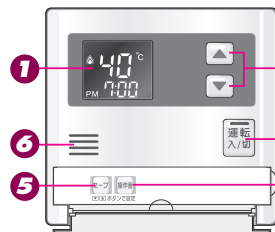

- 表示画面**
お湯の温度や運転状態・時刻などを表示します。
- 給湯温度スイッチ**
給湯温度を変えるときに押します。
また、その他の設定を変えるときにも使います。
- 運転スイッチ/ランプ(黄緑)**
お湯を使うときは「入」(表示画面・運転ランプ点灯)にします。
- 操作音スイッチ**
操作音を消すときに使います。(41 ページ参照)
- セーブスイッチ**
画面表示の節電設定を行うときに使います。
(33 ページ参照)
- スピーカー**
ここから音が出ます。

お願い

- スピーカーの穴に水滴が入ると、音が聴こえにくくなります。スピーカー部には水がかからないようにご注意ください。
- スイッチの操作はゆっくり確実に行ってください。早く操作すると作動しない場合がありますので、必ず「ピッ」という操作確認音を確認してください。

台所・増設リモコン(表示画面)



- スイッチを操作した場合は、表示画面の各動作表示の点灯を確認してください。点灯しない場合は、もう一度操作してください。
- 表示画面は説明のためのもので、実際の運転状態を示すものではありません。



- 優先表示(オレンジ)**
この表示が点灯中は給湯温度が変えられます。
- 凍結予防表示**
機器が自動的に凍結予防運転を行っているときに点灯します。
- 高温表示(赤)**
給湯温度が 60℃ に設定されているときに点灯します。
- 保温表示**
お風呂のお湯を保温中に点灯します。
- ふる表示(オレンジ)**
※ 138-R003 はふる表示が出ません。
お風呂の温度を表示しているときに点灯します。
- 予約表示**
お風呂の予約をしたときに点灯します。
- 時刻表示**
現在時刻や予約時刻を表示します。
故障表示
機器や使用方法に不具合があったときに点滅します。(44 ページ参照)
- 給湯・ふる温度表示(単位℃を含む)**
給湯温度のめやすを表示します。
ふる温度設定時はふる設定温度を表示します。
- 燃烧表示(赤)**
機器が燃烧しているときに点灯します。







安全上のご注意

- 製品を正しくお使いいただくためや、お客さまや他の人への危害、財産への損害を未然に防止するため、必ずお守りいただくことを次のように説明しています。
- 以下に示す表示と意味をよく理解してから本文をお読みください。

 警告	この表示を無視して誤った取扱いをすると、人が死亡、重傷を負う可能性、または火災の可能性が想定される内容を示しています。
 注意	この表示を無視して、誤った取扱いをすると、人が軽傷を負う可能性や物的損害の発生が想定される内容を示しています。
お願い	この表示は本機器を安全・快適に使うため、是非理解していただきたい事例を示しています。
上記に述べる軽傷、物的損害とはそれぞれ次のようなものをいいます。	

軽傷：治療に入院や長期の通院を要さない、けが・やけど（高温・低温）・感電などをさします。
物的損害：家屋・家財および家畜・ペットにかかわる拡大損害をさします。

- 絵表示には次のような意味があります。

 この絵表示は、してはいけない「禁止」内容です。	 触れないこと	 分解禁止	 ぬれ手禁止
 この絵表示は、必ず実行していただきたい「強制」内容です。	 電源プラグをコンセントから抜く		

警告

改造・分解禁止

-  **絶対に改造・分解は行わない**
改造・分解は一酸化炭素中毒など思わぬ事故や故障の原因になります。また、火災の原因になります。

やけど防止のため

-  **■出始めのお湯は手や体につけない**
お湯を止めた後に再使用する時や、お湯の量を急に少なくしたとき、トイレの水を流すなど大量の水を使用して給水圧が下がったとき、あるいは万が一機器の故障の際には、熱いお湯が出る場合があります。やけどの予防のために出始めのお湯は手や体につけないでください。

- 給湯使用時は給湯栓が熱くなるのでやけどに注意する

-  **■シャワー・給湯の使用中は、使用者以外はお湯の温度を変更しない**
突然、熱湯が出てやけどをしたり、冷水が出て思わぬ事故につながる場合があります。



警告

やけど防止のため

-  **■手のひらで湯温を十分に確認する**
 - やけど防止のため、お湯を出す前にリモコンの給湯温度表示を確認し、出始めのお湯は体につけないようにして、手で湯温を確かめからお使いください。特に高温のお湯を使った後に再使用する場合は、配管中に熱いお湯が残っていることがありますのでご注意ください。また、使い始めは正常でも使用中に熱くなる場合もありますので、熱いお湯が出た場合はすぐに使用を中止してください。なお、このような状態が続く場合は機器の故障の可能性があるので、お買い上げの販売店またはもよりの大阪ガスにご連絡ください。
 - 給水圧が高い場合やお湯の量を絞って使う場合は、設定温度よりも熱いお湯が出る場合があります。このような場合は湯量を多めにしたり、必要に応じて水を混ぜてから湯温を確認してお使いください。
 - おいだき中やおいだき後は、浴槽の上部と下部で湯温に差がある場合があります。やけど防止のため、入浴時には必ず良くかき混ぜて、湯温を手で確かめてから入浴してください。
 - おふろ沸かし（沸かし直し）時やおいだき運転中は、循環アダプター付近が熱くなっていますので注意してください。また、保温機能を設定している場合も定期的においだきしますので注意してください。



お願い

- リモコンの取り扱いについて
 - 浴室リモコンは防水タイプですが故意に水をかけないでください。マイクやスピーカーの穴に水膜がはり、マイクの感度が落ちたり、スピーカーの音が聞こえにくくなります。また、台所リモコンは防水タイプではありませんので水をかけないようにしてください。故障の原因になります。
 - お子さまがいたすらないよう、注意してください。
 - 炊飯器、電気ポットなどの蒸気や温風をあてないようにしてください。故障の原因になります。
 - スピーカーに耳を近づけて使用しないでください。大きな音が出ることがあり、聴覚障害などを引き起こすおそれがあります。
 - リモコンは乱暴に扱わないでください。故障の原因になります。
- リモコンの設置場所について
 - 室温が55℃を超えるサウナなどへは取り付けしないでください。（5～55℃の範囲で使用してください）故障の原因になります。
 - T38-R006型は、浴室リモコンと台所リモコンの設置場所が近い場合、ハウリング（キーンなどの大きな音がする現象）を起こすことがあります。そのような場合は施工店に連絡して、リモコンの設置場所や向きを変更してください。
 - 浴室リモコンのみや台所リモコンのみでの単独設置はできません。必ずセットで設置してください。
- リモコンからテレビやラジオを遠ざけてください
 - テレビやラジオはリモコンおよびリモコン線から1m以上離してください。画像や音声が乱れることがあります。
- お手入れの際の注意
 - けがには十分ご注意ください。
 - 台所リモコンに洗剤をかけた後、水洗いしないでください。また、台所リモコンの周りの壁にかけて垂れた洗剤や水はリモコンにかからないようにふきとってください。リモコンに洗剤や水が浸入して、故障の原因になります。
 - みがき粉・シンナー・ベンジン・エタノールやたわしなどの硬いものを使用しないでください。表面の光沢や印刷・文字などが消えたり傷がつかます。
- 別売部品について
 - T38-R006型をご使用の場合、他のインターホンリモコンや、リモコン通信線を利用した機器などの別売部品と接続できない場合があります。他の別売部品をお求めの際は、事前にインターホンリモコンとの接続の可否をご確認ください。

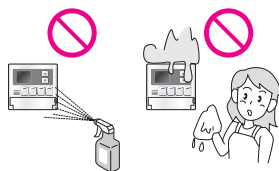

安全上のご注意

安全上のご注意

初めてお使いのとき

1 給水元栓を全開にする。

給水元栓は機器の下部にあります。

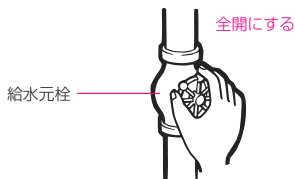

2 給湯栓を開け、水が出ることを確認してから閉める。

給湯栓はお湯の使用場所にあります。

すべての給湯栓について確認してください。

※サーモスタット式やワンレバーの混合水栓の場合は、設定を最高温度の位置にした状態で確認してください。

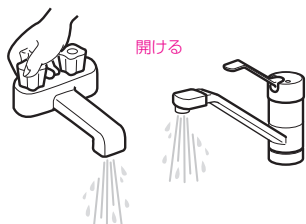

注意 サーマスタット式やワンレバーの混合水栓の場合は、再使用時の設定温度にご注意ください。

3 電源プラグをコンセントに差し込む。

コンセントは機器付近の壁などにあります。分電盤の専用スイッチを「入」にしてください。

警告 ぬれた手で電源プラグをさわらないでください。感電のおそれがあります。

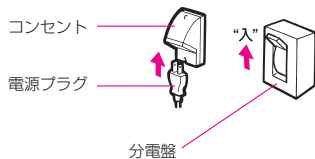

4 ガス栓を全開にする。

ガス栓は機器の下部にあります。

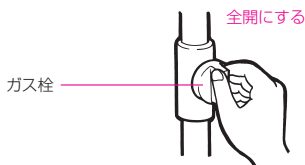

時計を合わせる

●台所リモコンで設定します。

※以下の説明は138-R006型のイラストで行いますが、他のリモコンでの操作も同様です。

お知らせ

・現在時刻を合わせないと予約運転ができません。

●時刻が設定されていない状態で、**運転入/切**を「入」にしたときは表示画面の時刻表示に「AM -:-」が点灯します。

●138-R006型で、インターホン（通話スイッチ）使用中は設定できません。

台所リモコン

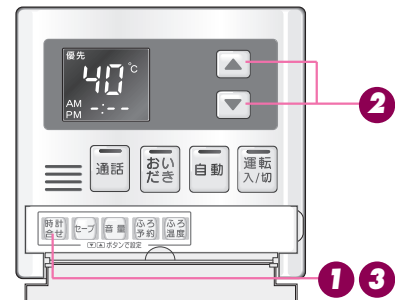

●**運転入/切**が「切」または「入」のどちらの状態でも時計合わせができます。

1 台所リモコンのふたを開け、

時計合わせ を押す。

●表示画面に時刻表示に「AM 0:00」が点滅します。

2 ▼ または ▲ を押して、現在の時刻に合わせる。

▲ を押し続ける：10分単位で進みます。

▼ を押し続ける：10分単位で戻ります。

現在の時刻に近付いたら、1回ずつ押して1分ごと設定します。

3 時計合わせ を押す。

- 「設定しました」とお知らせして、設定が完了します。
- 時計合わせ**を押した瞬間に秒は0秒になります。時報などに合わせて押すと、より正確な時刻になります。
- 時刻合わせが完了すると、すべてのリモコンに現在時刻が表示されます。

お願い

- ・午前 (AM) と午後 (PM) を間違えないようにご注意ください。
- ・電源プラグが抜けた場合や停電後には AM -:- の表示になります。再度時刻を合わせてください。

画面表示 / 補足

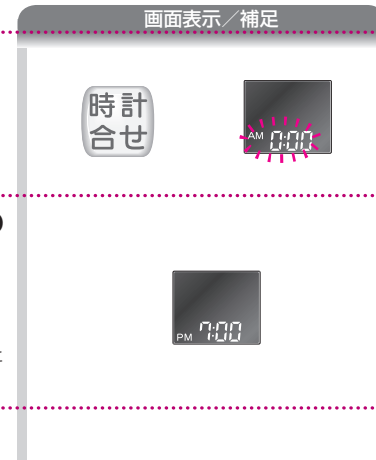

※**時計合わせ**を押さなくても、運転スイッチを「切」にした後そのまま1分経過すると、自動的に設定が完了します。
※運転スイッチを「切」にすると、時計表示は消灯します。

●どのリモコンでも操作できます。

台所・増設リモコン

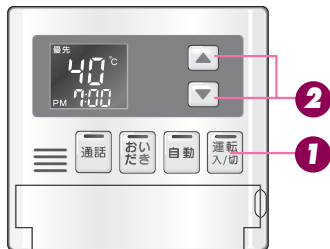

浴室リモコン

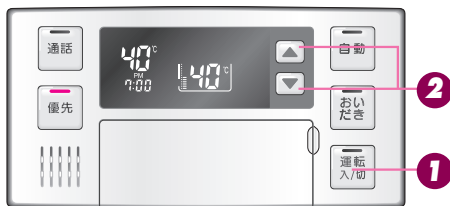

1 運転入/切 を「入」にし、優先表示または優先ランプが点灯していることを確認する。

※点灯しないときは17ページをご覧ください。

※138-F009型には優先ランプがありませんので、表示画面が点灯していることを確認してください。

2 ▼ または ▲ を押して、給湯温度を設定する。

- ▲ を押すと、温度が上がるメロディーと共に「給湯温度を〇〇℃に設定しました」とお知らせします。
- ▼ を押すと、温度が下がるメロディーと共に「給湯温度を〇〇℃に設定しました」とお知らせします。
- ▼ または ▲ を押し続けると、45℃以下の設定では連続で表示が変わりますが、46℃以上にしたときはスイッチを1回ずつ押してください。
- 増設リモコンはピッと操作音が鳴るだけで、メロディーや音声はありません。

※サーモスタット式水栓をご使用の場合、水栓によってはハンドルの設定よりぬるいお湯が出る場合があります。このような場合は、リモコンの設定温度をご希望の温度（ハンドルの温度）より高めにしてください。詳しくは水栓の取扱説明書をご覧ください。

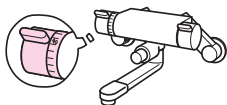

サーモスタット式水栓の例

画面表示／補足

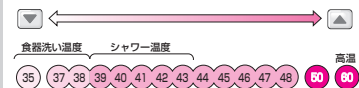

※調節できる温度は35～60℃の15段階（ふる給湯器の場合は37～60℃の14段階）です。

1回スイッチを押すごとに1段階ずつ変わります。上図は60℃に設定した場合ですが、実際の温度は季節や配管の長さによって異なります。およそのめやすとお考えください。

※低い給湯温度に設定した場合、給水温度の高い条件下では設定温度よりも熱いお湯が出ることもありますが異常ではありません。

※給湯設定温度を60℃にセットすると「あついお湯が出ます」「給湯温度を60℃に設定しました」とお知らせし、表示画面に「高温」を表示して注意を促します。

※優先権のあるリモコンでのみ設定できます。

（17ページ参照）

- 給湯栓を開くとお湯が出ます。
- ※お湯を使っている間は、表示画面に右下図のような燃焼表示が出ます。
- ※湯量を絞すぎる（毎分約2リットル以下にする）とバーナの火が消えます。

お知らせ

- 給水温が高い場合は、リモコンの給湯温度表示よりも熱いお湯が出ることがあります。
- お風呂へ湯はり中は、リモコンの表示とは異なる温度のお湯が出ることがあります。
- リモコンの運転スイッチ「入」「切」や給湯栓の開閉時または給湯使用後しばらくすると、モーターが動く音が出ることがありますが、これは再使用時の点火をより早くし、お湯の温度を早く安定させるために機器が作動している音で異常ではありません。

※高効率タイプの機器は熱効率が高いため、排気口から白い湯気が出ることがありますが、これは水蒸気であり、機器の故障ではありません。

警告

- 高温でお湯を使用していた直後は、配管中に高温のお湯が残っていますので、次にシャワーを使用する際は十分に湯温を確認してから行ってください。
- お風呂（特にシャワー）の使用中は絶対にリモコンの運転スイッチを「切」にしないでください。お湯が急に水になります。
- やけど防止のため、お風呂（特にシャワー）の使用中は絶対に使用場所以外のリモコンで湯温の変更はしないでください。シャワーの温度もこのリモコンの給湯温度スイッチで決まります。

※リモコンの運転スイッチが「切」の状態でお湯を使用する場合、混合水栓は必ず「水」の位置で使用してください。「湯」の位置で水を流すと、機器内が結露して点火不良や故障の原因になります。

画面表示／補足

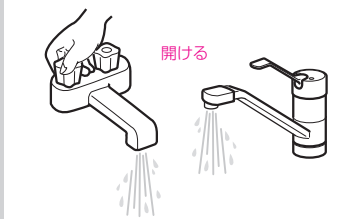

給湯を使う 優先スイッチの使いかた

138-R009型をお使いの場合は、このページは関係ありません。

浴室以外の場所の給湯栓からも浴室と同じ温度のお湯を供給します。

(1つの機器に接続されているすべてのリモコンで、常に同一の給湯温度を表示します)

お湯を使用中に他の人が給湯温度を変えると、お湯の温度が変わり、やけどをすることがあります。このような事故を防止するため、どちらか一方の権利のあるリモコンでしか温度を変えられないようになっており、この給湯温度を変更することができる権利を「優先権(優先)」といいます。(リモコンを2台以上設置の場合)

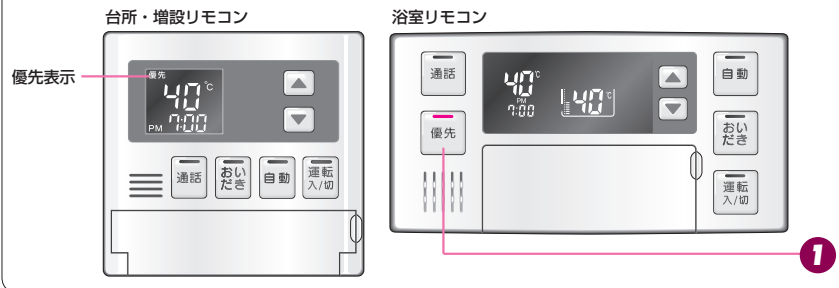

1 浴室リモコンの「優先」を押す。

- 音声で『給湯温度が変更できます』とお知らせして「優先」のランプ(オレンジ)が点灯し、給湯温度を変更できる優先権を持つことができます。
- 「優先」を1回押すごとに、優先権が以下のように交互に切り替わります。
「浴室リモコン」 ↔ 「台所・増設リモコン」

● 優先権の表示

浴室リモコンが優先:

「優先」ランプ(オレンジ)が点灯します。

台所・増設リモコンが優先:

表示画面に「優先」が点灯します。

- 台所リモコンで給湯温度の変更ができないときは、「優先」をいったん「切」にし、再度「入」にして、表示画面に「優先」の表示を点灯させます。



警告

- やけど防止のため、お風呂(特にシャワー)の使用中は優先権を切り替えないでください。

お風呂を入れる 自動運転でお風呂を入れる

- 浴室リモコンまたは台所リモコンで操作します。(増設リモコンにはこの機能がありません)

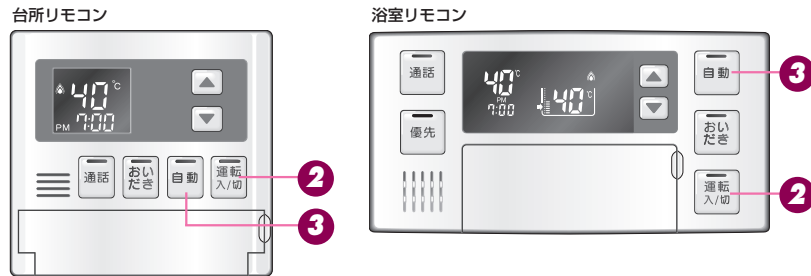

1 浴槽に排水栓とふたをする。

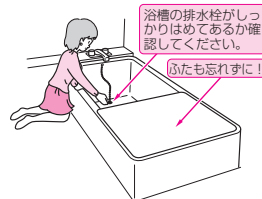

2 「運転入/切」のランプ(黄緑)が点灯していることを確認する。

- 点灯していない場合は、「優先」を押します。

お知らせ

- お風呂の湯はり量や温度・保温時間の調節方法は、21～26ページをご覧ください。
- 自動湯はり中やおいだき中には循環アダプターから泡が出てくる場合があります。

画面表示 / 補足

運転入/切

お風呂を入れる

自動運転でお風呂を入れる

●全自動タイプと自動湯はりタイプの相違

※ご使用の機器が、全自動タイプか自動湯はりタイプかは、熱源機本体の取扱説明書でご確認ください。

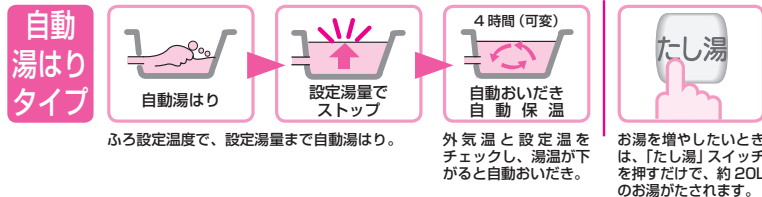
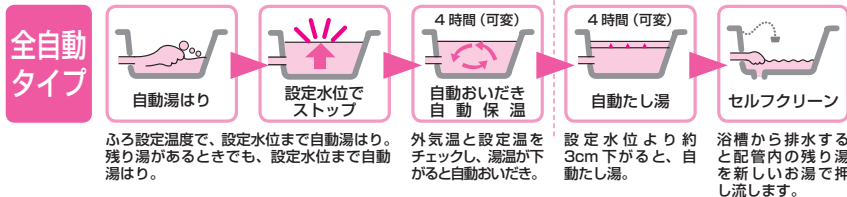

3 自動を押す。

「お湯はりをします」とお知らせして のランプ(赤)が点灯し、湯はりを始めます。また、湯はり完了の約5分前にはブザーが鳴り、「残りおおよそ5分でお風呂に入れます」とお知らせします。

湯はりが終わるとメロディーが鳴り、「お風呂が沸きました」とお知らせします。また、表示画面には右図のような保温の表示が出ます。

途中で止めたいときは、再度 を押してランプ(赤)を消灯させてください。

画面表示/補足

自動

台所リモコン 浴室リモコン

40℃ 40℃

PM 7:00 PM 7:00

(注) 残り湯があるとき、または、ふる設定湯量(水位)が少ない(5分以内に湯はりが完了する)ときに自動運転をした場合は、完了5分前のお知らせはしません。

台所リモコン 浴室リモコン

40℃ 保温 40℃ 保温

PM 7:30 PM 7:30

- 保温の表示が出ている間は、約30分(気温によって時間が変化します)ごとにお湯の温度をチェックして温度が下がっていけば自動的におだしし、全自動タイプはお湯が減ると自動的にたし湯します。この保温時間は26ページのお風呂の保温時間を変更する方法で決めます。
- 保温時間が終了すると保温の表示が消え、自動スイッチランプ(赤)も消えます。保温を途中で止めたいときは、自動スイッチを押してランプ(赤)を消灯させてください。
- 保温の表示が出ている間にぬるく感じたときは、おだしスイッチ(27ページ参照)を押すか、ふる設定温度を上げてください(25ページ参照)。
- 増設リモコンは完了5分前のお知らせがありません。
- 増設リモコンは湯はりが終わるとブザーが鳴ります。(メロディーや音声によるお知らせはありません)

注意

- 保温中のおだし運転時には循環アダプターから泡が出てくる場合があります。また循環アダプターからは熱いお湯が出てきますので身体などに直接あてないようにしてください。

お知らせ

- 夏期など給水温度が高い場合は、設定湯量(水位)まで水はり後おだし運転を行うことがあります。また、冬期など気温の低い場合では、ふる設定温度まで沸きあげるのに時間がかかることがあります。
 - ※上記のような場合は「残りおおよそ5分でお風呂に入れます」とお知らせしてから5分以上たっても湯はりが完了しないことがあります。(機器の異常ではありません)
- お風呂の湯はり中に給湯(シャワー)を使用した場合、給水温や給水圧などの条件によっては、給湯栓からお湯が少ししか出ないことやまったく出ないこともあります。(機器の異常ではありません)。給湯栓やシャワーからお湯が出た場合は、湯はりは一時中断されます。このとき給湯栓やシャワーからは、ふる設定温度のお湯が出ることもあります。

残り湯がある場合の注意

〈自動湯はりタイプの場合〉

- 前日の残り湯を沸かし直す場合、自動スイッチを使うと湯量がふえ、お湯があふれることがあります。残り湯の量が十分にあるときの沸かし直しは、おだしスイッチ(27ページ参照)をお使いください。

〈自動湯はりタイプの場合〉

- 残り湯で循環アダプターがかくれている場合、水位が多少ばらつきます。
 - ※特に残り湯の温度がふる温度設定に近いときは、約6リットルだけ湯はりし、設定した量になりません。

〈自動湯はりタイプの場合〉

- 残り湯で循環アダプターがかくれていない場合、残り湯が「なし」と判断して自動運転を行い残り湯の分だけ水位が高くなるため、お湯があふれる場合があります。

お願い

- 湯はり中に給湯栓から浴槽にお湯(水)を入れたり入浴したりすると、お湯があふれることがあります。自動運転の湯はり中は、他の給湯栓から浴槽にお湯(水)を入れないでください。
- 浴槽の残り湯を排水するときは、自動スイッチランプ(赤)が消灯していることを確認してから行ってください。
- 自動スイッチの「入」「切」を何度も繰り返さないでください。お湯があふれることがあります。
- 保温中にお湯をもっとふやしたい場合は、たし湯スイッチ(29ページ参照)を押してください。約20リットルのふる設定温度のお湯をたします。

※高効率タイプの機器は熱効率が高いため、排気口から白い湯気が出る場合がありますが、これは水蒸気であり、機器の故障ではありません。

お風呂の湯量(水位)を調節する (全自動タイプ)

●浴室リモコンで操作します。(台所・増設リモコンにはこの機能がありません)

浴室リモコン

- 138-R006型で、インターホン(通話スイッチ)使用中は設定できません。

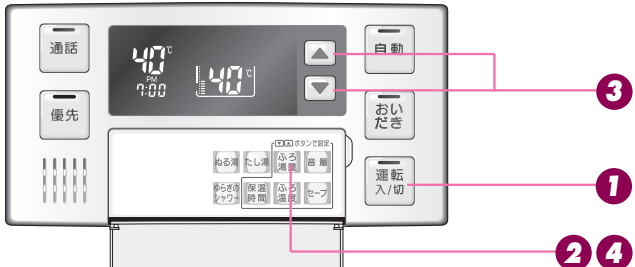

1 運転入/切のランプ(黄緑)が点灯していることを確認する。

- 点灯していない場合は、運転入を押します。

2 浴室リモコンのふたを開け、お風呂湯量を押す。

- 右の画面が表示されます。画面の数字は次頁の表のレベル数です。

画面表示/補足



- 湯量(水位)とは、循環アダプターからどれだけ上まで湯はりするかというめやすをいいます。リモコンの水位表示との関係は次頁の通りですが、浴槽の形状などによりばらつきしますので、実際の水位とは異なります。
- 初めて電源を「入」にしたとき、水位表示はレベル6になります。

3 ▼または▲を押して、お風呂湯量を変更する。

- ▲：水位表示が1目盛ずつ上がります。(上がるメロディーでお知らせします)
- ▼：水位表示が1目盛ずつ下がります。(下がるメロディーでお知らせします)

全自動タイプの水位のめやす

浴槽	洋バス用設定		和バス用設定	
	水位表示	A寸法	水位表示	A寸法
	レベル12	29cm	レベル12	43cm
	レベル11	27cm	レベル11	40cm
	レベル10	25cm	レベル10	37cm
	レベル9	23cm	レベル9	34cm
	レベル8	21cm	レベル8	31cm
	レベル7	19cm	レベル7	28cm
	レベル6	17cm (標準)	レベル6	25cm (標準)
	レベル5	15cm	レベル5	22cm
	レベル4	13cm	レベル4	19cm
	レベル3	11cm	レベル3	16cm
レベル2	9cm	レベル2	13cm	
レベル1	7cm	レベル1	10cm	

4 お風呂湯量を押す。

- 「設定しました」とお知らせして、設定が完了します。

画面表示/補足



- 左表の寸法はめやすです。浴槽の形状などにより水位が異なります。
- ※左表の寸法より数cm多くなる場合もあります。
- 浴槽によっては高い水位に設定するとお湯があふれることがあります。
- ※洋バス⇄和バスの設定は、熱源機本体で切り替えます。切り替える場合はお買い上げの販売店にご連絡ください。工場出荷時は洋バス用設定になっています。

※お風呂湯量を押さなくても、そのまま1分経過すると、自動的に設定が完了します。

お風呂の湯量(水位)を調節する (自動湯はりタイプ)

●浴室リモコンで操作します。(台所・増設リモコンにはこの機能がありません)

浴室リモコン

●I138-R006型で、インターホン(通話スイッチ)使用中は設定できません。

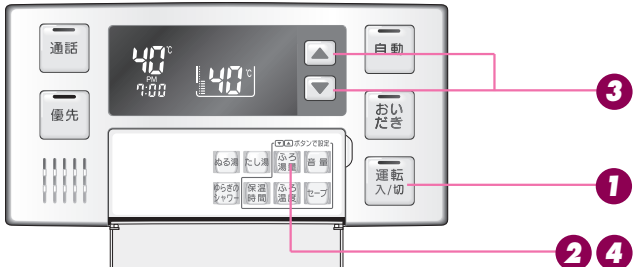

1 運転入/切のランプ(黄緑)が点灯していることを確認する。

●点灯していない場合は、運転入/切を押します。

2 浴室リモコンのふたを開け、お風呂湯量を押す。

●右の画面が表示されます。画面の数字は次頁の表の湯量です。

画面表示/補足



お風呂湯量



●自動湯はりタイプでいう湯量とは、浴槽に湯はりするお湯のめやすの量をいいます。
●初めて電源を「入」にしたとき、普通浴槽では200リットルになっています。このとき水位表示は下から6番目で示されます。大浴槽では360リットルになり、水位表示は下から8番目です。

3 ▼または▲を押して、お風呂湯量を変更する。

- ▲:水位表示が1目盛ずつ上がり、湯量も上がります。(上がるメロディーでお知らせします)
- ▼:水位表示が1目盛ずつ下がり、湯量も下がります。(下がるメロディーでお知らせします)

自動湯はりタイプの水位のめやす

水位表示(下から)	湯量(リットル)	
	普通浴槽設定	大浴槽設定
表示なし	—	700
	—	650
	990	600
	400	550
12	350	500
11	300	450
10	280	400
9	260	380
8	240	360 ←大浴槽設定時の初期設定
7	220	340
6 →初期設定	200	320
5	180	300
4	160	280
3	140	260
2	120	240
1	100	220
1	80	—
1	60	—

4 お風呂湯量を押す。

●「設定しました」とお知らせして、設定が完了します。

画面表示/補足



- お子さまのイタズラなどを防止するため、普通浴槽設定の場合、400リットルや990リットルおよび80リットルや60リットルに設定するときには、▲または▼を1秒以上押し続けなければ設定できないようになっています。大浴槽設定の場合の550リットル以上にするときも同様です。
- 普通浴槽⇄大浴槽の設定は、熱源機本体で切り替えます。切り替える場合はお買い上げの販売店にご連絡ください。工場出荷時は普通浴槽設定になっています。
- 浴槽の大きさが340リットルを超える場合、浴槽内の温度分布がばらつくことがあります。

※お風呂湯量を押さなくても、そのまま1分経過すると、自動的に設定が完了します。

お風呂の温度を調節する

●台所リモコンまたは浴室リモコンで操作します。(増設リモコンにはこの機能がありません)

●138-R006型で、インターホン(通話スイッチ)使用中は設定できません。

台所リモコン

浴室リモコン

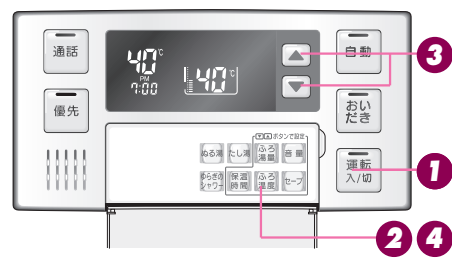
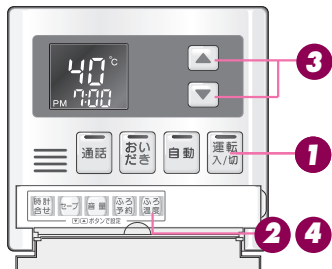

1 **運転入/切** のランプ(黄緑)が点灯していることを確認する。

●点灯していない場合は、**運転入/切** を押します。

2 リモコンのふたを開け、

ふろ温度 を押す。

台所リモコンの場合：

●表示画面にふろの文字が点灯し、給湯温度表示からふろ温度表示に変わります。

浴室リモコンの場合：

●表示画面が右図の表示になります。

3 ▼ または ▲ を押して、**ふろ温度** を設定します。

- ▲を押すと、温度が上がるメロディーと共に「**ふろ温度を〇〇℃に設定しました**」とお知らせします。
- ▼を押すと、温度が下がるメロディーと共に「**ふろ温度を〇〇℃に設定しました**」とお知らせします。
- ▼または▲を押し続けると、45℃以下の設定では連続で表示が変わりますが、46℃以上になるときはスイッチを1回ずつ押してください。

4 **ふろ温度** を押す。

●設定が完了します。

画面表示/補足



台所リモコン



浴室リモコン



■ふろ温度の目安

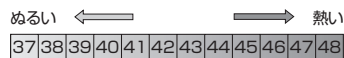

●上記の設定温度と浴槽のお湯の温度は異なります。温度の違いは浴槽形状や配管長さなどによって異なるほか、同じ温度のお湯でも季節によって体感温度には差がありますので、あくまでも目安とお考えいただき、必要に応じて設定温度を変更してください。

※台所リモコンはふろの文字が消灯し、給湯温度表示に変わります。

※**ふろ温度** を押さなくても、そのまま1分経過すると、自動的に設定が完了します。

お風呂の保温時間を変更する

●浴室リモコンで操作します。(台所・増設リモコンにはこの機能がありません)

浴室リモコン

●138-R006型で、インターホン(通話スイッチ)使用中は設定できません。

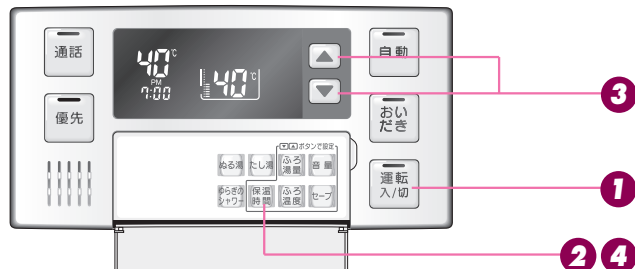

1 **運転入/切** のランプ(黄緑)が点灯していることを確認する。

●点灯していない場合は、**運転入/切** を押します。

2 浴室リモコンのふたを開け、**保温時間** を押す。

●表示画面に保温時間が表示され保温の表示が点滅します。

※工場出荷時は4時間に設定されています。

3 保温時間が表示されている間に ▼ または ▲ を押して、**保温時間** を設定する。

- ▼を押すと、数字が「**4→2→1→0→8→6**」(単位はすべて時間です)の順に切り替わります。
- ▲を押すと、逆順に切り替わります。

4 **保温時間** を押す。

●「設定しました」とお知らせして設定が完了します。

※**保温時間** を押さなくても、そのまま1分経過すると、自動的に設定が完了します。

画面表示/補足



●浴室リモコンで操作します。(増設リモコンにはこの機能がありません)

浴室リモコン



台所リモコンからも操作できます。

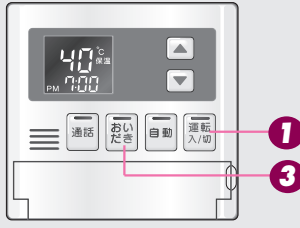

1 **運転入/切** のランプ(黄緑)が点灯していることを確認する。

●点灯していない場合は、**運転入/切** を押します。

2 浴槽に、循環アダプターの上までお湯(水)が入っていることを確認します。

3 **おいだき** を押す。

●**お** のランプ(黄緑)が点灯し、「おいだきをします」とお知らせしておいだきを開始します。このとき表示画面には右図の表示が出ます。

※おいだきはふろ温度にかかわらず約5分間(ふろ給湯器は約3分間)行いますので、ふろ設定温度以上になる場合があります。

●途中で停止したいときは、**お** を押してください。**お** のランプが消灯します。

※台所リモコンで操作した場合は、沸き上がると、メロディーが鳴り「お風呂が沸きました」とお知らせします。ただし、自動運転(保温)中はお知らせしません。

画面表示/補足



※浴室リモコンで操作した場合は、約5分間(ふろ給湯器の場合は約3分間)おいだきして、ふろ設定温度以上にならなかったときは、そのままふろ設定温度までおいだきします。

※台所リモコンで操作した場合は、約1分間ポンプ運転した後、ふろ温度がふろ設定温度以上の場合、約1分間ポンプ運転後に停止します。

注意 おいだき運転時には、循環アダプターから泡が出てくる場合があります。また循環アダプターからはあついお湯が出てきますので身体などに直接あてないようにしてください。

お知らせ

循環アダプターの上までお湯(水)が入っていないときにおいだきスイッチを押すと…

- <全自動タイプの場合>
 - 浴室リモコンで操作したときは、浴槽に約6リットル湯はりした後、自動運転に切り替わります。このとき、おいだきスイッチのランプは消灯して自動スイッチのランプが点灯します。
 - 台所リモコンで操作したときは、浴槽に約6リットル湯はりし、約10分間ポンプ運転した後、リモコンに「E32」エラーが点滅して停止します。
- <自動湯はりタイプの場合>
 - 浴室リモコン・台所リモコンのどちらで操作した場合でも、浴槽に約6リットル湯はりし、約10分間ポンプ運転した後、リモコンに「E32」エラーが点滅して停止します。

※高効率タイプの機器は熱効率が高いため、排気口から白い湯気が出ることがありますが、これは水蒸気であり、機器の故障ではありません。

●浴室リモコンで操作します。(台所・増設リモコンにはこの機能がありません)

浴室リモコン

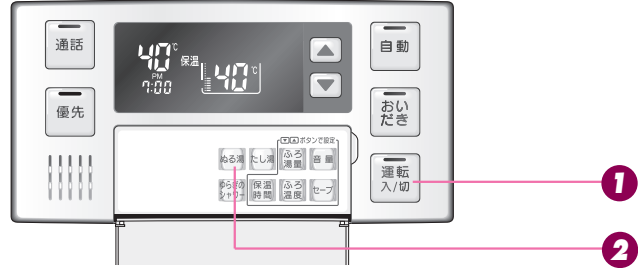

1 **運転入/切** のランプ(黄緑)が点灯していることを確認する。

●点灯していない場合は、**運転入/切** を押します。

2 浴室リモコンのふたを開け、**ぬる湯** を押す。

- 「水をたします」とお知らせして、浴槽に約10リットル注水します。このとき表示画面には右図の表示が出ます。
- 途中で停止したいときは、**ぬる湯** を押します。
- ぬる湯運転が終わると、ぬる湯表示は消灯します。

画面表示/補足

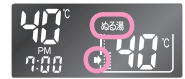

お知らせ

- 給湯(シャワー)使用中に、ぬる湯運転すると、すぐには始まりず、給湯を止めた後に始まります。
- ぬる湯運転中に給湯(シャワー)使用すると、ぬる湯運転は一時中断される場合があります。給湯栓からは水が出ます。
- ぬる湯運転中、循環アダプターから泡が出ることがあります。

●浴室リモコンで操作します。(台所・増設リモコンにはこの機能がありません)

浴室リモコン

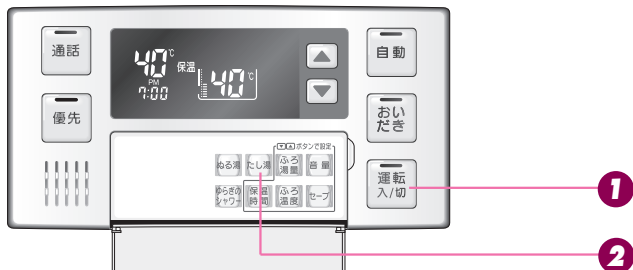

画面表示/補足

1 **運転入/切** のランプ (黄緑) が点灯していることを確認する。

- 点灯していない場合は、**運転入/切** を押します。

2 浴室リモコンのふたを開け、**たし湯** を押す。

- 『お湯をたします』とお知らせして、浴槽にふる設定温度のお湯約 20 リットルを湯はりします。このとき表示画面には右図の表示が出ます。
- 途中で停止したいときは、**たし湯** を押します。
- たし湯運転が終わると、たし湯表示と給湯燃焼表示は消灯します。

お知らせ

- ・給湯 (シャワー) 使用中に、たし湯運転すると、すぐには始まりず、給湯を止めた後に始まります。
- ・たし湯運転中に給湯 (シャワー) 使用すると、たし湯運転が中断される場合があります。また給湯栓からはふる設定温度のお湯が出ます。
- ・たし湯運転中、循環アダプターから泡が出ることがあります。

※高効率タイプの機器は熱効率が高いため、排気口から白い湯気が出ることがありますが、これは水蒸気であり、機器の故障ではありません。

● 138-R005 型の浴室リモコンと台所リモコン (増設リモコン) を設置している場合、浴室リモコンで操作して台所リモコン (増設リモコン) で呼び出し音を鳴らすことができます。

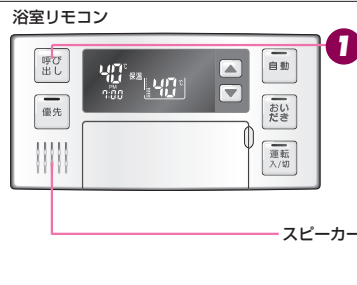
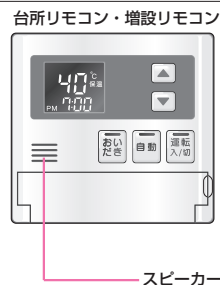

- **呼び出し** が「入」「切」どちらの状態でも、呼び出し操作ができます。

1 浴室リモコンの **呼び出し** を押す。

台所リモコンおよび増設リモコンのスピーカー：
「ピーッピビビ」と 5 回鳴ります。

浴室リモコンのスピーカー：
呼び出し を押している間「ピーッピーッ」と鳴ります。

画面表示/補足

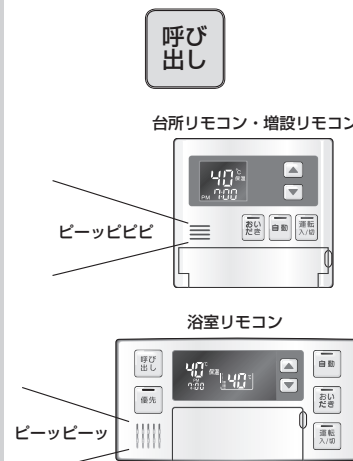

※増設リモコンは操作音を消している場合 (41 ページ参照) 「ピーッピビビ」と鳴りません。

お風呂に入って操作する

お風呂に入って操作する

138-R006 型だけの機能です。他のリモコンをお使いの場合は、このページと次ページは関係ありません。

●どのリモコンからでも通話できます。運転スイッチの「入」「切」に関係なく通話できます。

138-R006 型の台所リモコン

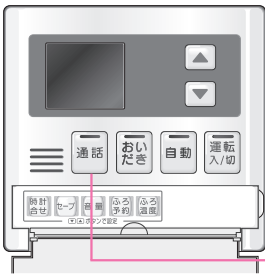

138-R006 型の浴室リモコン

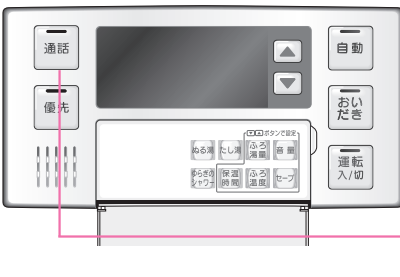

画面表示 / 補足



1 浴室リモコンの通話を押します。

- 通話スイッチのランプ(黄)が点灯して、「ピーッピビビ」という呼び出し音が鳴ります。このとき台所リモコンでは通話スイッチのランプ(黄)が点滅して、「ピーッピビビ」という呼び出し音が鳴ります。

2 通話できます。

お願い

- 通話しながらリモコンのスイッチを操作したりリモコンをたいたりすると、通話先のリモコンから大きな音が出ますのでご注意ください。これは故障ではありません。

- 呼び出し音が鳴り終わってからリモコンに向かってゆっくり話をする、台所リモコンで声が聞こえます。台所リモコン側で通話スイッチが押されている間は、浴室リモコンの通話スイッチのランプ(黄)は点滅します。この間は台所リモコンからの音が聞こえます。再び浴室リモコンから話したいときは、通話スイッチのランプ(黄)が点滅から点灯に変わってからゆっくりと話しはじめてください。

- 台所リモコンからの通話中(浴室リモコンの通話スイッチのランプ(黄)が点滅中)でも、浴室リモコンの通話スイッチを押すと浴室から通話できるようになります。(浴室リモコンの通話スイッチのランプ(黄)が点滅から点灯に変わります)

3 通話を終了する。

- 台所リモコンからの通話状態が終了してから約1分たつと、通話スイッチのランプ(黄)が消灯します。浴室リモコン側からしか通話をしなかった場合は、通話スイッチを押してから約1分で終了します。途中で止めたいときは、浴室リモコンの通話スイッチを再度押して、通話スイッチのランプ(黄)を消灯させてください。

画面表示 / 補足



1 台所リモコンの通話を押したままにします。

- 通話スイッチのランプ(黄)が点灯して、「ピーッピビビ」という呼び出し音が鳴ります。このとき浴室リモコンでは通話スイッチのランプ(黄)が点滅して、「ピーッピビビ」という呼び出し音が鳴ります。

2 通話できます。

お願い

- 通話しながらリモコンのスイッチを操作したりリモコンをたいたりすると、通話先のリモコンから大きな音が出ますのでご注意ください。これは故障ではありません。

- 通話スイッチを押したままリモコンに向かってゆっくり話をする、浴室リモコンで声が聞こえます。通話スイッチから指をはなすと、通話スイッチのランプ(黄)が点滅します。点滅中は浴室リモコンからの音が聞こえます。再び台所リモコンから話したいときは、再度通話スイッチを押しながら話してください。

3 通話を終了する。

- 通話が終了してから約1分たつと通話スイッチのランプ(黄)が消灯します。途中で止めたいときは、台所リモコンの通話スイッチを押して、通話スイッチのランプ(黄)を消灯させてください。

お願い

- 通話の際は浴室または脱衣所(台所)の扉を開けてください。扉を開けた状態で通話すると、ハウリング(キーンという大きな音)が起こることがあります。
- シャワーや浴室暖房乾燥機をお使いの際は、騒音によってインターホンが聞こえにくくなりますので、一時シャワーなどの使用を中止してください。
- 台所リモコンの周囲に換気扇などがあると、騒音で通話が聞こえにくくなりますので、一時換気扇などの使用を中止してください。
- 通話の際はリモコンから約50cmは離れた距離で話してください。
- 言葉が途切れたり、声が小さいときは、リモコンに近づいて話してください。
- 通話音量や通話の呼び出し音の大きさは変更できません。

お知らせ

- 浴室リモコンと台所リモコンの両方から同時に話すことはできません。通話スイッチのランプ(黄)が点灯している側が話す側になります。
- おふろの自動運転やおいだきなどのふる運転中も通話できますが、通話スイッチが点灯または点滅中のリモコンでは、この間の音声(「おふろが沸きました」など)やメロディー・操作確認音は出なくなります。
- 通話中に運転スイッチなどを操作すると、スイッチを押した音が相手に聞こえます。
- 通話スイッチのランプ(黄)が点灯(または点滅)している間(通話中)は、時計合わせやふる温度・ふる湯量(水位)の設定・音声やメロディーの音量・セーブモードの設定の変更はできません。
- 使用環境によっては通話音声に雑音が混ざったり、通話音声が瞬時切れることがありますが、これはリモコンの故障ではありません。

- 各リモコンごとに設定できます。
- セーブモードとは、リモコンの待機電力の低減(省電力)を目的とした機能です。セーブモードが「ON」のときは、時間が経過すると自動的に表示画面が消えます。
- お買い上げの際には、セーブモードは「ON(入)」に設定されています。
- 138-R006型で、インターホン(通話スイッチ)使用中は設定できません。

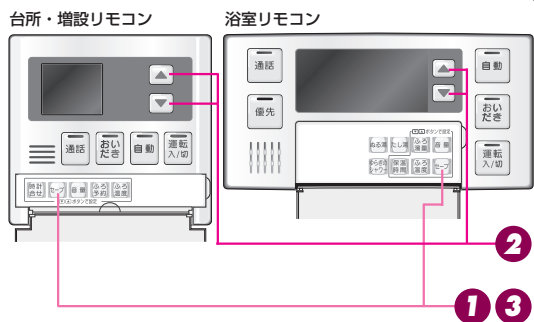

- が「入」「切」どちらの状態でも、は操作できます。

1 リモコンのふたを開け、

を押す。

- 表示画面に「ON」または「OFF」が表示されます。

2 「OFF」になっている場合は、

またはを押して「ON」にする。

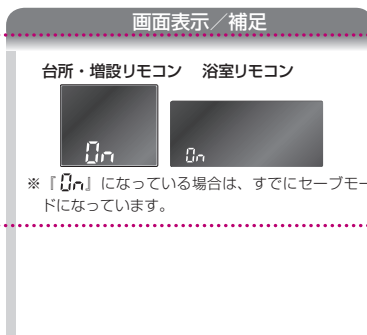

3 を押す。

- 「設定しました」とお知らせして設定が完了します。
- 設定を解除するときは1～3の操作で「OFF」にします。

お知らせ

- ・リモコンの無駄な電力消費を防ぐため、給湯を使用してから約25分たつと表示画面が消えて、のランプ(黄緑)のみ点灯します。浴室リモコンに優先権がある場合は、のランプ(オレンジ)も点灯します。ただし、給湯栓を1度も開けていない状態では、表示画面は消えません。1度給湯を使用してください。機器を再使用したり、以外のスイッチを押すと、表示画面が再び点灯します。
- ※以外以外のスイッチを押すと、表示画面が再び点灯するとともに、押したスイッチの動作が開始されます。
- ・湯はり運転中および給湯温度を60℃に設定している場合は、安全のため表示の節電(セーブモード)機能は働きません。
- ・台所リモコンは、予約中も節電(セーブモード)機能は働きません。
- ・電源プラグが抜けた場合や停電後には、セーブの設定が「ON」になります。

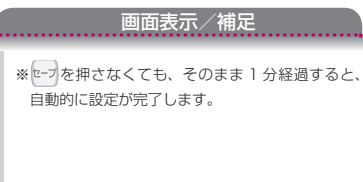

好きな時間にお風呂を入れる (予約運転)

- 台所リモコンで設定します。
(浴室・増設リモコンにはこの機能がありません)
- 必ず現在時刻設定を行ってから操作してください。
(14 ページ参照)
- I38-R006 型で、インターホン (通話スイッチ) 使用中は設定できません。

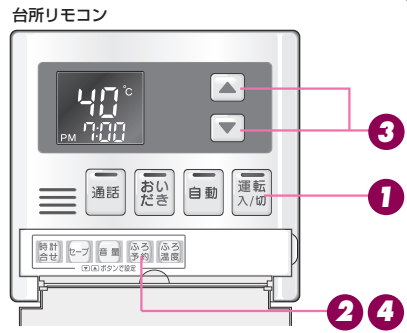

1 **運転入/切** のランプ (黄緑) が点灯していることを確認する。

- 点灯していない場合は、**運転入/切** を押します。

2 台所リモコンのふたを開け、**ふろ予約** を押す。

- 表示画面に「予約」表示と予約時間が点滅します。

3 **▼** または **▲** を押して、**予約時刻を設定する。**

- お願い**
- 浴室リモコンのみ設置の場合は予約運転はできません。
 - 予約運転の予約時刻は、現在時刻より 30 分後以降に設定してください。30 分以内にすると、浴槽が大きいきや機器への給水圧が低いときなどに、予約時刻になってもお風呂への湯はり完了しないことがあります。

4 **ふろ予約** を押す。

- 「設定しました」とお知らせして、操作が完了します。
- 予約を解除したいときは、もう一度、**ふろ予約** を押してください。「予約」表示が消灯します。

画面表示 / 補足



※予約時刻のセット方法は、14 ページの「時計を合わせる」の **2** を参照ください。



※**ふろ予約** を押さなくても、そのまま 1 分経過すると、自動的に設定が完了します。

※**運転入/切** を「切」にすると予約が解除されます。

予約中は **運転入/切** を「入」の状態にしておいてください。

5 浴槽に排水栓とふたをする。



- 湯はりが完了して予約した時刻になるとメロディーが鳴り、音声で『お風呂が沸きました』とお知らせします。このとき表示画面には、右図の画面表示のように「保温」表示が点灯し、保温運転に入ります。

画面表示 / 補足



※予約運転の場合は、湯はり完了 5 分前のお知らせはしません。

(注) 予約運転の場合は、予約時刻の約 30 分前から湯はり運転を開始します。なお、浴槽の大きさや設定湯量・湯はり温度・給水圧・給水温などの条件によっては、湯はり完了時刻と予約時刻がズれることもありますが、異常ではありません。

※浴槽に残り湯があるときに予約運転を行うと、お風呂の沸きあがり時刻に大きなバズキが出る場合がありますが異常ではありません。

※増設リモコンはブザーでお知らせします。

お知らせ

- **3** の操作で決めた予約時間は **運転入/切** を「切」にしても機器が記憶しています。予約時間を確認したいときは、**1 2** の操作を行ってください。
- 毎日同じ時刻に湯はり (お風呂沸かし) をする場合は、予約時刻の 30 分以上前に、毎日 **1 2 4 5** 操作を行ってください。

※高効率タイプの機器は熱効率が高いため、排気口から白い湯気が出る場合がありますが、これは水蒸気であり、機器の故障ではありません。

ゆらぎのシャワーを使う

●浴室リモコンで操作します。(台所・増設リモコンにはこの機能がありません)

浴室リモコン

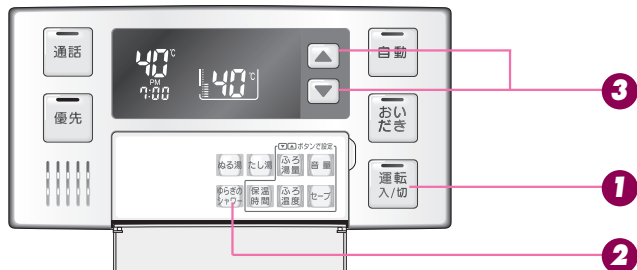

1 **運転入/切** のランプ (黄緑) が点灯していることを確認する。

●点灯していない場合は、**運転入/切** を押します。

2 浴室リモコンのふたを開け、

ゆらぎのシャワー を押す。

- 表示画面に「ゆらぎ」が表示されます。
- 浴室リモコン以外のリモコンが優先権 (17 ページ参照) を持っていた場合は、浴室リモコンに優先権が切り替わり、**優先** のランプ (オレンジ) が点灯します。

3 **▼** または **▲** を押して、シャワーの温度を設定する。

●設定できる温度は 39 ~ 44℃ の 6 段階です。

画面表示 / 補足

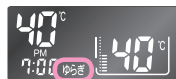

ゆらぎのシャワー温度

※給湯設定温度が上記以外のおときに **設定** を押すと、設定温度が 35℃・37℃・38℃ のときには 39℃、45℃ 以上のときには 44℃ のゆらぎのシャワーになります。

4 シャワー栓を開いてゆらぎのシャワーを出す。

- ゆらぎのシャワーは連続 15 分使用すると自動的にキャンセルされ、その後は **3** で設定した温度のお湯が出ます。
- シャワー栓を閉めると、ゆらぎのシャワーは自動的に終了し、表示画面のゆらぎの表示が消えます。

画面表示 / 補足



※ゆらぎのシャワー使用中に他の給湯栓でお湯を使うと、ゆらぎのシャワー同様に湯温が変化しなげら出てきます。

お知らせ

●ゆらぎのシャワーとは、リモコンで設定された給湯温度とそれより約 10℃ ぬるい温度間で、毎回違ったパターンで湯温がゆらぎながら出てきます。

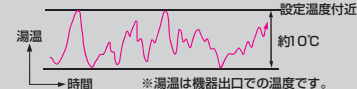

●湯あがりの体が暖まっているときにゆらぎのシャワーを使用すると、湯ぞめの防止、全身のマッサージとともに心身のリフレッシュにも効果があります。さらに、朝のめざまし促進にも有効です。

警告

- 高温で給湯を使用していた直後は、配管中に高温のお湯が残っていますので、次にシャワーを使用する際は十分に湯温を確認してから行ってください。
- やけど防止のため、お風呂 (特にシャワー) の使用中は、絶対に使用場所以外のリモコンで湯温の変更はしないでください。
- 下記の方はゆらぎのシャワーを使用すると体調をくずすことがあります。
 - ・妊娠中の方
 - ・お酒を飲んだあとや深酒をされた方
 - ・医者から入浴を禁じられている方
 - ・高血圧の方 / 体力の弱っている方 / 体調の悪い方

注意

- 給水温が高い場合や、シャワー流量が少ない場合、またサーモスタット式混合水栓などの付いたシャワーでは快適なゆらぎのシャワーの効果が得られないことがあります。
- サーモスタット式やワンレバーの混合水栓の場合は、サーモスタットを高温設定にして水を混ぜずにお使いください。なお、やけど防止のため使用後はもとの設定に戻しておいてください。

※高効率タイプの機器は熱効率が高いため、排気口から白い湯気が出るがありますが、これは水蒸気であり、機器の故障ではありません。

音声やメロディーの大きさ(音量) を変更する

●各リモコンごとに設定できます。(増設リモコンにはこの機能がありません)

●138-R006型で、インターホン(通話スイッチ)使用中は設定できません。また、インターホンの音量は変更できません。

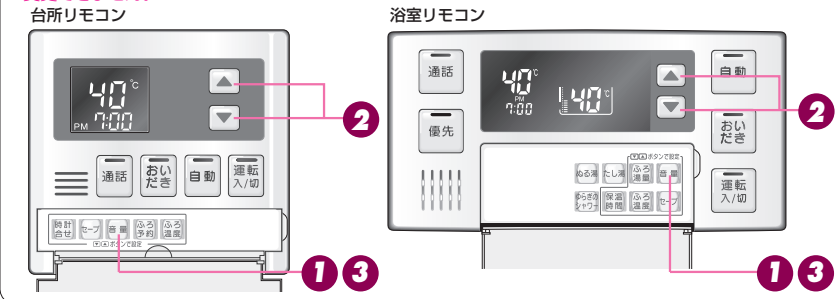

●**音量**が「入」「切」どちらの状態でも設定できます。

1 リモコンのふたを開け、

音量を押す。

●表示画面に音量が「-」「0」「1」「2」「3」で表示されます。



2 ▼または▲を押して、音量を変更する。

●お買い上げの際には中(標準)にセットされています。

音声と湯はり完了の音楽の音量については、下表のように変わります。

▲/▼スイッチを押したときお知らせする音声	リモコンの表示	音声	湯はり完了の音楽
▲を押す (ビップ) 音声は大きです	3	大	大
初期設定 (ビップ) 音声は標準です	2	中	中
▼を押す (ビップ) 音声は小さです	1	小	小
▼を押す (ビップ) 音声を消します	0	なし	中(ブザー音)
▼を押す (ビップ) 音を消します	—	なし	なし

●音声および音を消しても、注意を喚起する音声およびブザー音だけは消すことはできません。

3 音量を押す。

●設定が完了します。

※**音量**を押さなくても、そのまま1分経過すると、自動的に設定が完了します。

●各スイッチを押したときに出る音声は下表の通りです。

()内は同時に出る電子音など、○/○は設定される温度

操作するスイッチ-条件など		浴室リモコンから出る音声	台所リモコンから出る音声		
優先	運転(「入」にする)	給湯温度が60℃以外 給湯温度が60℃のとき	(ビップ) あつのお湯が出ます (ビップ) あつのお湯が出ます	あつのお湯が出ます あつのお湯が出ます	
	浴室→台所へ優先切替	給湯設定温度変化なし	台所60℃ 60℃以外	(ビップ) あつのお湯が出ます	あつのお湯が出ます
		給湯設定温度変化あり	台所60℃ 60℃以外	(ビップ) 給湯温度が変更されました (ビップ) あつのお湯が出ます	給湯温度が変更されました あつのお湯が出ます
	台所→浴室へ優先切替	給湯設定温度変化なし	浴室60℃ 60℃以外	(ビップ) あつのお湯が出ます 給湯温度が変更できません	あつのお湯が出ます
給湯設定温度変化あり		浴室60℃ 60℃以外	(ビップ) あつのお湯が出ます 給湯温度が変更できません	あつのお湯が出ます	
給湯温度 ▲	給湯温度(60℃設定)	浴室リモコン優先のとき	(上がるメロディー) あつのお湯が出ます 給湯温度を60℃に設定しました	あつのお湯が出ます	
		浴室リモコン優先のとき	(下がるメロディー) 給湯温度を00℃に設定しました	給湯温度が変更されました	
		台所リモコン優先のとき	給湯温度は変更できません	お湯はりをします	
自動	湯はり終了5分前	音量設定大中小	(ビップビップと5回) 残りおよそ5分でお風呂に入れます	(ビップビップと5回) 残りおよそ5分でお風呂に入れます	
	自動湯はり終了時	音量設定大中小	(音楽) お風呂が沸きました (ビビビビと5回)	(音楽) お風呂が沸きました (ビビビビと5回)	
	おいだき	スイッチを押したとき	(ビップ) おいだきをします	おいだきをします	
		たし湯ぬる湯	スイッチを押したとき	(ビップ) お湯をたします (ビップ) 水をたします	
ふる温度	ふる温度 ▲	優先のとき	(上がるメロディー) ふる温度を00℃に設定しました		
		優先のとき	(下がるメロディー) ふる温度を00℃に設定しました		
ふる湯量	ふる湯量 ▲	優先のとき	(上がるメロディー)		
		優先のとき	(下がるメロディー)		
音量	▲を押す 初期設定 ▼を押す ▼を押す ▼を押す	3	(ビップ) 音声は大きです	(ビップ) 音声は大きです	
		2	(ビップ) 音声は標準です	(ビップ) 音声は標準です	
呼び出し(138-R005) 通話(138-R006)	スイッチを押したとき	3	(ビップ) 音声を消します	(ビップ) 音声を消します	
		—	(ビップ) 音を消します	(ビップ) 音を消します	

操作するスイッチ-条件など		台所リモコンから出る音声	浴室リモコンから出る音声		
優先	運転(「入」にする)	給湯温度が60℃以外 給湯温度が60℃のとき	(ビップ) あつのお湯が出ます (ビップ) あつのお湯が出ます	あつのお湯が出ます あつのお湯が出ます	
	給湯温度 ▲	台所リモコン優先のとき	(上がるメロディー) 給湯温度を00℃に設定しました	給湯温度が変更されました	
			(下がるメロディー) 給湯温度を60℃に設定しました	給湯温度が変更されました	
	給湯温度 ▼	浴室リモコン優先のとき	給湯温度は変更できません	給湯温度が変更されました	
(ビップ) お湯はりをします			お湯はりをします		
自動	湯はり終了5分前	音量設定大中小	(ビップビップと5回) 残りおよそ5分でお風呂に入れます	(ビップビップと5回) 残りおよそ5分でお風呂に入れます	
	自動湯はり終了時	音量設定大中小	(音楽) お風呂が沸きました (ビビビビと5回)	(音楽) お風呂が沸きました (ビビビビと5回)	
	ふる温度	ふる温度 ▲	優先のとき	(上がるメロディー) ふる温度を00℃に設定しました	
			優先のとき	(下がるメロディー) ふる温度を00℃に設定しました	
ふる湯量	ふる湯量 ▲	優先のとき	(上がるメロディー)		
		優先のとき	(下がるメロディー)		
音量	▲を押す 初期設定 ▼を押す ▼を押す ▼を押す	3	(ビップ) 音声は大きです	(ビップ) 音声は大きです	
		2	(ビップ) 音声は標準です	(ビップ) 音声は標準です	
時計合せ・ふる予約	スイッチを押したとき	3	(ビップ) 音声を消します	(ビップ) 音声を消します	
		—	(ビップ) 音を消します	(ビップ) 音を消します	
おいだき	スイッチを押したとき	3	(ビップ) おいだきをします	おいだきをします	
		—	(音楽) お風呂が沸きました (ビビビビ)	(音楽) お風呂が沸きました (ビビビビ)	
通話(138-R006)	沸き上がり	3	(ビップ) 音声を消します	(ビップ) 音声を消します	
		—	(ビップ) 音を消します	(ビップ) 音を消します	

増設リモコンの操作音を消す

■操作音を消す（増設リモコン）

- 増設リモコン 138-R003 で操作します。
増設リモコンの操作音を消音にしたいときに使用します。

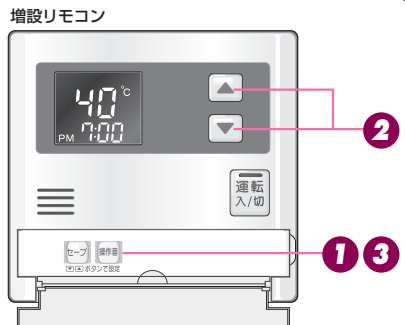

- が「入」「切」どちらの状態でも設定できます。

1 増設リモコンのふたを開け、

を押す。

- 表示画面に「ON」または「OFF」が表示されます。

2 「ON」になっている場合は、

または を押して「OFF」にする。

- 「OFF」にしたときは「ビビッ」と鳴り、
- 「ON」にしたときは「ビビビビ」と鳴ります。

3 を押す。

- 設定が完了します。
- 設定を解除するときは 1～3 の操作で「ON」にします。

画面表示／補足

操作音

OFF

※「OFF」になっている場合はすでに音を消した設定になっています。

※ を押さなくても、そのまま1分経過すると、自動的に設定が完了します。

セルフクリーン機能

- 全自動タイプの機器の場合のみご利用いただけます。
全自動タイプでは、自動運転や予約運転でお風呂を沸かしたあとにお風呂のお湯を抜くと、ふろ配管内に残ったお湯を自動で洗い流すセルフクリーン機能がついています。



浴室リモコン



1 のランプ（黄緑）が点灯していることを確認する。

- 点灯していない場合は、 を押します。

2 のランプ（赤）が消灯していることを確認する。

- 消灯していない場合は、 を押します。

3 浴槽の排水栓を抜く。

- 残り湯が循環アダプター付近まで減ると、循環アダプターから約5リットルのふろ設定温度のお湯が出て配管の汚れを洗い流します。このとき表示画面には、自動運転の湯はり中と同じ表示が出ます。

- 排水栓を抜くときに、循環アダプターの先端より上に約5cm以上の水位があれば「セルフクリーン機能」がはたらきます。

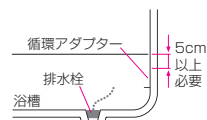

- を「切」にするとしばらくポンプが回ります。浴槽の排水栓を抜くのは「切」にして1分以上経過後（ポンプ停止後）にしてください。

お知らせ

- を「切」の状態に残り湯を排水しても「セルフクリーン機能」ははたらきません。
- セルフクリーン運転中に給湯（シャワー）使用すると、セルフクリーン機能は解除されます。
- このときに出るお湯の温度は、25ページの「お風呂の温度を調節する」で設定した温度になります。

お風呂から出たあとに

暖房を使う 暖房の使いかた

このページは給湯暖房機をお使いの場合のみお読みください。

●放熱器や床暖房リモコンで操作します。

警告

- 床暖房の上で高い温度に設定したまま、長時間座ったり寝そべっていると低温やけどを起こす心配があります。特に次のような方が使用する場合は、まわりの人が注意してあげることが必要です。
 - ・乳幼児・お年寄り・病人など自分の意志で体を動かさない方
 - ・疲労の激しいときやお酒や睡眠薬を飲まれた方
 - ・皮膚や皮膚感覚の弱い方
- パネルヒータの表面にさわらないでください。やけどの危険性があります。特に小さなお子さまのいる家庭では注意が必要です。

注意

- 床暖房の上に電気カーペットをひかないでください。床材の割れ・そり・隙間の原因となります。
- カーペット式床暖房の上に鋭利なものを落としたり、刺したりしないでください。温水パイプが破損します。

1 暖房する部屋の放熱器や床暖房リモコンの運転スイッチを「入」にし、温度調節つまみをお好みの温度にします。(放熱器(暖房)の取扱説明書もご覧ください)

- 燃焼中は表示画面に燃焼表示(🔥)が点灯します。

※高効率タイプの機器は熱効率が高いため、排気口から白い湯気が出ることがありますが、これは水蒸気であり、機器の故障ではありません。

知っておいてください 故障かな?と思ったら

故障表示が点滅する

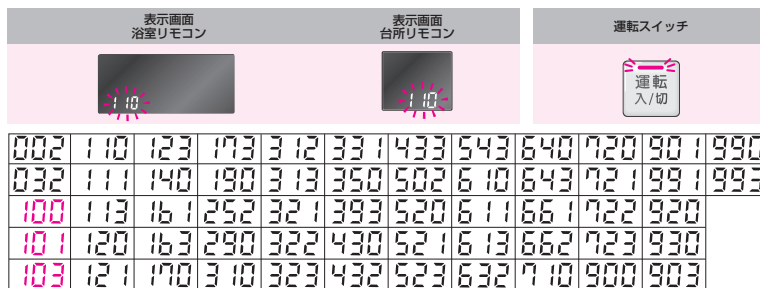

機器が故障すると表示画面の時刻表示部に上図のような故障表示が点滅します。故障表示が点滅した場合は次の操作をしてください。

- 1 ガス栓と給水元栓が十分開いているか確認します。
全開にする
ガス栓 給水元栓
機器の下部
- 2 お湯を使っている場合は、給湯栓を閉めます。
全閉にする
- 3 運転スイッチを「切」にして、再び「入」にします。
運転入/切
- 4 再び使用してみてください。

故障表示が032・161・632の場合

●再度使用する際には、下記の点に注意してください。

故障表示	原因	処置
032	排水栓をしなくて、自動運転をした。断水していた。(全自動タイプ)	断水していないか確認し、浴槽の排水栓を開けてから自動運転をしてください。
161	給湯中にお湯の温度が設定温度よりも上がりすぎたため。	給湯栓を開いて流量を多くして、お湯を出してみてください。
632	おいだし運転時に、浴槽のお湯(水)が足りなかった。(浴槽リモコンのおいだしスイッチを押したとき以外)	浴槽の排水栓を閉め、浴槽の水位が循環アダプター上端から5cm以上高くなるようにお湯(水)を張ってから、おいだししてください。
	おいだし運転時に、浴槽の排水栓が抜けていた。 循環アダプターのフィルター詰まりなど。	循環アダプターのフィルターを掃除し、正しく取り付けただ上、おいだしをしてください。

再使用しても、故障表示が点滅する場合は…

100・101・103を表示しているときは、お湯を使うことはできますが、給排気異常により十分な給湯能力が出ない状態となりますので、気が付いたらすぐにお買い上げの販売店またはもよりの大阪ガスにご連絡ください。

※リモコンの故障などの場合は、表示画面が点灯しなくなりますが、お湯を使うことはできるようになっています。ただしこの場合、高い温度(約50℃)のお湯が出ますので、使用には十分ご注意ください。

全自動タイプの給湯暖房機・ふる給湯器をお使いのお客さまで、増・改築などで浴槽を買い替えた場合や機器の設置場所を移動した場合は、新しい浴槽サイズなどを機器に記憶させる必要があります。下記手順に従って記憶内容の消去および自動運転の試運転を行ってください。

1. 現在記憶している記憶内容を消去してください。

浴室リモコンの運転スイッチを「入」にして表示画面を点灯させてから下図の▲スイッチを押しながら、■スイッチを1秒以上押し続けてください。

記憶内容が消去され、下図のように浴槽のマークが点滅します。



▲スイッチを押しながら■スイッチを1秒間以上押す。
(運転スイッチ「入」、自動スイッチ「切」、通常表示状態で操作)

2. 浴槽の残り湯をすべて排水してください。

浴槽にお湯が残った状態で以下の操作を行うと、その後湯はり時間が長くなったり、低い水位設定時に機器が作動しないなどの不具合が生じることがあります。

3. 排水栓をしっかりと閉めてください。

4. 自動スイッチを押す（「入」にする）と自動湯はりが開始されます。

運転中に浴槽には、給湯栓からお湯を入れしないでください。
運転中何回か停止しますが異常ではありません。

自動運転のはたらき（例）

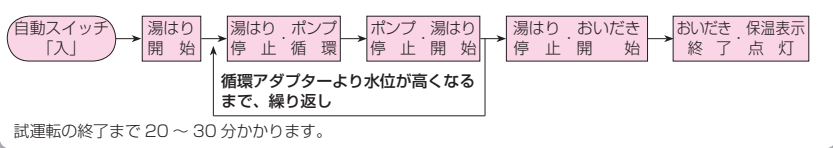

試運転の終了まで20～30分かかります。

5. 試運転が完了し、浴槽サイズと水位を記憶しました。

■アフターサービスについて

- アフターサービス・保証については、機器本体に準じます。
- 機器本体の保証書は、機器本体の取扱説明書にあります。必ず「販売店・お買上げ日」などが記入されていることを確認してください。
- 当社は、保証書に記載してあるように、機器の販売後、機器やリモコンに故障がある場合、一定期間の一定条件のもとに、無料修理に応ずることを約束いたします。（詳細は保証書をご覧ください）
- 保証書を紛失されますと、保証期間内であっても修理費をいただく場合がありますので、大切に保管してください。
- 無料修理期間経過後の故障修理については、修理によって機能が維持できる場合、有料で修理いたします。

＝ 冬期の入浴について

- 冬期など浴室・脱衣室と居室の温度差が大きいときは、急激な温度変化による身体への悪影響（ヒートショック）によって、特に高齢者は入浴時の事故につながるおそれがあります。入浴時に暖房機器で浴室と脱衣室を暖めるなどしてください。浴室を暖めるには、シャワーでお湯を流したり、浴槽にふたをしないでお湯はりする方法もあります。
- 消費者庁公表の入浴に関する周知事項も併せてご確認ください。
「冬季に多発する高齢者の入浴中の事故に御注意ください！」
(消費者庁ホームページ：2016年1月20日公表)

— 危険 —

ガスくさいときはガス栓を閉め、窓を全開にしてから(火気に注意して)大阪ガスにご連絡ください。



060 00012 56147 0

U266-896 x 02 (00)
231030



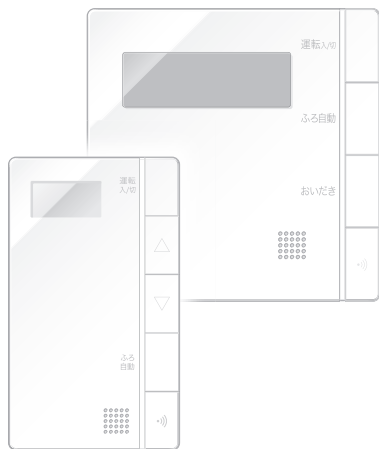

取扱説明書

BGM機能付インターホンリモコン

138-R337



ご愛用の皆様へ

このたびは、BGM機能付インターホンリモコンをお買い上げいただきましてありがとうございます。
 ご使用前にこの取扱説明書を必ずお読みいただき、正しくお使いください。
 ご使用の給湯暖房機本体の取扱説明書も併せてご覧ください。また、美・白湯ユニット
 をご使用の場合は美・白湯ユニットの取扱説明書も併せてご覧ください。
 取扱説明書は、いつでも使用できるように大切に保管し、使用方法がわからなくなっ
 たときにお読みください。
 来客者などが機器を使用するときは、その前に必ず取扱説明書の内容を説明してくだ
 さい。
 この製品は国内専用です。



はじめに

本書の使いかた

初めてお使いになるときには、ひと通りお読みください。
 初めて浴室リモコンのメニューから各種設定するときは、まず10ページの「浴室リ
 モコンのメニューから各種設定をする（操作方法）」をご覧ください、基本的な操作方
 法を確認してください。

本書で使用する絵表示について



参照ページおよび参照箇所



メロディ付き音声案内



音声案内



メロディのお知らせ音



安全にお使いいただくためのご注意に関する絵表示については、3ページを参照してく
 ださい。



もくじ

ご愛用の皆様へ	1
はじめに	1
もくじ	2
安全のための注意	3
各部のなまえとはたらき	5
浴室リモコンのメニューから各種設定をする（操作方法）	10
メニュー画面・設定画面一覧	12
準備してください	
初めて使うとき	16
浴室リモコンの言語を変更する	17
時計を合わせる	18
台所や洗面所でお湯を使う	
お湯を使う／給湯温度を変える	19
優先スイッチの使いかた	22
お風呂を沸かすとき	
自動運転でお風呂を沸かす	23
予約運転でお風呂を沸かす	26
ふる設定水位（湯量）を変える	28
ふる設定温度を変える	31
保温時間を変える	32
お風呂に入る	
お湯やシャワーを使う	33
お風呂をあつくる（おいだき）	35
お風呂をぬくする	37
お風呂のお湯をふやす	38
セルフクリーン機能	39
セルフクリーン機能の設定	40
美・白湯機能	
美・白湯に入る	41
BGM入力機能	
お風呂で音楽を聴く	45
インターホン機能	
インターホン機能で会話する	50
暖房を使うとき	
暖房する	53
浴室暖房する	54
浴室暖房を自動運転と連動させる	56
暖房の運転音を下げる	58
各種設定・その他の機能	
バスルームタイマー	59
音声やメロディの大きさを定める	61
浴室リモコンの表示の明るさを変更する	65
リモコン表示の節電設定	66
メンテナンス&サービス	
機器を移設・浴槽を交換したとき	68
凍結予防について	69
点検のポイントとお手入れ	70
故障かな?と思ったら	71
アフターサービスについて	75 (裏表紙)

この取扱説明書では、誤った取り扱いによる危害・損害の程度を次のように区分しています。お客さまや他の人々への危害や財産への損害を未然に防止するために、いろいろな絵表示をしています。内容は下図の通りです。よく理解して正しくお使いください。

 警告	この表示を無視して、誤った取扱いをすると、人が死亡、重傷を負う可能性、または火災の可能性が想定される内容を示しています。
 注意	この表示を無視して、誤った取扱いをすると、人が傷害を負う可能性や物的損害のみの発生が想定される内容を示しています。
お願い	この表示は本機器を安全・快適に使うため、是非理解していただきたい事柄を示しています。

◆◆ 絵表示の意味



一般的な危険警告注意



ぬれ手禁止



一般的な禁止



必ず行うこと

注意

雷時の注意

- AC100V 電源を使用する音楽プレーヤーなどを台所リモコンに接続しているときに雷が発生しはじめたら、すみやかに接続コード（ミニプラグ付延長コード）を台所リモコンから抜いてください。
- 雷による一時的な過電流で機器本体の電子部品が損傷する場合があります。

美・白湯運転時の注意（美・白湯ユニットをお使いの場合）

- 美・白湯運転中はお湯が不透明になり、浴槽の底が見えなくなることがありますのでご注意ください。

お願い

リモコンの取り扱いに注意

- 浴室リモコンは防水タイプですが故意に水をかけないでください。マイクやスピーカーの穴に水膜がはり、マイクの感度が落ちたり、スピーカーの音が聞こえにくくなります。また、台所リモコンは防水タイプではありませんのでむやみに水をかけないようにしてください。
- 故障の原因となります。
- お子様がいたずらしないよう、注意してください。
- 炊飯器、電気ポットなどの蒸気や温風をあてないようにしてください。
- 故障の原因となります。
- リモコンは分解したり乱暴に扱わないでください。
- 故障の原因となります。
- スピーカーに耳を近付けて使用しないでください。
- 大きな音が出ることもあり、聴覚障害を引き起こすおそれがあります。
- 台所リモコンの入力端子に針金などを差し込まないでください。
- 故障の原因となります。
- 台所リモコンの入力端子にプラグ（φ3.5ステレオミニプラグ）を抜き差しするときは、無理な力を加えないでください。
- 故障の原因となります。

お願い

リモコンの設置場所について

- 室温が55℃を超えるサウナなどへは取り付けしないでください。（5～55℃の範囲で使用してください）
- 故障の原因となります。
- 浴室リモコンと台所リモコンの設置場所が近い場合、ハウリング（キーンなどの大きな音がする現象）を起こすことがあります。そのような場合は施工店に連絡して、リモコンの設置場所や向きを変更してください。
- 浴室リモコンのみや台所リモコンのみの単独使用はできません。必ずセットでご使用ください。

リモコンからテレビやラジオを遠ざけてください

（台所リモコンに接続する音楽プレーヤーなどを除く）

- テレビやラジオはリモコンおよびリモコン線から1m以上離してください。
- 画像や音声が悪くなる場合があります。

お手入れの際の注意

- けがには十分にご注意ください。
- 機器やリモコンのお手入れの際には、台所用中性洗剤（食器・野菜洗い用）以外の洗剤やみがき粉・シンナー・ベンジン・エタノールやたわしなどの硬いものを使用しないでください。表面の光沢や印刷・文字などが消えたりキズがつきます。
- 台所リモコンに洗剤をかけた後、水洗いししないでください。また、台所リモコンの周りの壁にかけて垂れた洗剤や水はリモコンにかからないように拭きとってください。リモコンに洗剤や水が浸入して、故障の原因となります。

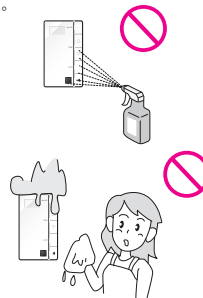

別売部品について

- この製品が適合する給湯暖房機以外には使用しないでください。事故や故障の原因となります。
- この製品は、他のインターホンリモコンとは接続できません。リモコン線を利用する給湯暖房機の別売部品の中には、この製品を接続すると使用できないものがあります。使用可能かどうかは、事前にお買い上げの販売店またはもよりの大阪ガスへご確認ください。

音楽プレーヤーなどの取り扱いについて

- 台所リモコンに接続する音楽プレーヤーなどの取り扱いについては、それらの取扱説明書を参照してください。

無線機器（電波を発生する機器）の影響について

- 他の機器が発生する電波の影響を受け、インターホン機能やBGM 機能を使用中に雑音聞こえることがあります。
- 台所リモコンの近くに無線機を持つドアホンなど常時電波を発生する機器が設置されていると、BGM 機能を使用するときに浴室リモコンから雑音聞こえることがあります。

水栓について

- 水栓にはいろいろな種類があります。詳しくは水栓の取扱説明書をご覧ください。
- 水圧の低い地域では泡沫水栓を使用しないでください。お湯の温度が不安定になります。
- サーモスタット式水栓をご使用の場合はリモコンの給湯温度はご希望の温度（ハンドルの温度）より高めにしてください。

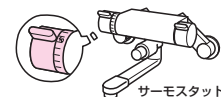

美・白湯運転時の注意（美・白湯ユニットをお使いの場合）

- 浴槽に水のない状態で、美・白湯運転をしないでください。
- ポンプを傷める原因となります。
- 入浴剤を使用すると、美・白湯運転時に気泡が十分に出来ないことがあります。

各部のなまえとはたらき

リモコンの各部の名前を確認してください。
表示部は実際の運転状況を示すものではありません。

■ 浴室リモコン

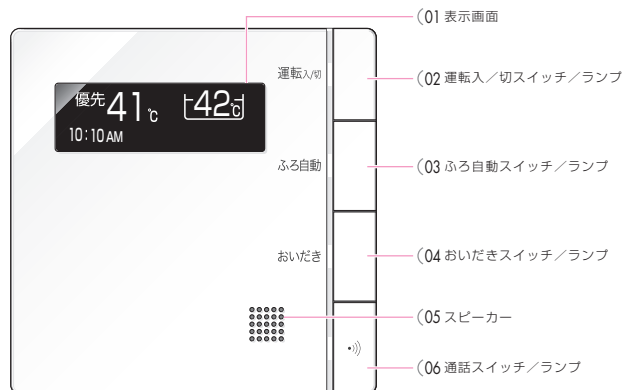

※各スイッチを押すと、「ピッ」という操作音が鳴ります。また音声案内で設定内容などをお知らせします。

- 02) 運転入/切スイッチ/ランプ
「入」にすると給湯できます。お風呂を沸かしたり、各スイッチの操作をする場合も「入」にします。もう一度押すと「切」になります。
- 03) ふる自動スイッチ/ランプ
「自動運転」をします。
P23
- 04) おいだしスイッチ/ランプ
おいだしをします。
P35
- 06) 通話スイッチ/ランプ
リモコンを使って通話ができます。
P50

スピーカーの穴に水滴が入ると、音声が聞こえにくくなります。スピーカー部には水がかからないようご注意ください。
スイッチの操作はゆっくり確実に行ってください。早く操作すると作動しない場合がありますので、必ず「ピッ」という操作音を確認してください。

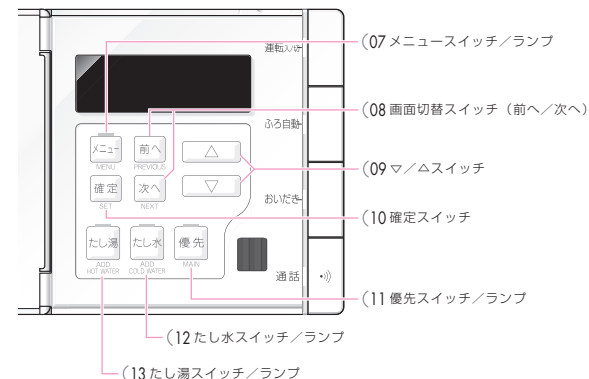

- 07) メニュースイッチ/ランプ
「設定画面」を選択するための、「メニュー画面」を呼び出します。
P10 「浴室リモコンのメニューから各種設定する」
- 08) 画面切替スイッチ (前へ/次へ)
メニュー「入」(メニューランプが点灯)のときに「設定画面」を切り替えます。
P10 「浴室リモコンのメニューから各種設定する」
- 09) マ/△スイッチ
給湯温度を変更します。
P19
メニュー「入」(メニューランプが点灯)のときは…
「メニュー画面」を表示しているときは、A. ふる、B. 暖房、C. リモコン、D. その他、E. 美・白湯 の設定グループを選択します。
「設定画面」を表示しているときは、各設定の変更や「入」「切」をします。
P10 「浴室リモコンのメニューから各種設定する」
- 10) 確定スイッチ
「メニュー画面」を表示しているときは、「設定画面」へ移行します。
「設定画面」を表示しているときは、操作した内容を確定します。
P10 「浴室リモコンのメニューから各種設定する」
- 11) 優先スイッチ/ランプ
給湯温度の変更ができるリモコンの切り替えをします。このランプが点灯しているときは、給湯温度が変更できます。
P22
- 12) たし水スイッチ/ランプ
循環アダプターから水をたします。
P37
- 13) たし湯スイッチ/ランプ
循環アダプターからお湯をたします。
P38

各部のなまえとはたらき（つづき）

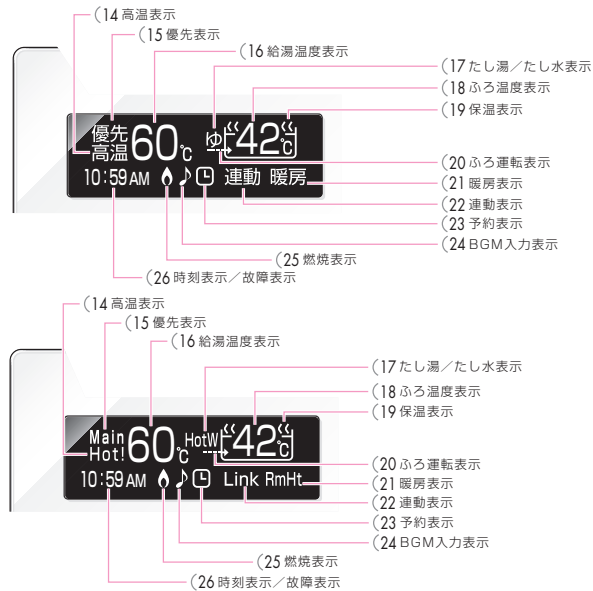

※スイッチを操作した際には、表示画面の各動作表示を確認してください。点灯しない場合は、もう一度操作してください。
表示画面は説明のためのものであり、実際の運転状態を示すものではありません。

- 14) 高温表示 給湯温度が60℃に設定されているときに点灯します。☞P20
- 15) 優先表示 この表示が点灯しているときには、浴室リモコンで給湯温度が変更できます。☞P22
- 16) 給湯温度表示 給湯の設定温度を表示します。☞P19
- 17) たし湯/たし水表示 たし湯・たし水運転中に点灯します。☞P37,38
- 18) ふろ温度表示 ふろ設定温度を表示します。☞P31
- 19) 保温表示 保温中に点灯します。☞P23,32
- 20) ふろ運転表示 自動・おだき・たし湯・ぬる湯 美・白湯運転中およびふろの凍結予防運転中にも点灯します。☞P23,35,37,38,42,44,69
- 21) 暖房表示 浴室暖房中に点灯します。☞P54
- 22) 連動表示 浴室暖房を自動運転と連動して運転させる設定を「入」にしたときに点灯します。☞P56
- 23) 予約表示 予約運転中に表示します。☞P27
- 24) BGM入力表示 台所リモコンの入力端子に音楽プレーヤーが接続されている間、点灯します。☞P45
- 25) 燃焼表示 給湯、湯はり、暖房などで機器本体を使用しているときに点灯します。☞P19,23~
- 26) 時刻表示/故障表示 現在時刻を表示します。☞P18
不具合のあったときは故障表示が点滅します。☞P73

■ 台所リモコン

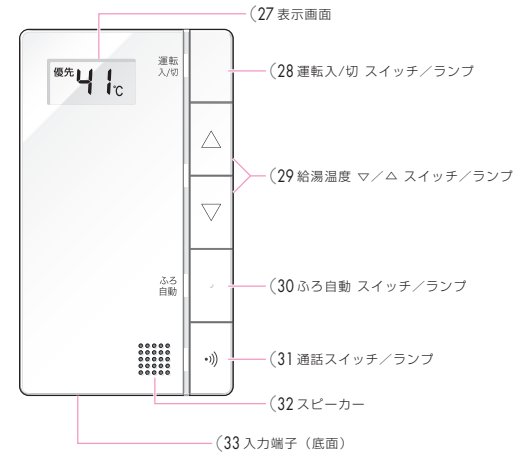

※各スイッチを押すと、「ピッ」という操作音が鳴ります。また音声案内で設定内容などをお知らせします。

- 28) 運転入/切スイッチ/ランプ 「入」にすると給湯できます。おふろを沸かしたり、各スイッチの操作をする場合も「入」にします。もう一度押すと「切」になります。
- 29) 給湯温度マ/△スイッチ/ランプ 給湯温度を変更します。☞P19
- 30) ふろ自動スイッチ/ランプ 「自動運転」をします。☞P23
- 31) 通話スイッチ/ランプ リモコンを使って通話ができます。☞P50
- 33) 入力端子（底面） 浴室リモコンで音楽を聴くときに、音楽プレーヤーと接続します。☞P45

スイッチの操作はゆっくり確実に行ってください。早く操作すると作動しない場合がありますので、必ず「ピッ」という操作音を確認してください。

各部のなまえとはたらき（つづき）



※スイッチを操作した際には、表示画面の各動作表示を確認してください。点灯しない場合は、もう一度操作してください。
表示画面は説明のためのものであり、実際の運転状態を示すものではありません。

- 34) 高温表示 給湯温度が60℃に設定されているときに点灯します。
□P20
- 35) 優先表示 この表示が点灯しているときには、台所リモコンで給湯温度が変更できます。
□P22
- 36) 給湯温度表示／ふろ温度表示／故障表示 通常は給湯温度を表示します。
□P19
自動運転を開始すると、10秒間ふろ温度を表示します。
□P24
不具合のあったときは故障表示が点滅します。
□P73
- 37) 燃烧表示 給湯、湯はり、暖房などで機器本体を使用しているときに点灯します。
□P19,23~
- 38) ふろ表示 ふろ温度が表示されているときに、一緒に点灯します。
□P24
- 39) 音量表示 リモコンの音量を変更する際に点灯します。
□P61
- 40) BGM入力表示 入力端子に音楽プレーヤーが接続されている間、点灯します。
□P45

浴室リモコンのメニューから各種設定をする（操作方法）

浴室リモコンでは、いろいろな設定項目をメニューから選択して表示させ、各機能を「入」「切」したり、設定を変更します。
基本的な操作方法是どの設定項目でも同じです。
ここでは、リモコンの表示の明るさを設定する場合を例に、説明します。
操作をするときには、運転入/切スイッチを押して「入」にしてください。

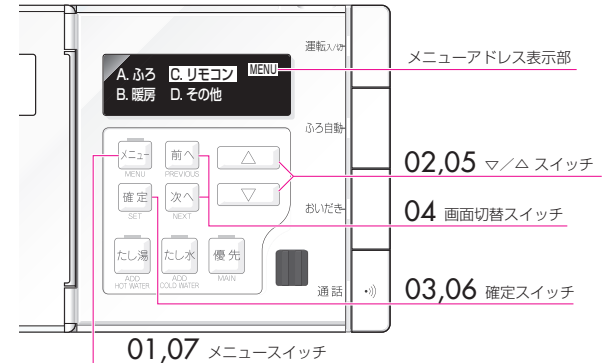

01. **メニュースイッチ**を押す。
メニューランプが点灯し、メニュー画面が現れます。
メニューアドレス表示部に**MENU**が表示されます。
現在選択されている設定グループが反転しています。
最初は「A. ふろ」が選択されています。



02. **マ/△スイッチ**を押して、「**C. リモコン**」を選択する。

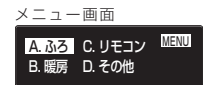

03. **確定スイッチ**を押す。
時計合せの設定画面が現れます。メニューアドレスは**[C-2]**です。□P12
台所リモコンの入力端子にプラグが接続されているときは、BGM音量の設定画面が現れます。
メニューアドレスは**[C-1]**です。□P12

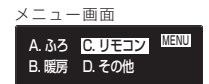

04. **画面切替スイッチ**（前へ/次へ）を何回か押して、「**明るさ**」を表示させる。
メニューアドレスは**[C-5]**です。□P12



05. マ/△スイッチを押して、設定を変更する。
選択した数値の下のバーが点滅します。



06. 確定スイッチを押して、選択を確定する。
「設定しました。」
選択した数値の下のバーが点滅から点灯に変わります。
※確定スイッチを押さなくても、そのまま30秒間経過すると、自動的に設定が完了し通常画面に戻ります。

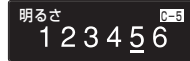

07. メニュースイッチを押す。
メニュー画面に戻ります。
メニューアドレスは [MENU] です。
再度、メニュースイッチを押すと、メニューランプが消灯し、通常画面に戻ります。

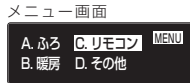

☑P12 「メニュー画面・設定画面一覧」を参照してください。

- 設定画面（メニューアドレス[A-1]から[E-1]）の途中でメニュースイッチを押すと、どの画面であってもメニュー画面（メニューアドレス[MENU]）に戻ります。
- メニュー画面（メニューアドレス[MENU]）や設定画面（メニューアドレス[A-1]）から[E-1]で操作しないまま30秒間経過すると、通常画面に戻ります。ただし、タイマー画面（メニューアドレス[D-3]）は操作しないまま30秒間経過しても、画面は切り替わりません。

■手順05/手順06

マ/△スイッチを押して設定を変更すると、変更後の数値や「入」「切」が点滅する場合は点灯する場合があります。変更後の数値や「入」「切」が点滅している場合は、確定スイッチを押して、操作結果を確定します。操作結果が確定すると設定した数値や「入」「切」が点灯します。

- 操作結果が確定していないまま（数値や項目が点滅した状態）でメニュースイッチを押したり、画面切替スイッチ（前へ/次へ）を押して別の画面に移動すると、右図の表示が現れ、設定が変更されていないことをお知らせします。
- 操作結果が確定していないまま（数値や項目が点滅した状態）で30秒経過すると、操作結果が確定し、通常画面に戻ります。

設定を変更しませんでした。

日本語のメニュー画面・設定画面

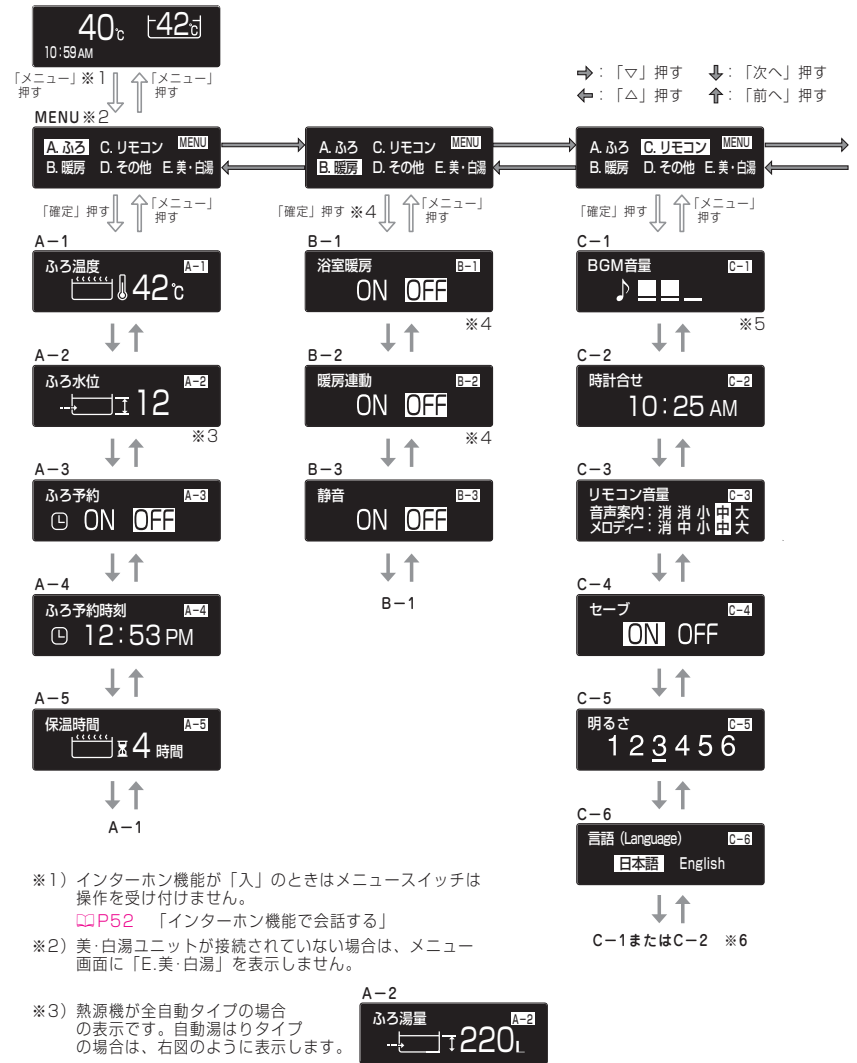

- ※1) インターホン機能が「入」のときはメニュースイッチは操作を受け付けません。
☑P52 「インターホン機能で会話する」
- ※2) 美・白湯ユニットが接続されていない場合は、メニュー画面に「E.美・白湯」を表示しません。

- ※3) 熱源機が全自動タイプの場合の表示です。自動湯はりタイプの場合は、右図のように表示します。
- ※4) 浴室暖房乾燥機が接続されていない場合は、表示しません。
- ※5) 台所リモコンの入力端子にプラグが接続されているときのみ表示されます。
- ※6) 台所リモコンの入力端子にプラグが接続されていない場合はC-2が表示されます。

メニュー画面・設定画面一覧 (つづき)

日本語のメニュー画面・設定画面 (つづき)

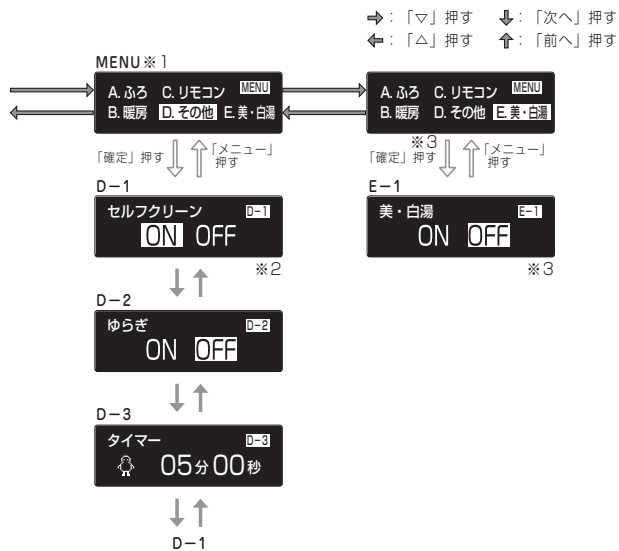

- ※1) 美・白湯ユニットが接続されていない場合は、メニュー画面に「E.美・白湯」を表示しません。
- ※2) 熱源機が自動湯はりタイプの場合は、表示しません。
- ※3) 美・白湯ユニットが接続されていない場合は、表示しません。

英語のメニュー画面・設定画面

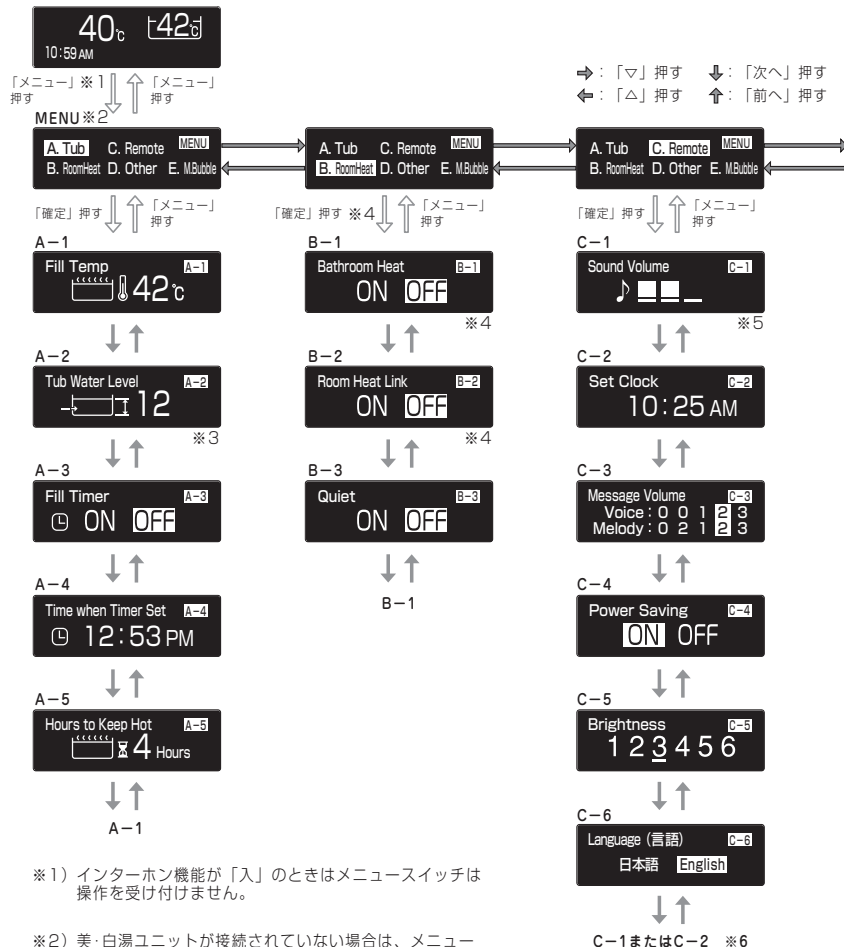

- ※1) インターホン機能が「入」のときはメニュースイッチは操作を受け付けません。
- ※2) 美・白湯ユニットが接続されていない場合は、メニュー画面に「E.M.Bubble」を表示しません。
- ※3) 熱源機が全自動タイプの場合の表示です。自動湯はりタイプの場合は、右図のように表示します。
- ※4) 浴室暖房乾燥機が接続されていない場合は、表示しません。
- ※5) 台所リモコンの入力端子にプラグが接続されているときのみ表示されます。
- ※6) 台所リモコンの入力端子にプラグが接続されていない場合はC-2が表示されます。

メニュー画面・設定画面一覧 (つづき)

英語のメニュー画面・設定画面 (つづき)

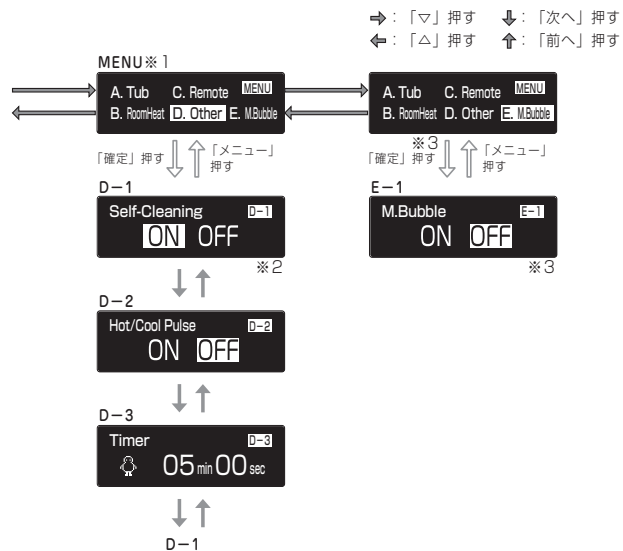

※1) 美・白湯ユニットが接続されていない場合は、メニュー画面に「E.M.Bubble」を表示しません。

※2) 自動湯はりタイプの場合は、表示しません。

※3) 美・白湯ユニットが接続されていない場合は、表示しません。

初めて使うとき

初めて使うときは、次の準備が必要です。

01. 給水元栓を全開にする。
 機器の下方または側方に給水元栓があります。



02. 給湯栓を開け、水が出ることを確認してから閉じる。
 すべての給湯栓で、確認してください。

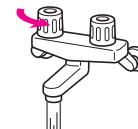

03. 電源プラグをコンセントに差し込む。
 (分電盤の専用ブレーカーを「入」にしてください)。
 コンセントは機器付近の壁などにあります。

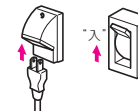

04. ガス栓を全開にする。
 機器の下方または側方にガス栓があります。



警告

ぬれた手で電源プラグをさわらない

- 電源プラグをコンセントに差し込む際は、ぬれた手で電源プラグをさわらないでください。感電のおそれがあります。



浴室リモコンの言語を変更する

浴室リモコンの表示画面の言語を、日本語と英語のどちらかを選択することができます。浴室リモコンで設定します。運転入/切スイッチは「入」にします。

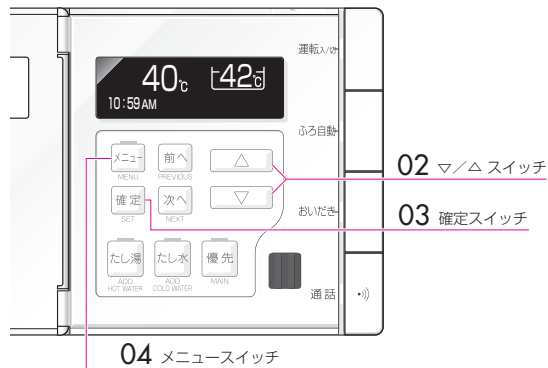



インターホン機能が「入」のときは設定できません。
P50
「インターホン機能が会話する」

P10
「浴室リモコンのメニューから各種設定をする」

- 「言語 (Language)」設定画面を表示させる。メニューアドレスは [C-6] です。通常画面を表示した状態で

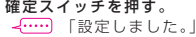
- マ/△スイッチを押して、「日本語」または「English」を選択する。選択された言語が、反転して点滅します。

- 確定スイッチを押す。

「設定しました。」
 選択が確定します。
 ※確定スイッチを押さなくても、そのまま30秒間経過すると、自動的に設定が完了し通常画面に戻ります。

- メニュースイッチを押す。メニュー画面に戻ります。表示言語が変更されているのを確認してください。

表示画面の言語に「英語」を選択することはできませんが、リモコンのお知らせの音声は日本語のままです、変更されません。台所リモコンの表示画面の言語は日本語のままです、変更できません。お買い上げの際は、表示画面の言語は日本語に設定されています。

時計を合わせる

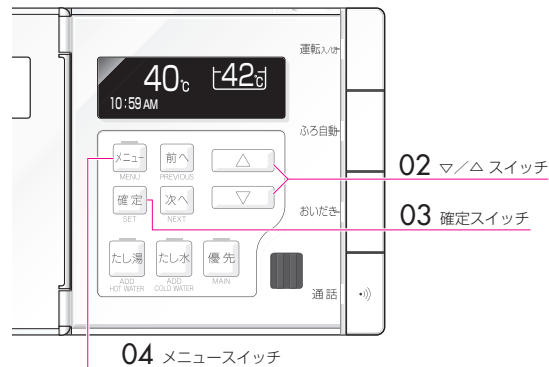
浴室リモコンで設定します。運転入/切スイッチは「入」にします。時計合せをしていないと、予約運転 (26ページ参照) ができません。



インターホン機能が「入」のときは設定できません。
P50
「インターホン機能が会話する」

P10
「浴室リモコンのメニューから各種設定をする」

- 「時計合せ」設定画面を表示させる。メニューアドレスは [C-2] です。通常画面を表示した状態で

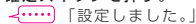

 の順に押します。
 ※1) 台所リモコンの入力端子にプラグが接続されているときに、押します。

- マ/△スイッチを押して、現在時刻を設定する。△スイッチを押し続けると、10分単位で進みます。マスイッチを押し続けると10分単位で戻ります。現在の時刻に近付いたら1回ずつ押して設定します。午前 (AM) と午後 (PM) を間違えないように注意してください。

- 確定スイッチを押す。

「設定しました。」
 確定スイッチを押した瞬間に0秒になり、時計を開始します。
 ※確定スイッチを押さなくても、そのまま60秒間経過すると、自動的に設定が完了し通常画面に戻ります。

- メニュースイッチを押すと、メニュー画面に戻ります。

A. ぶろ B. 暖房 C. リモコン D. その他

- 時計合わせをしないで、運転入/切スイッチを「入」にしたときは、表示画面の時刻表示部に「-:-」が点灯します。
- 一度時計合わせを行った後も、手順01～手順04の操作をすればいつでも現在時刻を変更することができます。
- 電源プラグが抜けたり停電があった場合には、時刻は「-:-」の点灯になります。再度時計合わせを行ってください。

お湯を使う／給湯温度を変える

どのリモコンでも操作できます。
運転入/切スイッチは「入」にします。

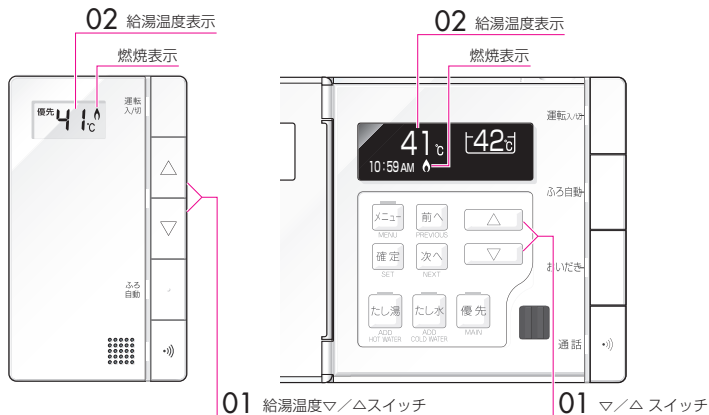

01. 台所リモコンは給湯温度▽/△スイッチ、浴室リモコンは▽/△スイッチを押して、給湯温度を設定する。

△スイッチを押す：

🔊 (上がるメロディ) 「給湯温度を〇〇度に変更しました。」

▽スイッチを押す：

🔊 (下がるメロディ) 「給湯温度を〇〇度に変更しました。」

給湯温度が変更できないときは…

🔊 P22 「優先スイッチの使いかた」

02. 給湯温度表示で給湯設定温度を確認する。

03. 給湯栓を開けてお湯を出す。
お湯を使用しているときは、表示画面に燃焼表示が点灯します。

■手順01

▽または△スイッチを押し続けると、45℃以下での設定では連続で表示が変わります。46℃以上に設定するときは△スイッチを1回ずつ押し続けてください。操作をしていない側のリモコンでは、給湯温度が変更されたときには「給湯温度が変更されました」という音声案内が流れます。

■手順03

給湯温度が高い場合や湯量を絞って使う場合は、設定温度よりも熱いお湯が出る場合があります。やけど防止のため、このような場合は湯量を多めにし、湯温を確認してからお使いください。

湯量を絞すぎると燃焼を停止します。

サーモスタート式水栓をご使用の場合は、リモコンの設定温度をご希望の温度（ハンドルの温度）より高めにしてください。詳しくは水栓の取扱説明書をご覧ください。

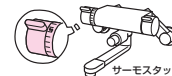

給湯温度について

- お買い上げの際には、給湯温度は42℃に設定してあります。
- 設定できる温度は35℃～60℃の15段階です。（一部の機種では給湯温度を35℃、47℃、48℃に設定できません。）



- 表示している温度と実際の温度は、季節や配管条件などにより必ずしも一致しません。めやすとしてください。
- 夏期など給水温度が高いときに、低い給湯温度（食器洗い）に設定した場合、設定された温度より高いお湯が出ることがありますので、必要に応じて水を混ぜ湯温を確認してからお使いください。
- お風呂への湯はり中にお湯を使った場合、ふろ設定温度のお湯が出る場合があります。
- 給湯温度を60℃に設定すると🔊「あついお湯が出ます」という音声案内とともに表示画面に高温表示が点灯して、注意を促します。



潜熱回収型の機器は排気の温度が比較的低いため、排気口から白い湯気が多く出ることがあります。これは水蒸気が小さな水滴となったもので、異常ではありません。

警告

お湯を使うときはやけどに注意

- お湯を使用している本人以外（特に小さなお子さまなど）は給湯温度を変えないでください。
 - お湯を使うときは給湯温度表示を確認し、必ず手でお湯の温度を確認し、湯温が安定してから使用してください。
 - お湯を一度止めて再度使用するときは、一瞬熱いお湯が出ることがありますので、出始めのお湯は体につかないでください。
 - 給湯温度を変更するときや優先を切り替えるときは、他の人がお湯を使っていないことを確認してください。
- 他の人がお湯を使っていると、そこのお湯の温度も変わるためやけどをすることがあります。
- 優先を切り替えたときは、必ず給湯温度を確認してください。温度が変わることがあります。

☞ P22 「優先スイッチの使いかた」



お願い

水を使用する際には…

- 水を使用する際、給湯栓を開けないでください（混合水栓の場合は必ず「水」の位置で使用してください）。リモコンの運転入/切スイッチが「切」の状態では給湯栓を開けたり、混合水栓の「湯」の位置で水を流したりして機器内配管に冷水が流れると、機器内が結露して機器の寿命を短くします。

優先スイッチの使いかた

給湯配管先のすべての給湯栓には、同じ温度のお湯を供給します（ひとつの機器に接続されているすべてのリモコンで常に同一の給湯温度を表示します）。そのため、お湯を使用中、他の人が給湯温度を変えてしまうとお湯の温度が変わりやけどをすることがあります。このような事故を予防するため、どちらか一方の（優先表示の点灯している）リモコンでしか給湯温度が変えられないようになっています。浴室リモコンで操作します。運転入/切スイッチは「入」にします。

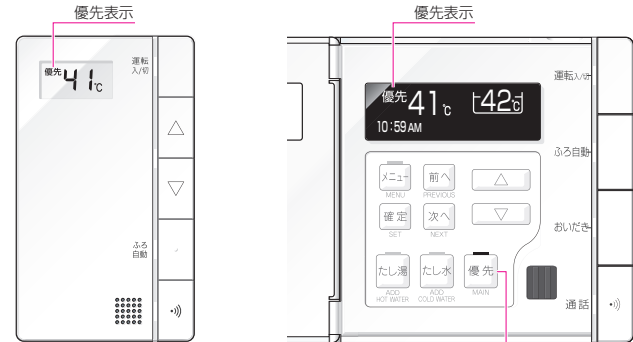

01 優先スイッチ／優先ランプ

01. 優先表示（および優先ランプ）が点灯していない状態で…

優先スイッチを押す。

☞ 「給湯温度が変更できます。」

優先ランプ（青）と優先表示が点灯し、給湯温度を変更できる「優先権」が浴室リモコンに移ります。

優先スイッチを1回押すたびに、優先権が浴室リモコンと台所リモコンの間を行き来します。

浴室リモコンのみの設置の場合、優先ランプは点灯したままになります。

給湯温度の優先権

- 台所リモコンと浴室リモコンは、それぞれが優先権を持っていたときに設定した給湯温度を記憶しています。優先権が切り替わると、優先権を持つリモコンが記憶していた温度が給湯温度になります。
 - 優先権のないリモコンで給湯温度を変更しようとする、☞ 「給湯温度は変更できません」とお知らせします。
 - 給湯温度の変更以外は、どちらのリモコンでも、優先権に関係なく設定したり使用することができます。
- ※ 運転「切」の状態から運転「入」にしたときには、運転入/切スイッチが押された側のリモコンが優先権を持ちます。
- ※ 例えば、浴室リモコンが優先になっているときは、台所リモコンでは給湯温度を変更することができなくなるので、安心してシャワーを使えます。

自動運転でお風呂を沸かす（つづき）

残り湯を沸かしたいとき

- 残り湯や水が循環アダプターより上までである場合には、おいだきスイッチを押すと、水位（湯量）を変えずに、ふろ設定温度までおいだきします。
📖P35「お風呂をあつくる（おいだき）」
- 残り湯がある状態で自動運転をしたり、ふろ自動スイッチを何度も「切」にしたり「入」にしたりすると、湯はりの量が設定と異なったり、お湯があふれたりすることがあります。
 詳しくは…
📖機器本体の取扱説明書を参照してください。（「故障かな？と思ったらー■湯はりの量が設定した湯量にならない」）

全自動タイプと自動湯はりタイプの動作について

- 全自動タイプと自動湯はりタイプでは、「自動運転」でお風呂を沸かしたときの機器の動作が若干異なります。
 ご使用の機器が全自動タイプか自動湯はりタイプかは、品名でご確認ください。
📖機器本体の取扱説明書を参照してください。

全自動タイプ

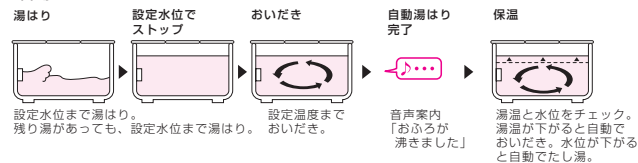

自動湯はりタイプ

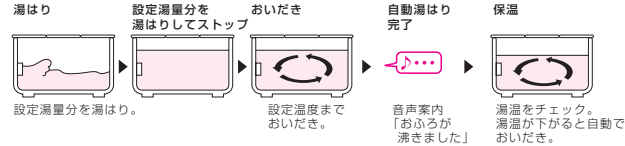

自動湯はりタイプの場合には…

- 残り湯が循環アダプターより上までであるときにふろ自動スイッチを押すと、水位が多少ばつきます。特に、残り湯の温度がふろ設定温度に近いときは、約6リットル（機種によっては約16リットル）だけ湯はりして、設定した量にはなりません。
- 残り湯の水位が循環アダプターより下のときにふろ自動スイッチを押すと、「残り湯がない」と機器が判断して湯はりを行うため、残り湯の分だけ水位が高くなったり、お湯があふれることがあります。

全自動タイプではじめて自動運転をするときには

- 機器が浴槽の大きさを記憶するため、初めて自動運転をするときは、浴槽に水のない状態にして、排水栓を閉めてからふろ自動スイッチを押してください。詳しくは…
📖P68「機器を移設・浴槽を交換したとき」

予約運転でお風呂を沸かす

時計合わせについては…

- 📖P18 「時計を合わせる」

インターホン機能が「入」のときは設定できません。

- 📖P50 「インターホン機能で会話する」

予約した時刻に入浴できるように、機器が自動でお風呂を沸かします。時計合わせをしていないと、予約運転をすることはできません。浴室リモコンで操作します。運転入/切スイッチは「入」にします。

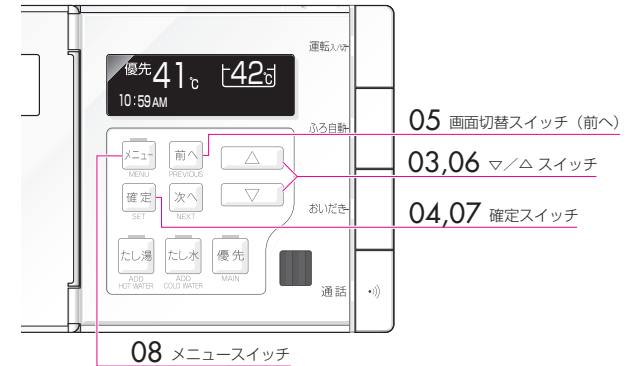

01. 浴槽の排水栓を閉じ、浴槽にフタをする。

02. 「ふろ予約時刻」設定画面を表示させる。メニューアドレスは **A-4** です。通常画面を表示した状態で
📖P10 「浴室リモコンのメニューから各種設定をする」



03. マ/△スイッチを押して、ふろ予約時刻を設定する。時計合わせと同じ要領で、設定します。午前 (AM) と午後 (PM) を間違えないように注意してください。



04. 確定スイッチを押す。
📖P10 「設定しました。」
 ※確定スイッチを押さなくても、そのまま30秒間経過すると、自動的に設定が完了し通常画面に戻ります。

05. 画面切替スイッチ（前へ）を押して、「ふろ予約」設定画面を表示させる。メニューアドレスは **A-3** です。



06. マ/△スイッチを押して、「ON」を選択する。「ON」表示が反転して点滅します。



07. 確定スイッチを押す。
📖P10 「設定しました。」
 ※確定スイッチを押さなくても、そのまま30秒間経過すると、自動的に設定が完了し通常画面に戻ります。

08. メニュースイッチを押すと、メニュー画面に戻ります。

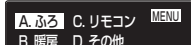

予約運転でお風呂を沸かす（つづき）

予約設定が完了し、通常画面に戻ると…

浴室リモコンの表示画面には右図のように予約表示が点灯します。
 台所リモコンでは予約運転中か否かの確認はできませんので、浴室リモコンの「予約表示」で確認してください。



予約時刻の30分前から機器は自動運転を始めます

ふろ自動ランプ（青）が点灯し、湯はりを開始します。

お風呂が沸き上がると…

♪（お知らせのメロディ）「お風呂が沸きました。」

浴室リモコンの表示画面に保温表示が点灯し、一定時間保温します。
 保温中は、ふろ自動ランプは赤色に点灯します。

保温時間を変えるときは…

☑P32「保温時間を変える」

■手順03

予約時刻は、現在時刻より30分以降に設定してください。30分以内になると、予約時刻になってもお風呂への湯はりが完了しないことがあります。

■予約運転中は、運転入/切スイッチを「切」にしないでください

予約中に、運転入/切スイッチを押して「切」にすると、予約も解除されます。

■湯はり完了5分前のお知らせについて

予約運転の場合は、湯はり完了5分前のお知らせはしません。

潜熱回収型の機器は排気の温度が比較的低いため、排気口から白い湯気が多く出ることがあります。これは水蒸気が小さな水滴となったもので、異常ではありません。

☑P10

「浴室リモコンのメニューから各種設定をする」

予約運転をキャンセルする

●湯はりが始まっていないとき：「ふろ予約」設定画面（メニューアドレス **A-3**）で「OFF」を選択します。通常画面で、予約表示が消灯していることを確認してください。

●湯はりが始まっているとき：ふろ自動スイッチを押します。ふろ自動ランプ（青）が消灯します。

予約時刻の確認/変更だけする

●「ふろ予約時刻」設定画面（メニューアドレス **A-4**）を表示させます。変更するには「ふろ予約時刻」設定画面が表示されているときに、マ/△スイッチを押します。

毎日同じ時刻にお風呂沸かしをするとき

●予約時刻の30分以上前に、毎日、「ふろ予約」設定画面（メニューアドレス **A-3**）で「ON」を選択します。

予約時刻になっても沸き上がらない？

●次のようなときは予約時刻になってもお風呂が沸き上がらないことがあります。

・湯はりが始まった後で給湯やシャワーを使用した。

・冬期、ふろ設定温度を高くした。

・予約時刻を現在時刻の30分以内に設定した。

・給水圧、給水温度が低い。

・ふろ設定水位（湯量）が高い（多い）。

・残り湯がある。

・浴槽が大きい。

●予約運転中でも現在時刻の変更ができますが、現在時刻を変更することで、予約時刻に沸き上がらなかったり、自動湯はりが始まってしまうことがあります。

時計合わせについては…

☑P18

「時計を合わせる」

ふろ設定水位（湯量）を変える

自動運転や予約運転で湯はりをする際の、浴槽にはるお湯の水位（湯量）を設定できます。

浴室リモコンで操作します。

運転入/切スイッチは「入」にします。

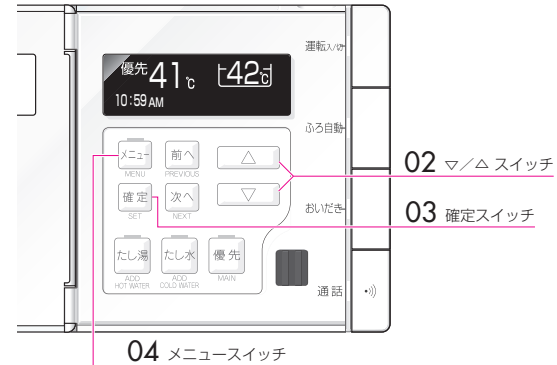

インターホン機能が「入」のときは設定できません。

☑P50

「インターホン機能が会話する」

04 メニュースイッチ

02 マ/△スイッチ

03 確定スイッチ

☑P10

「浴室リモコンのメニューから各種設定をする」

01. 「ふろ水位」設定画面（または「ふろ湯量」設定画面）を表示させる。メニューアドレスは **A-2** です。通常画面を表示した状態で

☑メニュー ☑確定 ☑次へ の順に押します。

全自動タイプ

ふろ水位 **A-2**
 水位レベル表示 6

自動湯はりタイプ

ふろ湯量 **A-2**
 ふろ湯量表示 220

02. マ/△スイッチを押して、ふろ設定水位（湯量）を設定する。

△スイッチを押す：



（上がるメロディ）→水位レベル表示/ふろ湯量表示が増えます。

マスイッチを押す：



（下がるメロディ）→水位レベル表示/ふろ湯量表示が減ります。

03. 確定スイッチを押す。

♪「設定しました。」

※確定スイッチを押さなくても、そのまま30秒間経過すると、自動的に設定が完了し通常画面に戻ります。

04. メニュースイッチを押すと、メニュー画面に戻ります。

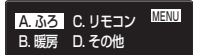

ふろ設定水位（湯量）を変える（つづき）

■手順02

浴槽の形状によっては、高い水位に設定するとお湯があふれることがあります。

水位について（全自動タイプ）

- 全自動タイプでは、自動運転でお風呂を沸かす際、浴槽に設置された循環アダプターよりも何cm上まで（水位）湯はりするかでお湯の量を設定します。
- お買い上げの際には、水位レベルが「6」に設定されています。この場合、循環アダプターから約17cm上の位置まで湯はりします。

水位レベル表示	A 寸法 (cm)	
	洋式バス用設定	和式バス用設定
12	29	43
11	27	40
10	25	37
9	23	34
8	21	31
7	19	28
6	17	25
5	15	22
4	13	19
3	11	16
2	9	13
1	7	10

※上表のA寸法はめやすであり、浴槽の形状などにより、実際の水位とは異なります。条件によっては実際の水位が数cm高くなる場合もあります。

※お買い上げの際は、全自動タイプは機器本体が洋式バス用設定になっています。洋式バス用設定と和式バス用設定を変更する場合は、お買い上げの販売店またはもよりの大阪ガスにお問い合わせください。

湯量について（自動湯はりタイプ）

- 自動湯はりタイプでは、自動運転でお風呂を沸かす際、何リットル湯はりするかでお湯の量を設定します。
- お買い上げの際には、湯量は200リットルに設定されています。大浴槽の設定では360リットルです。

湯量 (リットル)		
標準浴槽設定	大浴槽設定	
—	700	
—	650	
990	600	
400	550	
350	500	
300	450	
280	400	
260	380	
240	360	大浴槽設定の初期設定
220	340	
200	320	標準浴槽設定の初期設定
180	300	
160	280	
140	260	
120	240	
100	220	
80	—	
60	—	

※お客様のいたずらなどを防止するため、下記の湯量に設定するときはマまたは△スイッチを1秒以上押し続けなければ設定できないようになっています。

- ・標準浴槽設定：400リットル、990リットル、80リットル、60リットル
- ・大浴槽設定：550リットル以上

※お買い上げの際は自動湯はりタイプは機器本体が標準浴槽設定になっています。標準浴槽設定と大浴槽設定を変更する場合は、お買い上げの販売店またはもよりの大阪ガスにお問い合わせください。

ふる設定温度を変える

自動運転や予約運転で浴槽にはお湯の温度を設定します。おいだき運転の設定温度も同じです。
浴室リモコンで操作します。
運転入/切スイッチは「入」にします。

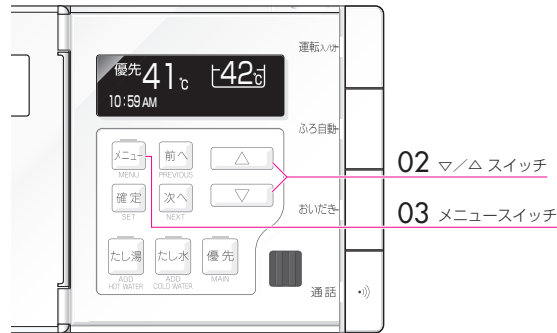

インターホン機能が「入」のときは設定できません。
P50
「インターホン機能が会話する」

P10
「浴室リモコンのメニューから各種設定をする」

01. 「ふる温度」設定画面を表示させる。

メニューアドレスは **A-1** です。
通常画面を表示した状態で

メニュー 確定 の順に押します。



02. △/▽スイッチを押して、ふる設定温度を設定する。

△スイッチを押す：

🔊 (上がるメロディ) 「ふる温度を〇〇度に設定しました」

▽スイッチを押す：

🔊 (下がるメロディ) 「ふる温度を〇〇度に設定しました」

03. メニュースイッチを押すと、メニュー画面に戻ります。

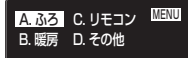

■手順02

マまたは△スイッチを押し続けると、45℃以下の設定では連続で表示が変わります。46℃以上に設定するときは△スイッチを1回ずつ押してください。
一度設定したふる設定温度は、変更するまで記憶しています。
自動運転や予約運転で湯はりをしている際にも、ふる設定温度を変更することができます。

ふる温度について

- お買い上げの際には、ふる設定温度は42℃に設定してあります。
 - 設定できる温度は37℃～48℃の12段階です。
- ※温度はめやすです。



保温時間を変える

自動運転や予約運転でお風呂を沸かしたあとで、何時間保温（全自動タイプでは、温度と水位を保持、自動湯はりタイプでは温度を保持）するかを設定します。
浴室リモコンで操作します。
運転入/切スイッチは「入」にします。

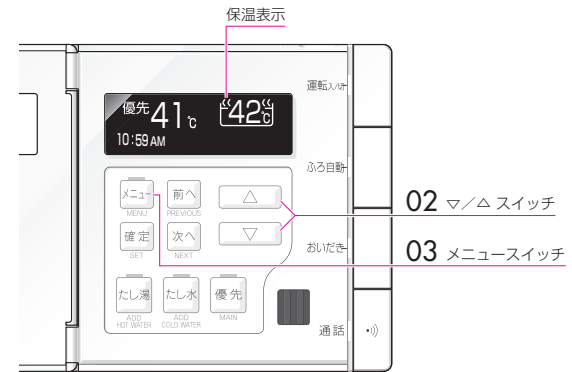

インターホン機能が「入」のときは設定できません。
P50
「インターホン機能が会話する」

P10
「浴室リモコンのメニューから各種設定をする」

01. 「保温時間」設定画面を表示させる。

メニューアドレスは **A-5** です。
通常画面を表示した状態で

メニュー 確定 前へ の順に押します。



02. △/▽スイッチを押して、保温時間を設定する。

△スイッチを押す：

0時間⇒1時間⇒2時間⇒4時間⇒6時間⇒8時間⇒0時間 の順に切り替わります。

▽スイッチを押す：

8時間⇒6時間⇒4時間⇒2時間⇒1時間⇒0時間⇒8時間 の順に切り替わります。



03. メニュースイッチを押すと、メニュー画面に戻ります。

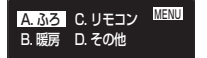

■手順02

一度設定した保温時間は、変更するまで記憶しています。
一部の機種では、▽スイッチでしか保温時間を変更できないものもあります。

保温について

- お買い上げの際には、保温時間は4時間に設定してあります。
- ※自動運転や予約運転でお風呂を沸かした場合以外は、保温機能は働きません。

お湯やシャワーを使う

浴室で使用する給湯やシャワーの温度は、台所や洗面所で使用のお湯の温度と同じです。どのリモコンでも操作できますが、浴室リモコンでの操作をおすすめします。運転入/切スイッチは「入」にします。

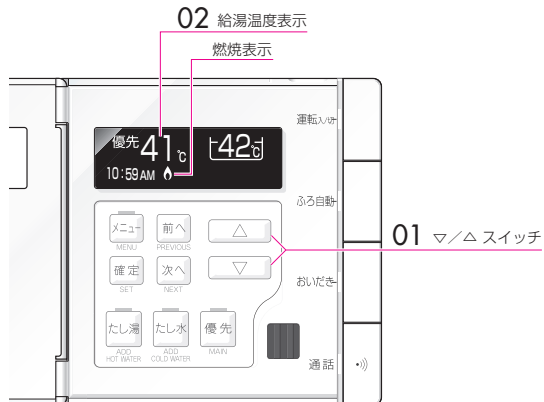

01. マ/△スイッチを押して、給湯温度を設定する。

△スイッチを押す：

(上がるメロディ) 「給湯温度を〇〇度に設定しました。」

マスイッチを押す：

(下がるメロディ) 「給湯温度を〇〇度に設定しました。」

給湯温度が変更できないときは…

P22 「優先スイッチの使いかた」

02. 表示画面の給湯温度表示で給湯設定温度を確認する。

03. 給湯栓やシャワー栓を開けてお湯を出す。

お湯を使用しているときは、リモコンの表示画面に燃焼表示が点灯します。

■手順01

マまたは△スイッチを押し続けると、45℃以下の設定では連続で表示が変わります。46℃以上に設定するときは△スイッチを1回ずつ押してください。操作をしていない側のリモコンでは、給湯温度が変えられたときには「給湯温度が変更されました」という音声案内が流れます。シャワーを使用するときには特に、給湯温度に注意してください。シャワーには、39℃～43℃程度の給湯温度をおすすめします。

■手順03

給水温度が高い場合は、リモコンの温度表示よりもあついお湯が出る場合があります。

潜熱回収型の機器は排気の温度が比較的低いため、排気口から白い湯気が多く出ることがあります。これは水蒸気が小さな水滴となったもので、異常ではありません。

インターホン機能が「入」のときは設定できません。

P50
「インターホン機能で会話する」

P10
「浴室リモコンのメニューから各種設定をする」

ゆらぎのシャワー

- リモコンで設定された給湯温度とそれより約10℃ぬるい温度間で、毎回違ったパターンで湯温がゆらぎながら出てきます。

- ゆらぎのシャワーを使うには…

- ① 「ゆらぎ」設定画面を表示させます。メニューアドレスは[D-2]です。
- ② マ/△スイッチを押して、「ON」を反転させます。
- ③ メニュースイッチを2回押すと、通常画面に戻ります。
- ④ 給湯温度を確認します。



- ⑤ マ/△スイッチを押して、「ON」を反転させます。設定できる温度は39℃～44℃の6段階です。
- ⑥ シャワー栓を開いて、ゆらぎのシャワーを使います。連続で15分間ゆらぎながら出てきます。15分過ぎるか、シャワー栓を閉めると、ゆらぎのシャワーも終了します。

※給湯温度は、④で表示された温度のままになります。

● ゆらぎのシャワーを使用中は、湯はり・たし湯・たし水運転が一時中断されます。

ゆらぎのシャワーを使用する際は…

- 台所リモコンに優先権があった場合には、ゆらぎを「入」にしてメニュースイッチを押して通常画面に戻ると同時に優先権が浴室リモコンに移り、優先ランプ（青）が点灯します。
- ゆらぎのシャワーを使っているときには、台所や洗面所の給湯栓からも湯温がゆらぎながら出てきます。
- 給水温度が高い場合やシャワー流量が少ない場合、またサーモスタット式混合水栓などのシャワーでは湯温がゆらいでいるかどうか体感できない場合があります。
- サーモスタット式混合水栓の場合は、水を混ぜないようにするため、混合水栓の設定温度を最高にしてゆらぎのシャワーをお使いください。なお、やけど予防のため、ゆらぎのシャワー使用後は、必ずもとの設定に戻しておいてください。

⚠ 警告

お湯を使うときはやけどに注意

- お湯を使用している本人以外（特に小さなお子さまなど）は給湯温度を変えないでください。
 - お湯を使うときは給湯温度表示を確認し、必ず手でお湯の温度を確認し、湯温が安定してから使用してください。
 - お湯を一度止めて再度使用するときは、一瞬熱いお湯が出る場合がありますので、出始めのお湯は体にかけないでください。
 - 給湯温度を変更するときや優先を切り替えるときは、他の人がお湯を使っていないことを確認してください。他の人がお湯を使っていると、そのお湯の温度も変わるためやけどをすることがあります。
 - 優先を切り替えたときは、必ず給湯温度を確認してください。温度が変わることがあります。
- P22 「優先スイッチの使いかた」

ゆらぎのシャワーの注意

- 下記の方はゆらぎのシャワーを使用すると体調をくずすことがあります。
 - ・妊娠中の方
 - ・医者から入浴を禁じられている方
 - ・高血圧の方
 - ・お酒を飲んだ後や深酒をされた方
 - ・体力の弱っている方
 - ・体調の悪い方

お風呂をあつくる（おいだき）

浴室リモコンで操作します。
運転入/切スイッチは「入」にします。

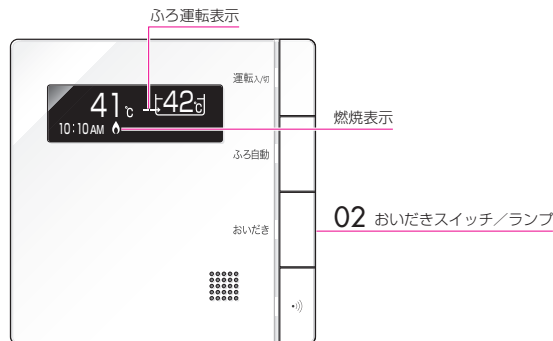

01. 浴槽に、循環アダプターの上までお湯（水）が入っていることを確認する。

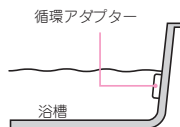

02. おいだきスイッチを押す。

「おいだきをします。」

おいだきランプ（青）が点灯し、おいだき運転を行います。
浴室リモコンの表示画面には燃焼表示とおふろ運転表示が点灯します。

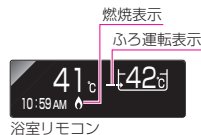

■手順02

おいだきスイッチを押すと、約5分間おいだきします。約5分間おいだきして、ふろ設定温度以上にならなかったときは、そのままふろ設定温度までおいだきします。おいだき中に、循環アダプターから泡が出てくることがあります。

■おいだき運転を途中でやめるときには…

おいだきスイッチを押します。おいだきランプ（青）が消灯します。

おいだきでお風呂を沸かしたけど、保温できないの？

- おいだきスイッチを押して、おふろ沸かしをした場合は保温はしません。

潜熱回収型の機器は排気の温度が比較的低いため、排気口から白い湯気が多く出ることがあります。これは水蒸気が小さな水滴となったもので、異常ではありません。

循環アダプターの上までお湯（水）が入っていないときに

おいだきスイッチを押すと…

〈全自動タイプの場合〉

- 浴槽に約6リットル湯はりしたあと、自動運転に切り替わります。このとき、おいだきランプ（青）は消灯して、ふろ自動ランプ（青）が点灯します。

〈自動湯はりタイプの場合〉

- 浴槽に約6リットル湯はりし、約10分間ポンプ運転をした後、リモコンに故障表示632が点滅して運転が停止します。

☞P71「故障かな？と思ったら」

※浴槽に6リットル湯はりして水位が循環アダプターの上まで達し、機器が「残り湯がある」と判断した場合はおいだき運転に入ります。

※全自動タイプの場合で、ふろ自動ランプ（青）が点灯した場合は、自動運転に移行し、自動運転と同じ動作（湯はり・沸き上げ・保温）をします。

☞P23「自動運転でおふろを沸かす」

※故障表示632が点滅した場合は、運転入/切スイッチを「切」にしてから再度「入」にし、排水栓が閉じていることを確認し、浴槽にお湯（水）をたしてから、再度おいだきスイッチを押してください。

おいだき運転あれこれ

保温中でもおいだき運転ができます。おいだき運転終了後20～40分たつと、再びふろ設定温度での保温に戻ります。

⚠ 警告

やけどに注意

- おいだきのときは循環アダプターからあついお湯が出ますので、手や身体を近づけないでください。



お風呂をめるくする

浴槽の残り湯の量に関係なくはたります。
浴室リモコンで操作します。
運転入/切スイッチは「入」にします。

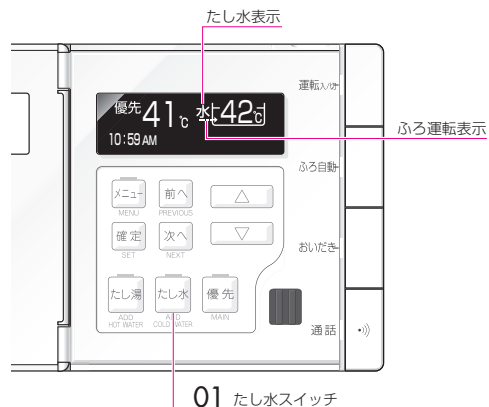

01. たし水スイッチを押す。

「水」をたします。」

たし水ランプ（青）が点灯し、循環アダプターから浴槽に約10リットル注水します。

表示画面に、たし水表示とふろ運転表示が点灯します。

■手順01

給湯やシャワーを使用中は、たし水スイッチを押しても注水されません。給湯やシャワーの使用をやめた後に注水します。

たし水運転中に給湯やシャワーを使用すると、たし水運転は一時中断します。このとき給湯栓から水が出ることがあります。

保温中でもたし水運転ができます。たし水運転後20～40分たつと、再びふろ設定温度での保温に戻ります。

たし水運転をすると水位が上がります。浴槽の水位がもともと高い場合には、お湯があふれることがあります。

たし水運転中は、循環アダプターから泡が出てくる場合があります。

■たし水運転を途中でやめるときには…

たし水スイッチを押します。たし水ランプ（青）が消灯します。

お風呂のお湯をふやす

浴槽の残り湯の量に関係なくはたります。
浴室リモコンで操作します。
運転入/切スイッチは「入」にします。

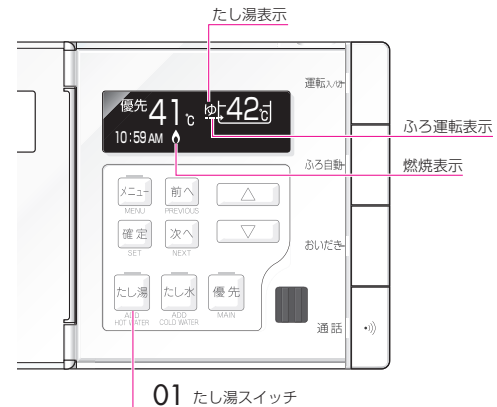

01. たし湯スイッチを押す。

「お湯をたします。」

たし湯ランプ（青）が点灯し、循環アダプターから浴槽に約20リットル注湯します。

表示画面に、たし湯表示とふろ運転表示および燃焼表示が点灯します。

■手順01

給湯やシャワーを使用中は、たし湯スイッチを押しても注湯されません。給湯やシャワーの使用をやめた後に注湯します。

たし湯運転中に給湯やシャワーを使用すると、たし湯運転が一時中断する場合があります。このとき給湯栓からふろ設定温度のお湯が出る場合があります。

保温中でもたし湯運転ができます。たし湯運転をすると水位が上がります。浴槽の水位がもともと高い場合には、お湯があふれる場合があります。

たし湯運転中は、循環アダプターから泡が出てくる場合があります。

設定水位が高いときは、たし湯運転中に入浴するとお湯があふれる場合があります。

■たし湯運転を途中でやめるときには…

たし湯スイッチを押します。たし湯ランプ（青）が消灯します。

潜熱回収型の機器は排気の温度が比較的低いため、排気口から白い湯気が多く出ることがあります。これは水蒸気が小さな水滴となったもので、異常ではありません。

セルフクリーン機能

全自動タイプでは自動運転や予約運転でお風呂を沸かした後に、お風呂のお湯を抜くと、ふろ配管内に残ったお湯が循環アダプターから自動的に排出されます（セルフクリーン機能）。次にお風呂を沸かすときに、配管内に残っていたお湯が新しいお湯に混ざることがなく、きれいなお湯で入浴できます。運転入/切スイッチは「入」にします。

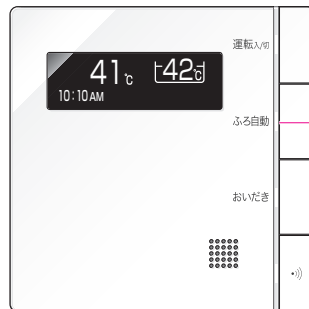

01 風呂自動ランプ

01. 風呂自動ランプ（青または赤）が消灯していることを確認する。
消灯していない場合は、風呂自動スイッチを押して消灯させてください。

02. 浴槽の排水栓を抜く。
水位が循環アダプター上端より約5cm上の位置（浴槽或使用状況などにより若干異なります）まで下がったことをセンサーが感知すると、循環アダプターから5リットルの風呂設定温度のお湯が出て配管の汚れを洗い流します。セルフクリーン中は、リモコンの表示画面に自動運転の湯はり中と同じ表示が出ます。

■手順02

排水栓を抜くときに、循環アダプターの上端より約5cm上の位置を上回る水位があれば「セルフクリーン機能」がはたらきます。循環アダプターからお湯の排出が終わると、自動的に停止します。

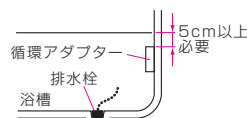

セルフクリーン機能について

- 風呂設定温度によってはあついお湯が出ますので、やけどにご注意ください。
- 排水栓を抜かなくても、循環アダプター上端より約5cm上の位置まで水位が下がると機器がセルフクリーンを開始します。
- 次のようなときは、セルフクリーン機能がはたらきません。
 - ・ もともと浴槽の水位が低い（循環アダプター上端から5cm以下）とき。
 - ・ 排水中に給湯やシャワーを使用したとき。
 - ・ 大型浴槽をご使用の場合や、配水管のゴミ詰りなどにより、排水時間が長いとき。
 - ・ 自動運転中、お風呂が沸き上がる前に自動運転を「切」にしたとき。
 - ・ 自動運転を「切」にした直後、まだポンプが回っている（循環アダプターからまだお湯が出ている）ときに、浴槽の排水栓を抜いたとき。

- セルフクリーンの「入」「切」を設定することができます。
P40「セルフクリーン機能の設定」

セルフクリーン機能の設定

浴室リモコンで操作します。
運転入/切スイッチは「入」にします。

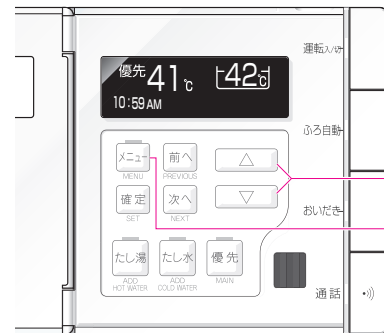

インターホン機能が「入」のときは設定できません。
P50「インターホン機能が会話する」

P10「浴室リモコンのメニューから各種設定をする」

01. 「セルフクリーン」設定画面を表示させる。
メニューアドレスは「D-1」です。
通常画面を表示した状態で
[メニュー] [下] [下] [確定] の順に押します。
02. マ/△スイッチを押して、「ON」を反転させる。
お買い上げの際には、右図のようにセルフクリーン機能は「ON」に設定されています。セルフクリーン機能を使用しない場合は、マ/△スイッチを押して「OFF」を反転させてください。
03. メニュースイッチを押すと、メニュー画面に戻ります。



- 手順01
熱源機が自動湯はりタイプの場合は、「セルフクリーン」設定画面が表示されません。
- 手順02
一部の機種は、「セルフクリーン」を「切」にできません。

別売の「美・白湯ユニット」が設置されている場合のみ、美・白湯運転を行えます。
霧のような乳白色は、濃密で微細な空気の泡。
やわらかな白いお湯で入浴をお楽しみいただけます。
浴室リモコンで操作します。
運転入/切スイッチは「入」にします。

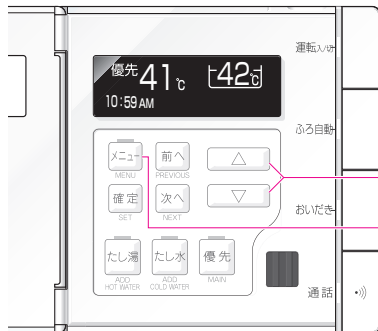

インターホン機能が「入」のときは設定できません。
P50
「インターホン機能が会話する」

- 03 マ/△スイッチ
04 メニュースイッチ

01. 浴槽に、循環アダプターの上までお湯が入っていることを確認する。

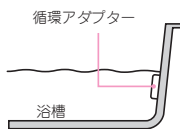

P10
「浴室リモコンのメニューから各種設定をする」

02. 「美・白湯」設定画面を表示させる。
メニューアドレスは[E-1]です。
通常画面を表示した状態で
メニュー、△、確認の順に押します。
03. マ/△スイッチを押して、「ON」を反転させる。
↑ (上がるメロディ) ↓ (下がるメロディ)
美・白湯運転を開始します。
04. メニュースイッチを押すと、メニュー画面に戻ります。



美・白湯を「ON」にして、通常画面に戻ると…
燃焼表示（1回目の美・白湯供給運転時のみ）とふる運転表示および美・白湯表示、美・白湯運転表示が点灯します。

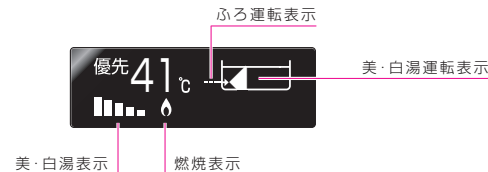

※美・白湯運転は、エアームキシング運転と美・白湯供給運転の1サイクルを5回繰り返すと自動的に終了します。
※美・白湯表示は、エアームキシング/美・白湯供給運転が1回終了するごとに、左から1本ずつ消灯します。点灯している本数が残りのエアームキシング/美・白湯供給運転の回数です。
美・白湯運転の詳細なしくみについては…
P43 「美・白湯運転のしくみ」

P10
「浴室リモコンのメニューから各種設定をする」

美・白湯運転を途中でやめるときには…
「美・白湯」設定画面（メニューアドレス[E-1]）で「OFF」を選択します。
通常画面では、燃焼表示とふる運転表示が点灯して、美・白湯フィニッシング運転が約20秒行います。その後、燃焼表示とふる運転表示が消灯して、美・白湯運転が終了します。
美・白湯フィニッシング運転については…
P44 「美・白湯フィニッシング運転について」

美・白湯運転が終了すると…
通常画面では、燃焼表示とふる運転表示が点灯して、美・白湯フィニッシング運転が約20秒行います。その後、燃焼表示とふる運転表示が消灯して、美・白湯運転が終了します。
美・白湯フィニッシング運転については…
P44 「美・白湯フィニッシング運転について」

■手順03

美・白湯スイッチを押してから、浴槽に空気の泡を含んだお湯の供給が始まるまで約40秒かかります。
美・白湯運転の開始時に、配管内にたまった水が少量（配管の長さによりその量は異なります）浴槽に排出されます。
この水が冷たいと感じることがあります。美・白湯スイッチを「入」にしてしばらくしてからお湯に入ると、これを避けることができます。
おひだし・たし湯・たし水運転中に、美・白湯運転を行うと、おひだし・たし湯・たし水運転は終了します。
自動運転の保温中に美・白湯運転を行うと、美・白湯運転が終了するまでは保温のための温度検知や水位検知（全自動タイプのみ）は行いません。
自動運転の保温時間終了間際に美・白湯運転を行った場合には、美・白湯運転が終了するまで保温が保留されるため、保温終了時間が長くなることがあります。

潜熱回収型の機器は排気の温度が比較的低いため、排気口から白い湯気が多く出ることがあります。これは水蒸気が小さな水滴となったもので、異常ではありません。

美・白湯運転のしくみ

- 美・白湯運転は、美・白湯ユニット内の加圧タンクでお湯に空気を溶かし（エア－ミキシング運転）、減圧して微細な空気の泡を含むお湯にして循環アダプターから浴槽に出す（美・白湯供給運転）、の2つの動作を1サイクルとして、これを5回繰り返し、自動的に終了します。
- このため、微細な空気の泡を含むお湯の供給は間欠的に行われ、美・白湯運転の途中で泡の濃度が変化することがありますが、異常ではありません。
- 1回目のサイクル（サイクルA）では、給湯暖房機が供給するお湯（約18リットル）に空気を溶かします。2回目以降のサイクル（サイクルB）では循環アダプターから取り込んだ浴槽のお湯に空気を溶かします。
- 浴槽のお湯の水位が高いとサイクルAでお湯があふれることがあります。サイクルBでは水位は上がりません。

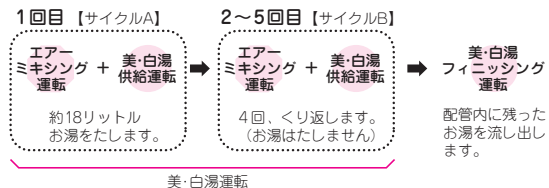

- 給水圧や給水温、給水量などの条件によりサイクルAを行わないことがあります。この場合は、サイクルBから開始するため、浴槽の水位が上がることがあります。下記の場合、サイクルAを行わないことがあります。
 - ・台所や洗面所で給湯を使っているとき。
 - ・シャワーを使っているとき。
 - ・夏場の給水温度が高いとき。
 - ・トイレの水を流すなどして給水圧が変化したとき。
- 美・白湯運転時に、浴槽のお湯の表面に小さな泡のかたまりができることがあります。これは美・白湯に含まれる空気が水面に多く集まったためにできるもので、汚れではありません。お湯をかき混ぜると消えます。
- 浴槽の水位を上げたくないなどの場合、サイクルAを行わなくすることができます。お買い上げの販売店またはもよりの大阪ガスにお問い合わせください。

美・白湯運転ができない？

- ふろの自動運転（または、予約運転）で湯はり中には、美・白湯運転は開始しません。
- ☞美・白湯ユニットの取扱説明書を参照してください。（「故障かな？と思ったら」）

循環アダプターの上までお湯がないときに、美・白湯運転を行うと…

- サイクルAを行った後、故障表示256 が点滅して停止します。

美・白湯ユニットや配管内の水を手動で排出するには…

- 美・白湯運転中においだし・たし湯・たし水運転を行うと、美・白湯運転は終了して美・白湯フィニッシング運転は行いません。このため、美・白湯ユニットと配管内に、浴槽にあつたお湯（水）が残ります。入浴剤を使用していて、次に美・白湯運転をするときにそれが浴槽に混ざるのを避けたい、などの事情で美・白湯ユニットと配管内のお湯（水）を排出したいときは、次の手順で美・白湯フィニッシング運転のみを行うことができます。

- ◆もう一度、O2、O3の操作をして、美・白湯設定画面で「ON」を反転させたあと、約5秒後に「OFF」に反転させる。

美・白湯ユニット内と配管に残っているお湯が、給湯暖房機から供給されるお湯で循環アダプターから浴槽に流し出されます。

美・白湯フィニッシング運転について

- 美・白湯運転終了時に、美・白湯ユニット内と配管に残っているお湯を、給湯暖房機から供給されるお湯を使って循環アダプターから浴槽に流し出します。（約20秒）次回、美・白湯運転を行う際に、前回の残り湯が混ざることなく綺麗なお湯で美・白湯運転をお楽しみいただけます。美・白湯フィニッシング運転中は、浴室リモコンの通常画面に燃焼表示とふろ運転表示が点灯し、美・白湯表示の一部が点滅します。（下図参照）美・白湯フィニッシング運転が終了すると、燃焼表示とふろ運転表示および美・白湯表示は消灯します。
- 美・白湯運転中に、おいだし、たし湯、たし水運転を行うと、美・白湯運転は終了します。その場合、美・白湯フィニッシング運転は行いません。

【美・白湯フィニッシング運転時】

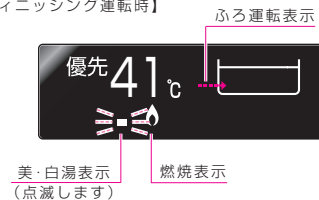

おふろで音楽を聴く

台所リモコンの入力端子に、音楽プレーヤーなどの音声信号出力装置を接続すると、浴室リモコンで、音楽やその他の好きな音声プログラムを楽しみながら入浴することができます。(BGM機能)

本書では、音楽プレーヤーで音楽を再生する場合を説明します。その他の出力装置を使用の場合もこれに準じて操作してください。

運転入/切スイッチは「入」にします。

■音楽プレーヤーを接続し、再生します。

台所リモコンに接続します。

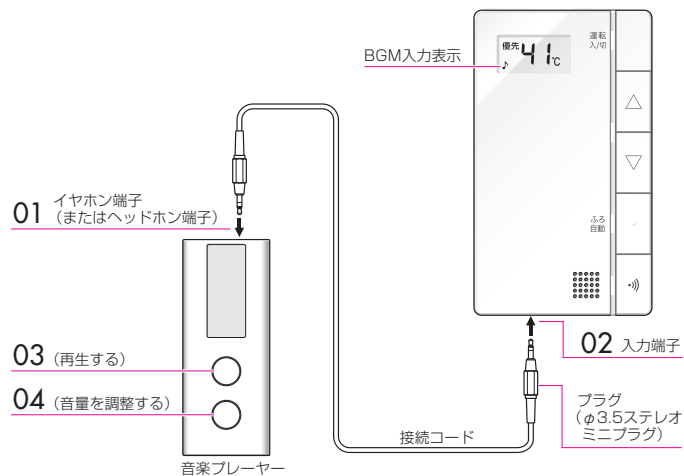

01. 音楽プレーヤーのヘッドホン端子やイヤホン端子に、接続コードのプラグを接続する。
02. 台所リモコンの入力端子に、接続コードの反対側のプラグ（ミニプラグ）を差し込む。
プラグを差し込んだ際、台所リモコンでは「ビビピッ」とお知らせ音が鳴り、表示画面にBGM入力表示が点灯し、通話ランプ（青）が点灯します。
03. 音楽プレーヤーを「再生」にする。
音楽プレーヤーで「再生」を開始すると、浴室リモコンのスピーカーから再生された音楽などが聞こえ始めます。
04. 音楽プレーヤーの音量を調整する。
浴室リモコンで音量を調整することはできますが、あらかじめ音楽プレーヤー側でもある程度の調整をしておくことをおすすめします。
音量調節の方法については…
□P48「BGM音量の調節のしかた」

■音楽の音量を調整します。

浴室リモコンで操作します。

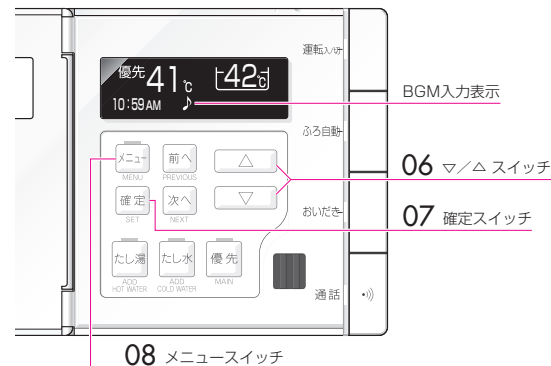

インターホン機能が「入」のときは設定できません。

□P50
「インターホン機能が会話する」

□P10
「浴室リモコンのメニューから各種設定をする」

05. 「BGM音量」設定画面を表示させる。
メニューアドレスは「C-1」です。
通常画面を表示した状態で
[メニュー] [下] [下] [確認]の順に押します。
06. マ/△スイッチを押して、音量を変更する。
音量は大(♪■■■)・中(♪■■)・小(♪■)・消音(♪消音)の4段階です。
07. 確定スイッチを押す。
「設定しました。」
※確定スイッチを押さなくても、そのまま30秒間経過すると、自動的に設定が完了し通常画面に戻ります。
08. メニュースイッチを押すと、メニュー画面に戻ります。





音楽の再生を終了させるには…

- 音楽プレーヤーを停止させます。
 - 次の方法でも音楽は聞こえなくなります。
 - (a) 台所または浴室リモコンの運転入/切スイッチを押して「切」にする。
 - (b) 台所リモコンの入力端子からプラグを抜く。
- ※ (a)、(b) どちらの場合でも、音楽プレーヤーは停止させておいてください。
- ※ プラグを抜くときは、プラグ自体を持って、まっすぐ下に引き抜くようにし、無理な力を加えないようにしてください。

■手順02

プラグは、奥まで確実にしっかりと差し込んでください。
接続コードに無理な力がかけられないよう音楽プレーヤーを位置させてください。

接続コードについては…

 P49 「接続コードについて」

台所リモコンにプラグを差し込んだ際には、浴室リモコンでは「ピーッピビビ」というお知らせ音が鳴り、通話ランプ（青）が点灯します。
台所リモコンにプラグを接続した状態で運転入/切スイッチを押して「切」から「入」にしても、同様にお知らせ音が鳴ります。この場合、台所および浴室リモコンのお知らせ音は、運転入/切スイッチを「入」にした約3秒後に鳴ります。

■手順03/手順04

台所リモコンおよび浴室リモコンからは、音楽プレーヤーを操作することはできません。

■手順05

メニューアドレス **[C-1]**（「♪■」）は、台所リモコンの入力端子にプラグが接続されているときのみ表示されます。

■手順06/手順07

音量を「消音」にしても、音楽プレーヤーは再生を続けます。

BGM音量（音楽プレーヤーからの音楽の音量）について

- 浴室リモコンのBGM音量の設定は、音楽の再生を終了し、また台所リモコンの入力端子からプラグを抜いても、記憶されます。ただし、BGM音量が「消音」の状態では台所リモコンの入力端子からプラグを抜き、3秒以上経過した後に再度プラグを接続すると、BGM音量は「中」に変更されます。
- 停電後、電力が復帰するとBGM音量は「中」になります。
- 音楽プレーヤーの音量を大ききしすぎると、浴室リモコンのBGM音量を「小」に設定しても、音が割れることがあります。

BGM音量の調節のしかた

- お使いの音楽プレーヤーなどの出力装置の種類により、音の大きさに違いがあります。最初にお使いになるときは特に、入浴される前に音楽プレーヤーと浴室リモコンの両方で音量の調整をすることをおすすめします。
- ① 音楽プレーヤーの音量を小さめにしてから再生を開始します。
- ② 浴室リモコンのBGM音量の設定を「中」に設定し、浴室の扉を閉めた状態で、音を快適に聴くことができるかどうかを確認します。
- ③ 音が割れたり、大きすぎたり、また小さくて聞こえないなどの場合は、音楽プレーヤー側で音量を調整します。
- 音楽の種類や曲目により音量が異なることがありますので、同様に調節してください。
- 音楽プレーヤーなどの出力装置の操作方法については、それらの取扱説明書を参照してください。

音楽プレーヤーについて

- ヘッドホン出力端子または、イヤホン出力端子のあるものをご準備ください。
- 音楽プレーヤーを台所リモコンの近くにフックなどで引っ掛ける場合、落下したりしないようご注意ください。また棚や床に置いたりする場合は、踏んだり落としたりしないようご注意ください。
- ガスレンジの近くや、また電子レンジの近くに設置するのは避けてください。
- 音楽プレーヤーは下記の出力のものを使用してください。
最大出力レベル：2V以下
出力インピーダンス：2.2kΩ以下

浴室リモコンの音質について

- モノラルでの再生になります。
- 音楽プレーヤーがステレオタイプでも、浴室リモコンから聴こえる音はモノラル（L+R）となります。

接続コードについて

- 台所リモコンの入力端子は「φ3.5ステレオミニジャック」です。台所リモコンの入力端子と音楽プレーヤーの出力端子の両方に適合する接続コードをご使用ください。
 - 別売の接続コード（両端φ3.5ステレオミニプラグ）または市販の接続コードをご利用ください。音楽プレーヤーの出力端子の種類により、別売の接続コードがそのまま使用できないことがありますので、その場合には、別途市販の接続コードまたはアダプターなどをご準備ください。
 - 台所リモコンの入力端子に適合するプラグは、「φ3.5ステレオミニプラグ」です。ミニプラグ付き延長コードやアダプターを使用する際には、ステレオタイプのものを使用してください。
 - マイク用など抵抗入りの延長コードは使用しないでください。
 - 音楽プレーヤーがステレオタイプの場合、接続コードにモノラルコードもしくはモノラルのアダプターなどを使用した場合は、浴室リモコンから聴こえる音はステレオのLチャンネルのみになります。
 - 音楽プレーヤーを接続した状態で「再生」していないとき、台所リモコンの入力端子に接続コードのみを接続しているときには、浴室リモコンからわずかに雑音が聞こえることがあります。
接続コードのみ接続しているときに、台所リモコンに接続していない側のプラグの電気接点に手で触れたりすると、浴室リモコンで大きな雑音が発生することがありますのでご注意ください。
- ※音楽プレーヤーと台所リモコン間の接続コードは、その長さが長いほど音質が低下する傾向があります。

BGM入力機能の仕様

音質	モノラル（L+R）
音量設定	「大」「中」「小」「消音」
スピーカー定格出力	0.2W
接続音楽プレーヤー	最大出力レベル：2V以下 出カインピーダンス：2.2kΩ以下

- リモコンが発する「音声やメロディ」の音量とBGM音量について
浴室リモコンで音楽を聴いているときに「音声案内」「メロディ付き音声案内」「メロディのお知らせ音」が流れると…
- 「音声やメロディ」の音量は、その設定が「小」「中」の場合、一時的に「大」と同じ音量になります。
 - BGM音量は、その設定が「中」「大」の場合、一時的に「小」と同じ音量になります。
- リモコンが発する「音声やメロディ」については…
▶▶ P64 「音声について」
 リモコンが発する「音声やメロディ」の音量の調節については…
▶▶ P61 「音声やメロディの大きさを変える」
 ※音楽プレーヤーの音量を大きくしすぎると、リモコンの発する「音声やメロディ」が聞き取りにくいことがあります。

台所リモコンと浴室リモコンの間で通話できます。（インターホン機能）
運転入/切スイッチの「入」「切」に関係なく通話ができます。

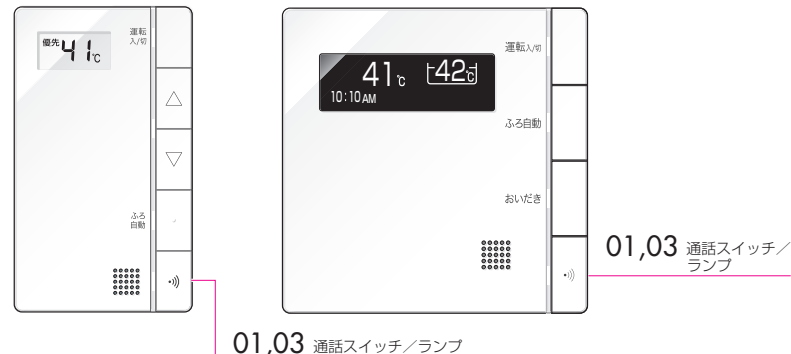

- 01. 通話 スイッチを押す。**
インターホン機能が「入」になります。
浴室および台所リモコンともに通話ランプ（赤）が点灯し、「ピーッピビビ」という呼び出し音が鳴ります。
- 02. リモコンに向かって話す。**
浴室リモコンから話すとき
 呼び出し音が鳴り終わってから、浴室リモコンに向かってゆっくり話すと、台所リモコンでその音声を聞くことができます。このとき、浴室リモコンのどのスイッチも押さないでください。
台所リモコンから話すとき
 呼び出し音が鳴り終わってから、台所リモコンの通話スイッチを押したままで、浴室リモコンに向かってゆっくり話すと、浴室リモコンでその音声を聞くことができます。
- 03. 通話を終了するときは、通話 スイッチを押す。**
インターホン機能が「切」になります。
浴室および台所リモコンの通話ランプ（赤）が消灯します。



インターホン機能で会話する（つづき）

■手順01

運転入/切スイッチが「入」「切」の、どちらでもインターホン機能を使うことができます。

浴室リモコンおよび台所リモコンのどちらの通話スイッチを押すことでも、インターホン機能の「入」「切」ができます。

通話ができるのは、通話ランプが連続して赤く「点灯」している側のリモコンです。浴室リモコンと台所リモコンの両方から同時に話すことはできません。

■手順02

浴室リモコンからの通話中でも、台所リモコンの通話スイッチを押したまま（押し続ける）にすると、台所リモコンから通話できるようになります。

台所リモコンからの通話中でも、浴室リモコンの通話スイッチを一度押しと、浴室リモコンから通話できるようになります。

■手順03

台所リモコンおよび浴室リモコンの通話スイッチを最後に押してから約1分間通話スイッチを操作しないと、インターホン機能は自動的に「切」になります。

「インターホン」のしくみ

浴室リモコンでお話しする場合

浴室リモコンの通話ランプが点灯しているときにお話しできます。

浴室リモコンの通話ランプが点滅しているときには、一度浴室リモコンの通話スイッチを押すと通話ランプ（赤）が点滅から点灯に変わって、浴室リモコンからお話しできるようになります。

※浴室リモコンから話すときは、浴室リモコンの通話スイッチを押し続ける必要はありません。

台所リモコンでお話しする場合

台所リモコンの通話スイッチを押し続けている間（通話ランプ（赤）が点灯）だけ、台所リモコンで話すことができます。

台所リモコンの通話スイッチを押すのをやめると、台所リモコンの通話ランプ（赤）が点灯から点滅に変わって、浴室リモコンからお話しできるようになります。

※インターホン機能が「切」の状態ですら台所リモコンの通話スイッチを押したままにすると、インターホン機能が「入」になると同時に台所リモコンから通話できる状態になります。

上手に通話していただくために

- 通話の際は浴室または台所の扉を閉めてください。扉を開けた状態で通話すると、ハウリング（キーンという大きな音）が起こることがあります。
 - 浴室でシャワーや浴室暖房機をお使いの際、また台所で換気扇などを回しているときなど、騒音によって相手の声が聞こえにくくなります。
 - 通話の際は、リモコンから約50cm程度離れたところから話してください。言葉が途切れたり、声が小さいときは、リモコンに近付いて話してください。
 - おふろの自動運転やおいだきなどのふろ運転中も通話できますが、通話ランプが点灯中または点滅中のリモコンでは、この間の音声（「おふろが沸きました」など）やメロディ・操作確認音が出なくなります。
 - 通話中に運転入/切スイッチなどを操作すると、スイッチを押した音が相手に聞こえることがあります。
 - 通話スイッチのランプが点灯・点滅している間は、メニュースイッチは操作を受け付けません。このため通話中は、時計合わせやふろ温度、ふろ水位（湯量）の設定、音声やメロディの音量などの変更はできません。
- ※台所リモコンの入力端子に接続コードのプラグが接続されているときは通話ランプが青く点灯しますが、メニュースイッチは操作を受け付けません。
- 使用環境によっては、通話音声に雑音が混ざったり、通話音声が一時的に途切れることがあります。これはリモコンの故障ではありません。
- ※通話音量や通話の呼び出しの音量の大きさは変更できません。

浴室リモコンで音楽を聴いているときにインターホン機能を「入」にする…

- 浴室リモコンで音楽を聴いているときでも、インターホン機能は通常どおり使用できます。
 - 浴室リモコンから通話可能な状態のときは、音楽は聞こえなくなります。
 - 台所リモコンから通話しているときは、浴室リモコンでは音楽の音量が下がった状態で聞こえます。
- 台所リモコンから通話しているときは、BGM音量を「消音」にしても、かすかに音楽が聞こえます。

暖房する

温水暖房端末機（浴室暖房乾燥機、パネルヒーター、床暖房リモコンなど）で操作します。

リモコンの運転入/切スイッチは「入」「切」どちらの状態でもかまいません。

※この機能は、給湯暖房用熱源機をお使いの場合のみです。

01. 暖房する部屋の温水暖房端末機の運転スイッチを「入」にする。

（温水暖房端末機の取扱説明書もご覧ください）

暖房運転中は、浴室・台所リモコンの表示画面に、燃烧表示が点灯します。



■手順01

暖房の温度は、温水暖房端末機側で調節してください。

暖房中は、熱源機が、供給する温水の温度を制御するため、燃烧表示が点いたり消えたりすることがあります。

潜熱回収型の機器は排気の温度が比較的低いため、排気口から白い湯気が多く出ることがあります。これは水蒸気が小さな水滴となったもので、異常ではありません。

警告

低温やけどに注意

●床暖房の上で高い温度に設定したまま、長時間、座ったり寝そべっていると低温やけどを起こすおそれがあります。特に次のような方が使用する場合は、周囲の方の気配りが必要です。

- ①乳幼児・寝たきりのお年寄り・ご病人など、自分の意志で体を動かせない方
 ②疲労の激しいとき ③皮膚の弱い方
 ④皮膚感覚の弱い方 ⑤お酒や睡眠薬を飲まれた方

注意

- 床暖房の上に電気カーペットを敷かないでください。床材の割れ、そり、隙間の原因となります。
- カーペット式床暖房の上に鋭利なものを落としたり、刺したりしないでください。温水パイプが破損し水漏れなどの原因となります。
- パネルヒーターの表面にさわらないでください。やけどするおそれがあります。特に、小さなお子様にはご注意ください。

浴室暖房する

ご使用の浴室暖房乾燥機によっては操作できないものもあります。

浴室リモコンで操作します。

運転入/切スイッチは「入」にします。

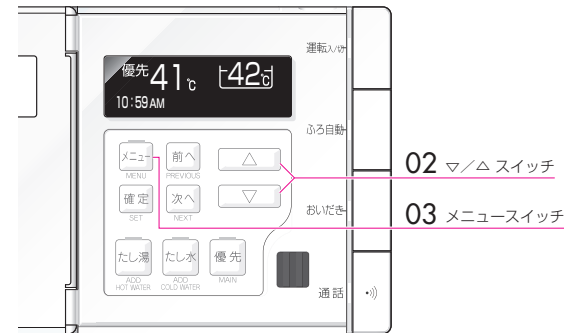

インターホン機能が「入」のときは設定できません。

📄P50
「インターホン機能が会話する」

📄P10
「浴室リモコンのメニューから各種設定をする」

01. 「浴室暖房」設定画面を表示させる。

メニューアドレスは[B-1]です。
通常画面を表示した状態で

📄メニュー 📄確定の順に押します。



02. ▽/△スイッチを押して、「ON」を反転させる。

浴室暖房運転を開始します。



03. メニュースイッチを押すと、メニュー画面に戻ります。



浴室暖房を「ON」にして、通常画面に戻ると…

浴室リモコンの表示画面には燃烧表示および暖房表示が点灯します。
また、暖房中は台所リモコンの表示画面には燃烧表示が点灯します。

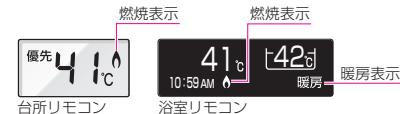

浴室暖房運転をやめるときは…

「浴室暖房」設定画面（メニューアドレス[B-1]）で「OFF」を選択します。浴室リモコンの通常画面で、暖房表示が消灯していることを確認してください。
運転入/切スイッチを「切」にしても、浴室暖房運転を停止させることはできません。

浴室暖房する（つづき）

潜熱回収型の機器は排気の温度が比較的低いため、排気口から白い湯気が多く出ることがあります。これは水蒸気が小さな水滴となったもので、異常ではありません。

浴室暖房の温度調節について

- このリモコンでは、浴室暖房乾燥機の暖房運転の「入」「切」のみ行うことができます。暖房温度の調節やその他の設定は、浴室暖房乾燥機のリモコンで行ってください。
- このリモコンで浴室暖房乾燥機の暖房運転を「入」にした場合、ワイヤレスタイプの浴室暖房乾燥機のリモコンには何も表示されず「切」のままになっています。暖房温度の調節などを行いたい場合は、浴室暖房乾燥機のリモコンの運転スイッチも「入」にしてから行ってください。
- 冬期の一番ぶるのときなど浴室が冷えている場合は、あらかじめ入浴前に暖房をしておくことで、入浴時に感じる肌寒さをやわらげることができます。浴室暖房は、入浴される約30分前から行うことをお勧めします。浴室の種類や大きさ、気温、湿度などの条件により浴室内が暖まる時間が異なります。暖房時間は浴室暖房乾燥機のリモコンで調節してください。

浴室暖房を自動運転と連動させる

自動運転でお風呂に湯はりをする際、浴室暖房乾燥機の暖房運転を開始（連動）することができます。ご使用の浴室暖房乾燥機によっては連動しないものもあります。浴室リモコンで操作します。運転入/切スイッチは「入」にします。

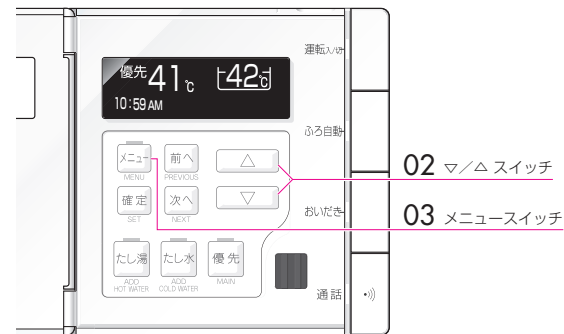

インターホン機能が「入」のときは設定できません。
P50
 「インターホン機能で会話する」

P10
 「浴室リモコンのメニューから各種設定をする」

01. 「暖房連動」設定画面を表示させる。メニューアドレスは **B-2** です。通常画面を表示した状態で
 の順に押します。



02. 上/下スイッチを押して、「ON」を反転させる。



03. メニュースイッチを押すと、メニュー画面に戻ります。



浴室暖房を自動運転と連動させる（つづき）

暖房運転を「ON」にして、通常画面に戻ると…
浴室リモコンの表示画面には連動表示が点灯します。



自動運転でお湯をりした場合、浴室暖房乾燥機も同時に運転を開始します。

浴室リモコンの表示画面に、連動表示に加えて、燃烧表示も点灯します。台所リモコンにも燃烧表示が点灯します。



※自動運転終了時（ふろ自動ランプの消灯時）または、浴室暖房乾燥機のリモコンで設定された時間が経過すると、暖房運転は終了します。（ご使用の暖房端末機により異なります）
浴室暖房乾燥機の暖房時間の設定方法については、浴室暖房乾燥機の取扱説明書をご覧ください。

浴室暖房運転をやめるときは…

「浴室暖房」設定画面（メニューアドレス[B-1]）で「OFF」を選択します。浴室リモコンの通常画面で、暖房表示が消灯していることを確認してください。

☞P54「浴室暖房する」

※自動運転と連動させて浴室暖房した場合は、浴室リモコンの運転入/切スイッチを「切」にすると、浴室暖房が停止します。

■手順02

運転入/切スイッチを「切」にしても、連動「入」の設定は変更されません。連動の設定を「切」にする場合は、「暖房連動」設定画面（メニューアドレス[B-2]）で「OFF」を選択します。

暖房の運転音を下げる

静音運転にすると、暖房開始時など最大能力近くで暖房運転しているときに熱源機の運転音を下げて運転することができます。

浴室リモコンで操作します。

運転入/切スイッチは「入」にします。

※この機能は、給湯暖房用熱源機をお使いの場合のみです。

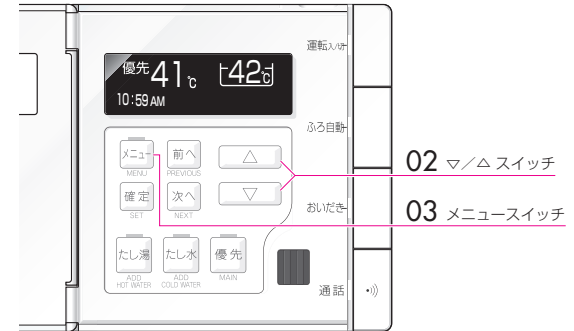

インターホン機能が「入」のときは設定できません。

☞P50

「インターホン機能で会話する」

☞P10

「浴室リモコンのメニューから各種設定をする」

01. 「静音」設定画面を表示させる。

メニューアドレスは[B-3]です。

通常画面を表示した状態で

メニュー () 確認 () (前へ)_{※1} の順に押します。

※1) 浴室暖房乾燥機を接続されているときに、押します。



02. マ/△スイッチを押して、「ON」を反転させる。



03. メニュースイッチを押すと、メニュー画面に戻ります。

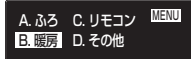

■手順02

運転入/切スイッチを「切」にしても、静音「入」の設定は変更されません。

静音の設定を「切」にする場合は、「静音」設定画面（メニューアドレス[B-3]）で「OFF」を選択します。

静音設定が「入」のときには、暖房能力を少し低下させ、熱源機の運転音を下げます。暖房運転開始時などに、暖まり方が若干遅くなることがあります。

バスルームタイマー

ブザー音で、設定した時間の経過をお知らせします。
浴室でのお肌や髪のお手入れ、また半身浴などの際に、お使いいただけます。
浴室リモコンで操作します。
運転入/切スイッチは「入」にします。

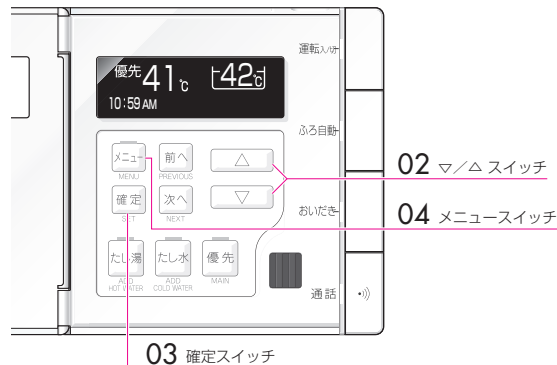

インターホン機能が「入」のときは設定できません。
P50
「インターホン機能で会話する」

P10
「浴室リモコンのメニューから各種設定をする」

01. 「タイマー」画面を表示させる。
メニューアドレスは[D-3]です。
通常画面を表示した状態で
メニュー 上 下 確定 前へ の順に押します。



02. 上/下スイッチを押して、カウントする時間を設定する。
上スイッチを押すと、1分ずつ増えます。
下スイッチを押すと、1分ずつ減ります。



03. 確定スイッチを押す。
アニメーションが現れて、バスルームタイマーの
カウントダウンが始まります。



1分経過することに「ピッ」というブザー音がします。
残り時間が00分00秒になると…
「ピッピッピッ」というブザー音が5回鳴り、設定した時間が経過したことをお知らせします。

04. メニュースイッチを押すと、メニュー画面に戻ります。



■手順02

バスルームタイマーは1分から30分まで、1分刻みで設定できます。
お買い上げの際は、5分に設定されています。バスルームタイマーは、前回の設定値を記憶しており、次に使用する際は前回の設定値を表示します。

■手順03

バスルームタイマーのカウントダウン中に…

- メニュースイッチを押すなどして他の画面を表示しても、カウントダウンは続いています。再度タイマー画面（メニューアドレス[D-3]）を表示させれば、残り時間を表示し、お知らせ音で時間経過をお知らせします。他の画面を表示している間は、お知らせ音は鳴りません。
- バスルームタイマーのカウントダウンを、途中で止めることはできません。
- タイマー画面（メニューアドレス[D-3]）を表示している間に、上/下スイッチを押すとカウントダウンする時間が変更されます。

音声やメロディの大きさを変える

リモコンから出る音声やメロディの大きさを変えることができます。それぞれのリモコンで操作します。

■台所リモコンの音声やメロディの大きさを変える

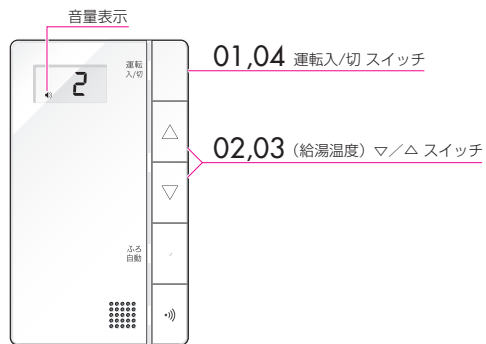

1. 運転入/切スイッチを押して「切」にする。
運転入/切ランプ（黄緑）が消灯します。
2. マスイッチと△スイッチを、同時に1秒押す。
音量表示と、現在の音量の設定値が現れます。
3. (給湯温度)マ/△スイッチを押して、音量を変更する。
P63「音量について」
4. 運転入/切スイッチを押す。
音量表示が消灯し、運転入/切スイッチ「切」の状態に戻ります。



インターホン機能が「入」のときは設定できません。
P50
「インターホン機能で会話する」

■浴室リモコンの音声やメロディの大きさを変える

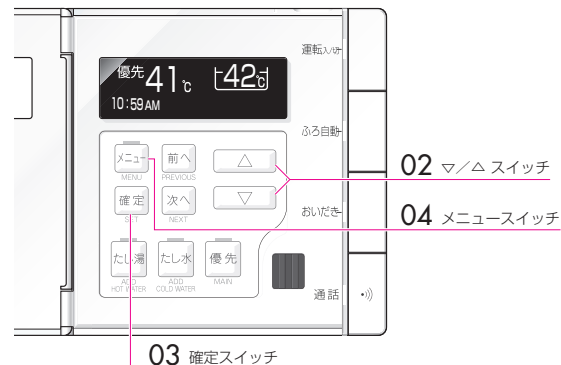

P10
「浴室リモコンのメニューから各種設定をする」

1. 「リモコン音量」設定画面を表示させる。
メニューアドレスは「C-3」です。
通常画面を表示した状態で

メニュー、マ、△、確定、次へ、(次へ)₁₎の順に押します。

※1) 台所リモコンの入力端子にプラグが接続されているときに、押します。

リモコン音量 C-3
音声案内: 消 消 小 大
メロディ: 消 中 小 大

2. マ/△スイッチを押して、音量を変更する。
P63「音量について」

リモコン音量 C-3
音声案内: 消 消 小 大
メロディ: 消 中 小 大

3. 確定スイッチを押す。
「設定しました。」
※確定スイッチを押さなくても、そのまま30秒間経過すると、自動的に設定が完了し通常画面に戻ります。

4. メニュースイッチを押すと、メニュー画面に戻ります。

A. ぶろ C. リモコン MENU
B. 暖房 D. その他

音声やメロディの大きさを変える (つづき)

音量について

- お買い上げの際には、台所リモコンは「2」、浴室リモコンは「中 中」(標準)に設定してあります。
- 音声と湯はり完了の音楽の音量は下表のように変わります。

△/▽スイッチを押したときにお知らせする音声	台所リモコンの表示	浴室リモコンの表示		音声	湯はり完了の音楽
		音声案内	メロディー		
△を押す	(ビッ) 音声は大きです	3	大	大	大
初期設定	(ビッ) 音声は標準です	2	中	中	中
▽を押す	(ビッ) 音声は小さです	1	小	小	小
▽を押す	(ビッ) 音声を消します	0	消	なし	中(プザー音)
▽を押す	(ビッ) 音声を消します	-	消	消	なし

- 音量を小さくすると、お知らせ音が聞こえにくいことがありますのでご注意ください。
- 音声および音を消しても、注意を喚起する音声や呼び出し音は消すことができません。
- 音量を「1」「消 消」に設定すると、操作音(各スイッチを操作したときの「ビッ」という音)も消えます。
- 運転「入」の状態で台所リモコンの入力端子にプラグを接続したときのお知らせ音と、台所リモコンの入力端子にプラグを接続した状態で運転「切」から運転「入」にしたときのお知らせ音を消すことができません。
- 一度設定した音量は、変更するまで記憶しています。

音声について

各スイッチを押したときに出る音声は下表のとおりです。

操作するスイッチ・条件など	浴室リモコンから出る音声	台所リモコンから出る音声	
運転入/切(入)にする	給湯温度が60℃以外 (ビッ)	給湯温度が60℃以外 (ビッ) あつにお湯が出ます (ピーピー)	
優先	給湯設定温度 入力端子にプラグ接続状態 変化なし	台所60℃ (ビッ) あつにお湯が出ます (ピー)	あつにお湯が出ます (ピー)
	給湯設定温度 変化あり	60℃以外 (ビッ) 給湯温度が変更されました	あつにお湯が出ます (ピー)
	給湯設定温度 変化なし	浴室60℃ (ビッ) あつにお湯が出ます (ピー)	あつにお湯が出ます (ピー)
	給湯設定温度 変化あり	60℃以外 (ビッ) 給湯温度が変更できます	あつにお湯が出ます (ピー)
	給湯設定温度 変化あり	浴室60℃ (ビッ) あつにお湯が出ます (ピー)	あつにお湯が出ます (ピー)
	給湯設定温度 変化あり	60℃以外 (ビッ) 給湯温度が変更できます	あつにお湯が出ます (ピー)
給湯温度△	浴室リモコン優先のとき (上がるメロディー) 給湯温度を00℃に設定しました	あつにお湯が出ます (上がるメロディー) あつにお湯が出ます 給湯温度を60℃に設定しました	
給湯温度▽	浴室リモコン優先のとき (下がるメロディー) 給湯温度を00℃に設定しました	あつにお湯が出ます (下がるメロディー) 給湯温度を00℃に設定しました	
給湯温度▽または△	台所リモコン優先のとき スイッチを押したとき (ビッ) お湯はりをします	給湯温度は変更できません (ビッ) お湯はりをします	
ふる自動	自動湯はり 終了5分前	音声案内 大・中・小 (ビッ) お湯はりをします	残りおよそ 5分でお風呂に入れます (ピーピーピーと5回)
	自動湯はり 終了時	音声案内消 (ビッ) お風呂が沸きました	(音楽) お風呂が沸きました (ピーピーピーと5回)
	予約運転 おいたき	「入」にしたとき スイッチを押したとき (ビッ) 設定しました	(ビッ) 設定しました (ビッ) おいたきをします
	おいたき	スイッチを押したとき (ビッ) お湯をたします	(ビッ) お湯をたします
たし湯	スイッチを押したとき (ビッ) 水をたします	(ビッ) 水をたします	
ゆらぎ	「入」にしたとき (ビッ)	(ビッ)	
ふる温度	△ ▽	(上がるメロディー) ふる温度を00℃に設定しました (下がるメロディー) ふる温度を00℃に設定しました	
ふる水位・ふる湯量	△ ▽	(上がるメロディー) (下がるメロディー)	
ふる保温時間・暖房・運動 モルフラクション・静音 BGM音種・セーブ	マまたは△ マまたは△	(ビッ) (ビッ)	
明るさ・言語	確定	(ビッ) 設定しました	
音量	△を押す	大/大	(ビッ) 音声は大きです
	初期設定	中/中	(ビッ) 音声は標準です
	▽を押す	音声案内/ 小/小	(ビッ) 音声は小さです
	▽を押す	消/中	(ビッ) 音声を消します
	▽を押す	消/消	(ビッ) 音声を消します
通話		(ピーピーピー)	
タイマー	マまたは△・確定	(ビッ)	
	**分00秒時	(ビッ)	
	00分00秒時	(ピーピーピーと5回)	(ピーピーピー)
台所リモコンの入力端子にプラグを接続したとき		(ピーピーピー)	

操作するスイッチ・条件など	台所リモコンから出る音声	浴室リモコンから出る音声	
運転入/切(入)にする	給湯温度が60℃以外 (ビッ)	給湯温度が60℃のとき 入力端子にプラグ接続状態 (ピーピー)	
給湯温度△	浴室リモコン優先のとき (上がるメロディー) 給湯温度を00℃に設定しました	あつにお湯が出ます (上がるメロディー) あつにお湯が出ます 給湯温度を60℃に設定しました	
給湯温度▽	浴室リモコン優先のとき (下がるメロディー) 給湯温度を00℃に設定しました	あつにお湯が出ます (下がるメロディー) 給湯温度を00℃に設定しました	
給湯温度▽または△	浴室リモコン優先のとき スイッチを押したとき (ビッ) お湯はりをします	給湯温度は変更できません (ビッ) お湯はりをします	
ふる自動	自動湯はり 終了5分前	音声案内 大・中・小 (ビッ) お湯はりをします	残りおよそ 5分でお風呂に入れます (ピーピーピーと5回)
	自動湯はり 終了時	音声案内消 (ビッ) お風呂が沸きました	(音楽) お風呂が沸きました (ピーピーピーと5回)
	予約運転 おいたき	「入」にしたとき スイッチを押したとき (ビッ) 設定しました	(ビッ) 設定しました (ビッ) おいたきをします
	おいたき	スイッチを押したとき (ビッ) お湯をたします	(ビッ) お湯をたします
たし湯	スイッチを押したとき (ビッ) 水をたします	(ビッ) 水をたします	
ゆらぎ	「入」にしたとき (ビッ)	(ビッ)	
ふる温度	△ ▽	(上がるメロディー) ふる温度を00℃に設定しました (下がるメロディー) ふる温度を00℃に設定しました	
ふる水位・ふる湯量	△ ▽	(上がるメロディー) (下がるメロディー)	
ふる保温時間・暖房・運動 モルフラクション・静音 BGM音種・セーブ	マまたは△ マまたは△	(ビッ) (ビッ)	
明るさ・言語	確定	(ビッ) 設定しました	
音量	△を押す	3	(ビッ) 音声は大きです
	初期設定	2	(ビッ) 音声は標準です
	▽を押す	1	(ビッ) 音声は小さです
	▽を押す	0	(ビッ) 音声を消します
	▽を押す	-	(ビッ) 音声を消します
通話		(ピーピーピー)	
タイマー		(ピーピーピー)	
台所リモコンの入力端子にプラグを接続したとき		(ピーピーピー)	

() 内は同時に出る電子音など、00℃は設定される温度

浴室リモコンの表示の明るさを変更する

浴室リモコンの表示の明るさを変更できます。
 台所リモコンにはこの機能はありません。
 運転入/切スイッチは「入」にします。

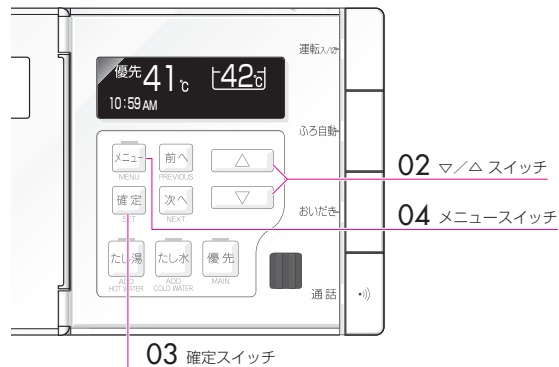

インターホン機能が「入」のときは設定できません。
P50
 「インターホン機能で会話する」

P10
 「浴室リモコンのメニューから各種設定をする」

- 「明るさ」設定画面を表示させる。
 メニューアドレスは **C-5** です。
 通常画面を表示した状態で
 [メニュー] [下] [下] [確認] [前へ] [前へ] の順に押します。
- 上/下スイッチを押して、設定を変更する。
 選択した数値の下のバーが点滅します。
- 確認スイッチを押す。
 「設定しました。」
 ※確認スイッチを押さなくても、そのまま30秒間経過すると、自動的に設定が完了し通常画面に戻ります。
- メニュースイッチを押すと、メニュー画面に戻ります。

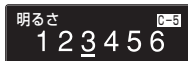

■手順02

お買い上げ時は、明るさは「3」に設定されています。
 設定を変更中（数値の下のバーが点滅している間）は、選択する数値に応じて「明るさ」設定画面の表示の明るさが変化します。お好みの明るさを選択してください。

リモコン表示の節電設定

浴室リモコンには、表示電力を節約する節電機能（セーブモード）が搭載されています。台所リモコンにはこの機能はありません。
 運転入/切スイッチは「入」にします。

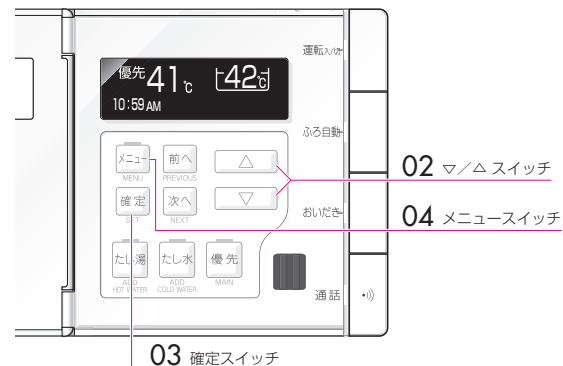

インターホン機能が「入」のときは設定できません。
P50
 「インターホン機能で会話する」

P10
 「浴室リモコンのメニューから各種設定をする」

- 「セーブ」設定画面を表示させる。
 メニューアドレスは **C-4** です。
 通常画面を表示した状態で
 [メニュー] [下] [下] [確認] [前へ] [前へ] [前へ] の順に押します。
- 上/下スイッチを押して、「ON」または「OFF」を反転させる。
- 確認スイッチを押す。
 「設定しました。」
 ※確認スイッチを押さなくても、そのまま30秒間経過すると、自動的に設定が完了し通常画面に戻ります。
- メニュースイッチを押すと、メニュー画面に戻ります。



■手順02

節電機能をはたらかせる場合には「入」、節電機能をはたかせない場合には「切」に設定してください。

節電機能については…

□下記「リモコンの表示電力を節約するセーブモード「入」」

浴室リモコンの表示電力を節約するセーブモード「入」

●リモコンの無駄な電力消費を防ぐため、給湯を使用してから約10分たつと画面表示が消えて、運転入/切ランプ（黄緑）のみ点灯します。浴室リモコンに優先権のある場合は、浴室リモコンの優先ランプ（青）（フタの中）も点灯します。ただし、給湯栓を一度も開けていない状態では、表示画面は消灯しません。一度給湯を使用してください。機器を再使用したり、いずれかのスイッチを押すと、表示画面が点灯します。

※マ/△スイッチ・運転入/切スイッチを押すと、表示画面が消灯する前の状態に戻ります。

※マ/△スイッチ、運転入/切スイッチ以外のスイッチを押すと表示画面が再び点灯するとともに、押したスイッチの動作が開始します。

※表示画面が消灯している時に熱源機が暖房のための燃焼を開始すると、表示画面には燃焼表示のみが点灯します。

表示画面が消灯しない？

- セーブモード「入」でも、こんなときには表示画面は消灯しません。
・自動が「入」のときや給湯設定温度が60℃のとき（安全のため）

台所リモコンは…

- 台所リモコンは、スイッチ無操作状態1分経過後にバックライトを消灯する機能を搭載しています。再度スイッチ操作をすると、バックライトが点灯します。

全自動タイプをお使いのお客さまで増・改築などで浴槽を買い替えた場合や機器の設置場所を移動した場合は、新しい浴槽サイズなどを機器に記憶させる必要があります。下記の手順に従って記憶内容の消去および自動運転の試運転を行ってください。浴室リモコンで操作します。運転入/切スイッチは「入」にします。

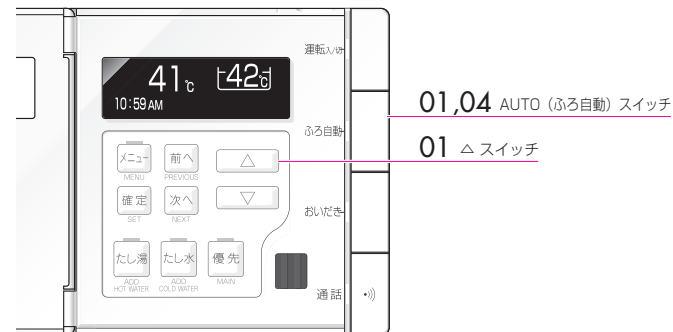

01. △スイッチを1秒以上押しながら、ふる自動スイッチを押し続ける。浴槽サイズ（お湯の量と水位の関係）の記憶が消去されると、右図のように浴槽のマークが点滅します。
02. 浴槽の残り湯をすべて排出する。
03. 排水栓をしっかりと閉じる。
04. ふる自動スイッチを押して「入」にする。自動運転が始まります。

自動運転の動き（例）

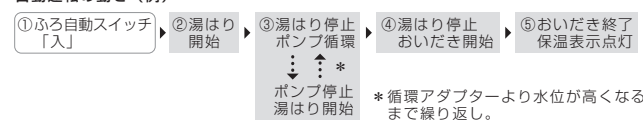

試運転が完了し、新しい浴槽サイズ（お湯の量と水位の関係）を記憶しました。

■手順02

浴槽にお湯が残った状態で手順03以下の操作を行うと、その後湯はり時間が長かったり、低い水位設定時に機器が作動しないなどの不具合が生じることがあります。

■手順04

運転中に浴槽には、給湯栓からお湯を入れしないでください。運転中何回か停止しますが異常ではありません。試運転終了まで20～30分かかります。試運転は最後まで確実に行ってください。途中で止めてしまうと、正しい浴槽サイズが記憶されません。

凍結予防について

給湯暖房機は冬期に機器本体の凍結を予防するため「凍結予防運転」をすることがあります。

凍結予防運転をしているときは、リモコンの表示画面に下図の表示が現れます。台所リモコンには、凍結予防表示は現れません。

運転入/切スイッチが「入」の場合



運転入/切スイッチが「切」の場合

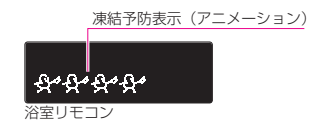

給湯暖房機の凍結予防の処置についての詳細は、給湯暖房機本体の取扱説明書を参照してください。

点検のポイントとお手入れ

安全にお使いいただくために、点検とお手入れは定期的に行ってください。

機器などのお手入れは機器が冷めてから行ってください。

機器本体の点検およびお手入れについては、機器本体の取扱説明書の「点検のポイントとお手入れ」を参照してください。

日常のお手入れ (機器とリモコン)

- 機器やリモコンの表面が汚れたときは、台所用中性洗剤（野菜・食器洗い用）を含ませた布で軽く拭き取ってください。台所用中性洗剤（野菜・食器洗い用）以外の洗剤やみがき粉・シンナー・ベンジン・エタノールやたわしなどの硬いものを使用しないでください。表面の光沢や印刷・文字などが消えたりキズがつきます。

台所リモコンは防水タイプではありません。浴室リモコンは防水タイプですが、むやみに水をかけないでください。故障の原因となります。

📖 P4 「お手入れの際の注意」

修理を依頼される前に次のことを確認してください。
機器本体については、本体取扱説明書の「故障かな?と思ったら」を参照してください。

■リモコンについて

運転入/切ランプが点灯しない

- 電源プラグがコンセントに差し込まれていますか? (P16)
- 停電していませんか?
- 一度、分電盤の専用ブレーカーを「切」にしてから再度「入」にするか、電源プラグをコンセントから抜いて再び差し込んでから、再度操作してください。

リモコンの時刻表示が「-:--」になっている

- 停電後、再通電すると表示画面の時刻が「-:--」になります。再度設定をしながらしてください。(P18)

停電または電源プラグを抜いた後、給湯温度が変わってしまう

- 停電または電源プラグを抜いた後、再通電すると給湯設定温度がお買い上げ時の設定に変わる場合がありますので設定しなおしてください。

通話していないのに、通話ランプが点灯している

- 台所リモコンに音楽プレーヤーを接続している間は、通話ランプが青く点灯します。(P45)

通話スイッチを押すと、ハウリング(キーンという音)を起す

- 台所リモコンと浴室リモコンの距離が近い場合にハウリングを起すことがあります。浴室の扉を閉めてから、通話してみてください。

浴室リモコンから音楽が聴こえない

- 運転入/切スイッチは「入」になっていますか?
- 音楽プレーヤーが台所リモコンに接続されていますか? (P45)
- 音楽プレーヤーは再生状態になっていますか? (P45)
- 音楽プレーヤーの音量が「消音」または音量レベルが小さくなっていませんか? (P45)
- 浴室リモコンでのBGM音量の設定を「消音」にしていませんか? (P46)
- 通話スイッチを押して、通話状態ではないですか? (P52)

浴室リモコンでBGM音量を「小」にしても音が大きすぎる、または音が割れる

- 音楽プレーヤーの音量レベルを大きくしていませんか? (P48)

浴室リモコンでBGMの音量を変えても、湯はり完了の音楽などの音量の大きさが変わらない

- 浴室リモコンで音声案内やお知らせ音、メロディの音の大きさを変えても、音楽プレーヤーからの音(BGM音量)の大きさが変わらない
- BGM音量の大きさと、音声案内やお知らせ音、メロディの大きさは、それぞれ別に設定します。
BGM音量の変えかたについては… (P46)
音声案内やお知らせ音、メロディの音量の変えかたについては… (P62)

ステレオの音楽を再生しているはずなのに、浴室リモコンから聴こえる音楽はモノラルのようだ

- 浴室リモコンのスピーカーは1つで、モノラル(L+R)での再生になります。(P48)

ステレオの音楽を再生しているはずなのに、浴室リモコンから聴こえる音はLチャンネルだけのようだ

- 音楽プレーヤーと台所リモコンを接続するコードやアダプターにモノラルタイプのものを使用していないですか? 接続コード類に一つでもモノラルタイプのコードやアダプター、プラグを使用していると、Rチャンネルの音が遮断されます。(P49)

リモコンの画面表示がいつの間にか消えている(浴室リモコンのみ)

- セーブモードが「入」になっている場合、機器を使用してから約10分たつと画面表示が消えます。お湯を使用するか、いずれかのスイッチを押すとリモコンの画面表示が点灯します。(P67)

スイッチを押してもそのスイッチの動作をしない

- 節電機能(セーブモード)がはたらいて、リモコンの画面表示が消えているときにマ/△スイッチ・運転入/切スイッチを押すと、表示画面が消灯する前の状態に戻ります。再度スイッチを押すと、そのスイッチの動作をします。(P67)
※運転入/切スイッチの「入」・「切」は、運転入/切ランプ(黄緑)の点灯・消灯で確認してください。

設定画面で設定を変更したのに、「設定を変更しませんでした」というメッセージが表示され、設定が変えられない

- 各設定画面で、マ/△スイッチを押して設定を変更して設定内容が点滅しているときは、確定スイッチを押してください。点滅している設定内容が点灯に変われば、設定内容は確定します。(P11)

各設定画面で、設定を変更しようとしてマ/△スイッチを押しても、設定内容が点滅しない

- 変更した設定を確定しようとして確定スイッチを押しても、表示に変化がみられない
- 変更した設定内容が点灯している(点滅しない)のは、設定した内容が既に確定していることを示します。設定内容が点滅しているのは、その設定がまだ確定していないことを示します。

本リモコンは、設定する項目(設定画面の種類)により、確定スイッチを押して変更を確定させるものと、確定スイッチを押さなくても変更が確定するものがあります。

故障表示が点滅する

- 「032」が点滅している場合は排水栓の閉じ忘れが考えられます。排水栓を閉じてから再度自動運転を行ってください。
- 「632」が点滅している場合は、排水栓の閉じ忘れや浴槽内の湯量の不足が考えられます。排水栓を閉じ、浴槽に十分にお湯(水)を張ってから、再度おいだき運転を行ってください。
- 運転入/切スイッチを「切」にし、約3秒後、もう一度「入」にしてください。それでも点滅するときは故障ですので、お買い上げの販売店またはもよりの大阪ガスにお問い合わせください。(P73)

故障かな?と思ったら(つづき)

■故障表示が現れたら…

機器が故障すると表示画面の時刻表示部に下図のような故障表示が点滅します。故障表示の点滅と一緒に、運転入/切ランプ(黄緑)も点滅します。



002	032	043	100	101	102	103	110	111
112	113	120	121	122	123	130	140	161
163	173	190	252	290	291	310	312	313
321	322	323	331	350	380	392	432	433
502	520	521	523	543	610	611	612	613
632	643	651	661	662	710	720	721	722
723	900	901	902	903	920	921	930	931
990	991	992	993					

■故障表示が現れた際には…

下記の操作をしてください。

01. ガス栓と給水元栓が十分に開いてあるかを確認する。



02. お湯を使っている場所では、給湯栓を閉じる。

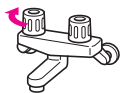

03. リモコンの運転入/切スイッチを「切」にし、再び「入」にする。

04. この取扱説明書の各項目をご確認の上、再び使用してみる。
故障表示のうち、032・043・161・632が点滅した場合は、次の項目「故障表示が032・043・161・632の場合」を参照の上、再度使用してみてください。

■故障表示が032・043・161・632の場合

再度使用する際には、下記の点に注意してください。

故障表示	原因	処置
032	浴槽の排水栓を閉じないで、自動運転をした。 断水していた。	断水していないか確認し、浴槽の排水栓を閉じてから自動運転をしてください。
043	暖房水が不足している。	機器本体下部の手動用補給水栓を操作し、暖房水を補給してください。 操作方法は、別売の暖房水手動補給セットに付属の「取扱説明書(補足)暖房水の補給のしかた」を参照してください。
161	給湯中にお湯の温度が設定温度よりも上がりがすぎたため。	給湯栓を開いて流量を多くして、お湯を出してみてください。
632	おいだき運転時に、浴槽のお湯(水)がたりなかった。(全自動タイプで浴室リモコンのおいだきスイッチを押したとき以外)	浴槽の排水栓を閉じ、浴槽の水位が、循環アダプター上端から5cm以上高くなるようにお湯(水)を張ってから、おいだきしてください。
	おいだき運転時に、浴槽の排水栓が抜けていた。 循環アダプターのフィルター詰まりなど。	浴槽の排水栓を閉じ、浴槽の水位が、循環アダプター上端から5cm以上高くなるようにお湯(水)を張ってから、おいだきしてください。 循環アダプターのフィルターを掃除し、正しく取り付けただで、おいだきをしてください。

■再使用しても、故障表示が点滅する場合は…

機器本体の故障が考えられます。お買い上げの販売店またはもよりの大阪ガスに修理を依頼してください。その際は、表示されている故障表示の数字もお知らせください。
故障表示101・102・103が点滅しているときは、お湯を使うことはできませんが、給排気異常により十分な給湯能力が出ない状態です。
潜熱回収型の機器の場合、故障表示920・921が点滅しているときも、しばらくはお湯を使うことができますが、いずれ機器が使用できなくなります。
屋内設置型の機器は安全性を高めるためCOセンサー(一酸化炭素濃度検出装置)が内蔵されており、このセンサーの耐用期限が近付いてくると380が点滅し始めます。COセンサーが排気中に一酸化炭素を検知し、130が表示されると機器は使用できなくなります。これらの表示に気が付いたらすぐにお買い上げの販売店またはもよりの大阪ガスへご連絡ください。

※リモコンの故障などの場合は、表示画面が点灯しなくなりますが、お湯を使うことはできるようになっています。ただしこの場合、高い温度(約50℃または約45℃)のお湯が出ますので、使用には十分にご注意ください。



アフターサービスについて

アフターサービスはお買い上げの販売店またはもよりの大阪ガスにお申し付けください。

■ サービスを依頼される時

- まずP71～の「故障かな?と思ったら」をご確認ください。確認のうえそれでも不具合がある、あるいはご不明な場合は、ご自分で修理なさらないで、必ずガス栓、給水元栓を閉め、電源プラグを抜いて（分電盤の専用ブレーカーを「切」にして）から、お買い上げの販売店またはもよりの大阪ガスにご連絡ください。
- アフターサービスをお申し付けのときは、次のことをお知らせください。
 1. 製品名・ガスの種類（銘板表示のもの…機器本体の取扱説明書「安全のための注意」参照）
 2. 品名（銘板表示のもの…機器本体の取扱説明書「安全のための注意」参照）
 3. 現象（リモコン表示部の状態または故障表示番号などできるだけ詳しく）
 4. お名前・ご住所・電話番号
 5. 訪問希望日・時

■ 保証について

- アフターサービス・保証については機器本体に準じます。
- 機器本体の保証書は、機器本体に同梱されています。必ず「販売店名・購入日」などの記入をお確かめになり、保証内容をよくお読みの後、大切に保管してください。
- 当社は保証書に記載してあるように、機器の販売後、機器に故障がある場合、一定期間の一定条件のもとに、無料修理に応ずることを約束いたします。（詳細は保証書をご覧ください）
- 保証期間経過後の故障修理については、修理により製品の機能が維持できる場合は、ご希望により有料で修理致します。
- 保証書を紛失されますと保証期間内であっても修理費をいただく場合がありますので大切に保管してください。
- 凍結による故障の場合は保証期間内であっても有料となりますのでご注意ください。自然災害や、動物・植物の活動に起因する不具合は、保証期間内でも有償修理となりますのでご承知おきください。

■ お客さまの個人情報の取り扱いについて

- 当社はお客さまよりお知らせいただいたお客さまのお名前・ご住所・電話番号などの個人情報を、サービス活動および安全点検活動のために利用させていただきます場合がございますのでご了承ください。
- 当社は、機器の修理や点検業務を当社の協力会社に依託する場合、法令に基づく義務の履行または権限の行使のために必要な場合、その他正当な理由がある場合を除き、当社以外の第三者に個人情報を開示・提供はいたしません。



U284-1493(00)
080828●

品名 238-R305

ご愛用の皆さまへ

- このたびは大阪ガスのリモコンをお買い上げいただきましてありがとうございます。
- ご使用前にこの取扱説明書を必ずお読みいただき、正しくお使いください。
- ご使用の熱源機の取扱説明書も併せてお読みください。
- 取扱説明書はいつでも使用できるよう大切に保管し、使用方法が分からないときにお読みください。
- この製品は国内専用です。

■各部のなまえとはたらき

[スイッチと表示画面]

燃焼表示 (オレンジ)

機器が燃焼しているときに点灯します。

給湯温度スイッチ

給湯温度を変更するときに押します。

優先ランプ (白色)

このランプが点灯しているときは、台所・増設リモコンで給湯温度が変更できます。

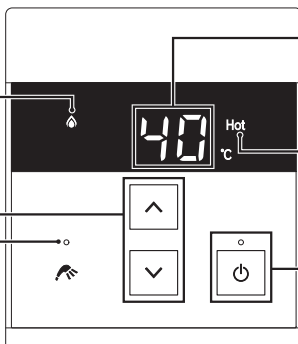

給湯温度表示・故障表示

通常は給湯温度を表示します。機器に不具合があったときは故障表示が点滅します。

Hot(高温)表示(オレンジ)

給湯温度が60℃に設定されているときに点灯します。

ON/OFF スイッチ・ランプ(白色)

「ON」(ON/OFF ランプ点灯) にすると給湯できます。もう一度押すと「OFF」(ON/OFF ランプ消灯) になります。どのリモコンで「ON」「OFF」しても、すべてのリモコンの表示画面やON/OFF ランプは同時に「点灯」「消灯」します。

- スイッチの操作はゆっくり確実に行ってください。早く操作すると作動しない場合がありますので、必ず「ピッ」という操作確認音を確認してください。
- 故障表示が点滅した場合は、熱源機の取扱説明書を確認してください。

アフターサービスについて

- アフターサービス・保証については、熱源機本体に準じます。
- 保証書は熱源機本体の取扱説明書にあります。必ず「販売店・お買上げ日」などが記入されていることを確認してください。
- 当社は、保証書に記載してあるように、熱源機の販売後、熱源機やリモコンに故障がある場合、一定期間の一定条件のもとに、無料修理をいたします。(詳細は保証書をご覧ください)
- 保証書を紛失されると、保証期間内であっても修理費をいただく場合がありますので、大切に保管してください。
- 無料修理期間経過後の故障修理については、修理によって機能が維持できる場合、有料で修理いたします。



給湯温度の調節のしかた

1 ON/OFFスイッチを押して「ON」にします。

- 表示画面に給湯設定温度を表示します。
- ON/OFFランプ（白色）が点灯します。
- 優先ランプ（白色）が点灯していることを確認してください。



2 給湯温度スイッチ \square \square で温度を設定します。

- スイッチを押すたびに…
 - \square : 温度が1段階上がります。
 - \square : 温度が1段階下がります。
- スイッチを押し続けると…
 - \square : 連続で温度が上がります。
 - \square : 連続で温度下がります。
- 押し続けると45°C以下では連続して変わります。46°C以上に設定したいときは、1回ずつ押してください。
- 調節できる温度は32°C～60°Cの17段階です。1回スイッチを押すごとに1段階ずつ変わります。実際の温度は季節や配管の長さによって異なります。およその目安とお考えください。
- 給湯温度の目安



- 給湯温度を60°Cに設定すると、表示画面に「Hot」（オレンジ）が表示されます。

給湯温度の調節のしかた

3 お湯の蛇口を開けるとお湯が出ます。

- お湯を使っている間は、下図のように表示画面に燃焼表示（オレンジ）が点灯します。

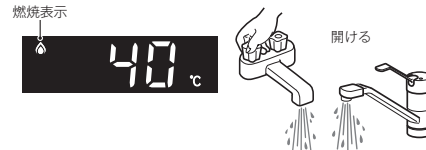

- お湯を出す量が少なく、燃焼ランプが消えて、お湯が水になることがあります。

混合水栓使用時のご注意

- サーモスタット式水栓をご使用の場合、水栓によってはハンドルの設定よりぬるいお湯が出ることがあります。その場合は、リモコンの給湯温度をハンドルの温度より高めに設定してください。詳しくは水栓の取扱説明書をご覧ください。
- ON/OFFスイッチが「OFF」の状態でも水を使用する場合は、必ずハンドルの設定を「水」の位置にしてください。「湯」の位置で水を流すと、機器内が結露して点火不良や故障の原因になります。

補 足

- 給湯やシャワー使用時に、ふる配管に残っていた水が浴槽内の循環アダプター（循環金具・循環口）から出てくる場合がありますが、異常ではありません。
- 夏場など水の温度が高いときに給湯温度を低く設定した場合は、表示よりも高い温度のお湯が出ることがあります。

警告

やけど防止のため

- 出始めのお湯は手や体につかない**
お湯を止めた後に再使用するときや、お湯の量を急に少なくしたとき、トイレの水を流すなど大量の水を使用し給湯圧が下がったとき、あるいは万一が熱源機の故障の際には、熱いお湯が出る場合があります。やけどの予防のために出始めのお湯は手や体につかないでください。
- 給湯使用時は給湯栓が熱くなるのでやけどに注意する**
- シャワー・給湯の使用中は、使用者以外はお湯の温度を変えない**
突然、熱湯が出てやけどをしたり、冷水が出て思わぬ事故につながる場合があります。
- 手のひらで湯温を十分に確認する**
 - やけど防止のため、お湯を出す前にリモコンの給湯温度表示を確認し、出始めのお湯は体につかないようにして、手で湯温を確かめてからお使いください。特に高温のお湯を使った後に再使用する場合は、配管中に熱いお湯が残っていることがありますのでご注意ください。また、使い始めは正常でも使用中に熱くなる場合もありますので、熱いお湯が出た場合はすぐに使用を中止してください。なお、このような状態が続く場合は機器の故障の可能性があるので、お買い上げの販売店またはもよりの大阪ガスにご連絡ください。
 - 給水温が高い場合やお湯の量を絞って使う場合は、設定温度よりも熱いお湯が出る場合があります。このような場合は湯量を多めにしたり、必要に応じて水を混ぜてから湯温を確認してお使いください。

ON/OFFスイッチが「ON」になっているのに給湯温度が調節できない？

- 優先ランプおよび表示画面に「優先」が点灯しているリモコンでのみ給湯温度が変更できます。ON/OFFスイッチを押し一度「OFF」にし、再度ON/OFFスイッチを押して「ON」にします。優先ランプ（白色）が点灯し、給湯温度を調節できます。
 - ※ふる自動やおいだしなどが運転中の場合は、運転を停止します。停止させたくない場合は、浴室リモコンの優先スイッチを押して切り替えてください。
 - ※台所リモコンの運転スイッチを「入」にすると、本リモコンでも優先ランプ（白色）が点灯して給湯温度を変更できます。
- 台所、浴室、洗面所などにあるすべての給湯栓に対して、機器から同じ温度のお湯が供給されます。
 - ※浴室リモコンまたは台所および増設リモコンすべてに同じ給湯温度が表示されます。そのため、お湯の使用中に他の人が給湯温度を変えると、お湯の温度が変わり、やけどをすることがあります。このような事故を防止するため、優先表示または優先ランプが点灯しているリモコンでのみ給湯温度を変更できます。
 - ※浴室リモコンの優先スイッチや台所リモコンの優先表示については、対象のリモコンの取扱説明書をご覧ください。



お願い

- 本リモコンは防水タイプですが故意に水をかけないでください。

リモコン表示の節電設定（省電力モード）の変更のしかた

- 省電力モードとは、リモコンの待機電力の低減（省電力）を目的とした機能です。省電力モードが「ON」のときは、最後にスイッチを操作してから約3分後に表示画面が消灯します。省電力モード中は給湯温度が表示されません。
- ※シャワー・給湯を使用している間は、省電力モード機能ははたらきません。
- お買い上げの際には、省電力モードは「ON」に設定されています。省電力モード機能を使用しない場合は、下記の手順で「OFF」にすることもできます。

1 ON/OFF スイッチを押して「OFF」にします。

- 表示画面と ON/OFF ランプが消灯します。



2 給湯温度スイッチ   2 個を同時に押します。

- 表示画面に「OFF」を表示し、省電力モードは「OFF」になります。



3 再び省電力モードを「入」にしたいときも 1 と 2 と同じ操作をします。

- 表示画面に「ON」を表示し、省電力モードは「ON」になります。



※給湯温度を 60℃に設定している場合は、安全のため省電力モードははたらきません。

操作確認音の消しかた・鳴らしかた



- 下記の手順でスイッチを押したときに出る操作確認音（「ビッ」という音）を消すことができます。
- 操作確認音を消すと、湯はりが終わったときや浴室リモコンで通話スイッチまたは呼び出しスイッチを押したときに鳴るブザーも消えます。

呼び出し時：ピーッビビ×5回
湯はり完了音：ビビビ×5回

1 ON/OFF スイッチを押して「ON」にします。

- 表示画面に給湯設定温度を表示します。
- ON/OFF ランプ（白色）が点灯します。



2 給湯温度スイッチ   2 個を同時に押します。

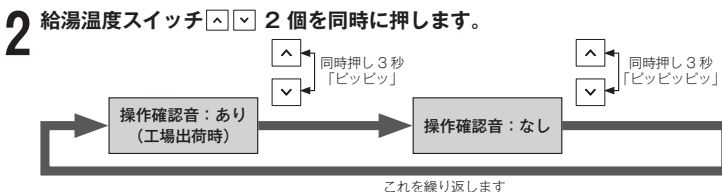

同時押し 3 秒「ビッビッ」 → 操作確認音：あり (工場出荷時) → 操作確認音：なし → これを繰り返します