

ガス給湯器 ゆうゆう24

33-795型

型式名 YS2422FTH

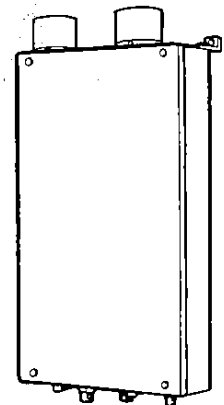

取扱説明書

ご使用前に必ずこの説明書をよくお読み
のうえ、正しくお使いください。なお、
ご不明な点があればお買求めの販売店に
お問い合わせください。

 大阪ガス

大阪ガスビルサービスセンター・支社所在地および電話番号

大阪支社	〒550 大阪市西区千代崎3-2-95	TEL(06) 586-3200
南都支社	〒590 堺市住吉橋町2-2-19	TEL(0722)38-1131
北部支社	〒569 高槻市藤の里町39-6	TEL(0726)71-0361
東部支社	〒578 東大阪市稻葉2-3-17	TEL(0729)62-1131
兵庫支社	〒650 神戸市中央区東川崎町1-8-2	TEL(078)360-3100
京都支社	〒600 京都市下京区中堂寺薬田町1番地	TEL(075)311-7381
奈良支社	〒631 奈良市学園北2-4-1	TEL(0742)44-1111
和歌山支社	〒640 和歌山市本町1-5	TEL(0734)31-2481
兵庫西支社	〒670 姫路市神屋町4-8	TEL(0792)85-2221
豊岡支社	〒668 豊岡市三坂町6-57	TEL(0796)23-2221
滋賀支社	〒525 草津市追分町荒畑680-1	TEL(0775)62-5311
滋賀東支社	〒522 彦根市大栗町12-11	TEL(0749)22-3131
長浜営業センター	〒526 長浜市南兵衛町3-4	TEL(0749)62-7171
本社・ガスビルサービスセンター	〒541 大阪市中央区平野町4-1-2	TEL(06) 202-2221

大阪ガス株式会社

おねがい ガスくさいときは、ガス元栓を閉じ窓を全開にして、(火気に注意して)大阪ガス支社
またはサービスショップにご連絡ください。

ごあいさつ

このたびは、大阪ガスのガス給湯器 **わかろ24** をお求めいただきまして、まことにありがとうございました。

ご使用前に、この「取扱説明書」をよくお読みいただき正しくお使いください。

別添の保証書とともに、この「取扱説明書」を大切に保管してください。

もくじ

- 特長・機能のご紹介..... 1
- 必ずお守りください..... 2~4
- 各部のなまえ..... 5~8
- ご利用のしかた..... 9~18
- 凍結予防のしかた..... 19
- 点検・お手入れ..... 20
- 故障かな?と思ったら..... 21~24
- 仕様..... 25
- 寸法図..... 26
- アフターサービス..... 27

特長・機能のご紹介

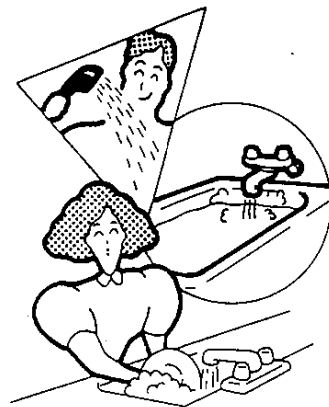

- メインリモコンでお湯はり完了お知らせアラーム付でたいへん便利!!
- 万一の故障の場合でも原因がひと目でわかる異常報知(OKモニター)が付いて安心!!
- シャワー使用時一度止めた後、再びお湯を使うと、一時的に水が出る冷水サントイッチ現象を緩和します。

メインリモコン を使って

リモコンに軽くタッチするだけで、約37℃～75℃の範囲でお湯の温度が設定できます。



●「メインリモコン」の使いかたについては

☞ P10~P14参照

シャワーリモコン を使って

シャワーリモコンをお使いになると、バスルームの中で直接シャワーの温度を調節することができます。
(別売部品)



●「シャワーリモコン」の使いかたについては

☞ P15-16参照

必ずお守りください

●使用ガスについてのご注意

●使用ガスの確認

機器本体前部下部にはってある銘板(ラベル)に表示のガスの種類と、お宅のガスが一致しているかを必ず確かめてください。

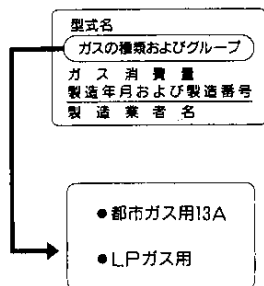

●転宅されたときにも、供給ガスの種類と機器銘板のガスの種類の一致を必ず確かめてください。



●使用電源のご注意

この機器はAC100V、60Hz用です。機器の銘板に表示してある電源(電圧・周波数)とお宅の電源の電圧と周波数が一致しているかお確かめください。

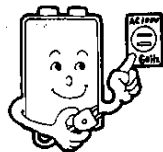

●機器の設置

●機器の設置・工事は、お買求めの販売店、または大阪ガス支社に依頼し、安全な位置に正しく設置してご使用ください。

●ガス漏れ予防

- 使用後は運転スイッチを「切」にしてください。
- 使用中に、ガスのにおいや、不快なにおいがしないか、ときどき確かめてください。

●火災予防について

- 壁や可燃物等から十分離れている場所で、
 - 機器の上や周囲には燃えやすいものを置かないでください。
- ★特に、給排気トップは洗たく物などでおおわないでください。



●やけどのご注意

●使用中および消火直後は、機器の排気筒が高温になっていますので、絶対に手を触れないでください。



●シャワーなど使用後すぐに再度お使いになるときは、手で湯温を確認してからお使いください。(一瞬熱いお湯が出る場合がありますのでご注意ください。)

●太陽熱温水器と接続される場合のご注意

太陽熱温水器と接続された場合は、機器への給水温度が高くなりますので、以下の事項にご注意ください。

①入水温度が設定温度とほぼ同じ温度以下の場合には、点火し燃焼しますが、設定温度以上に湯温があがる場合があります。

運転スイッチを「切」にして、混合栓で湯温を調節してお使いください。
(リモコンを使用していない場合は混合栓で湯温を調節してお使いください。)

②入水温度が設定温度とほぼ同じ温度以上の場合には、沸とうを防止するため点火しません。湯温調節もできませんので混合栓で調節してお使いください。(リモコン等の燃焼表示もしません。)

(注) 60℃、75℃設定の際は約50℃以下で点火し燃焼し、約50℃以上では点火しません。

●用途について

台所・シャワー・洗面などの給湯および風呂のお湯はり以外の用途には使用しないでください。

●落雷のおそれがある時

- 落雷による一時的な過電流で、電子部品が故障することがありますので、雷が発生しているときは、ご使用を中止して、すぐに電源プラグを抜いてください。
- その後、雷が遠ざかったことを確認してから、電源プラグをコンセントにしっかりと差し込んでください。



●飲用にお使いのとき

機器内に長時間たまった水は、飲用または調理に用いないでください。



必ずお守りください

各部のなまえ

●ガス事故防止

- ガス漏れに気づいたときは、すぐ使用をやめてガス栓を閉じ、お買求めの販売店、またはよりの大阪ガス支社にご連絡ください。

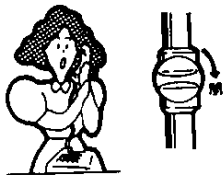

- 万一ガスが漏れたときは、絶対に火をつけたり、電気器具に触れたり(スイッチの入、切や電源プラグの抜き差しなど)しないでください。

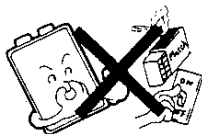

●停電時の処置

- 停電すると自動的にガスが止まり、燃焼が停止します。
- 再通電してもすべてのスイッチは「切」の状態になっています。9～18ページの「ご利用のしかた」にしたがって操作してください。

●断水時の処置

- 断水時は給湯栓を閉じ、リモコンの運転スイッチを切っておいてください。
- 再通水したときは、9～18ページの「ご利用のしかた」にしたがって操作してください。

●異常時の処置について

使用中にふだんと違った状態になったときや、地震、火災の場合は、すぐ使用をやめて電源プラグを抜き、ガス栓を閉じてください。

- 詳しくは21～24ページの「故障かな?と思ったら」の項にしたがって処置をしてください。

●凍結に注意

冬期は、寒冷地だけでなく、暖かい地方でも急な寒波のため機器および配管内の水が凍って、機器や配管を破損することがあります。

- 詳しくは19ページの「凍結予防のしかた」の項にしたがって処置をしてください。

●長期間使用しない場合

必ずリモコンの運転スイッチを「切」にし、ガス栓を閉じてください。

又、冬期には、凍結予防のための処置を行ってください。(19ページ参照)

機器本体

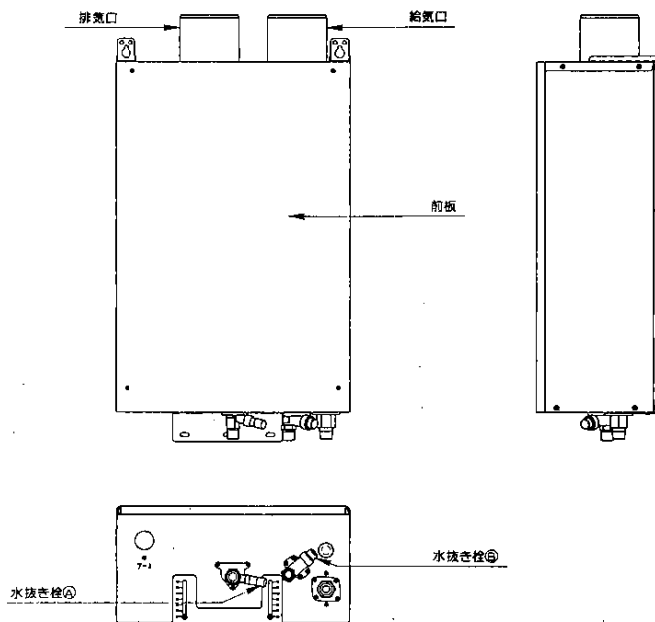

各部のなまえ

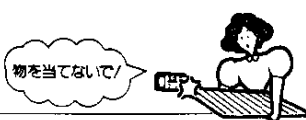

メインリモコン

*ご使用方法はP10~14をお読みください。

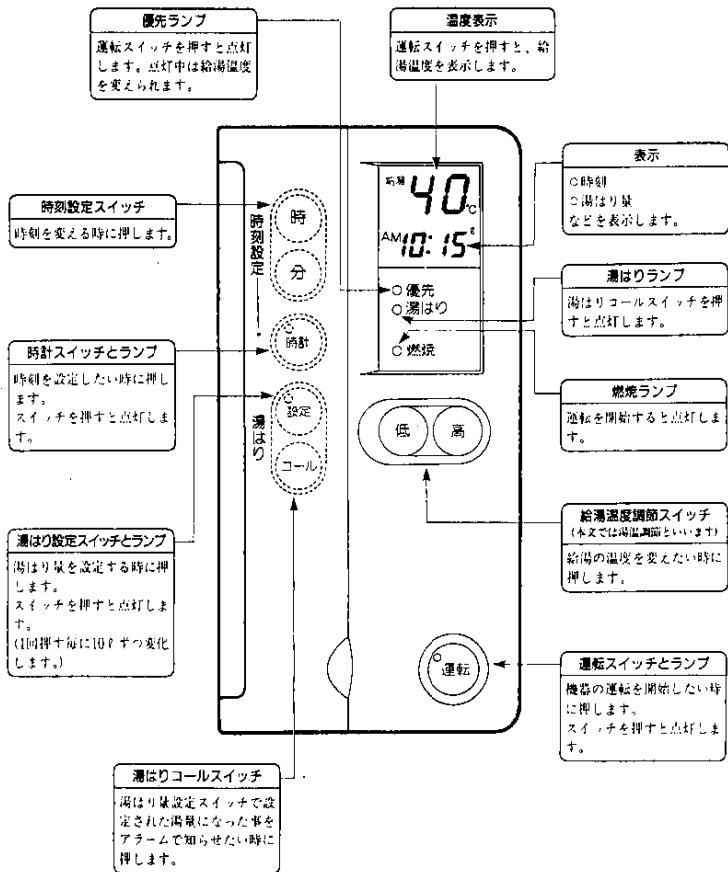

シャワーリモコン (別売部品)

*ご使用方法はP15・16をお読みください。

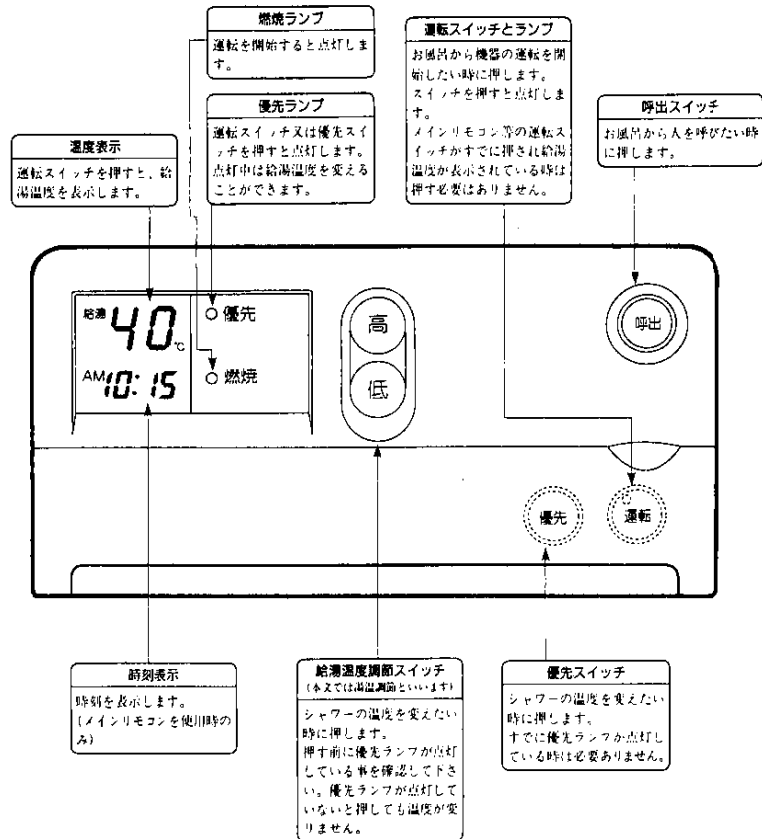

サブリモコン (別売部品)

*ご使用方法はP17・18をお読みください。

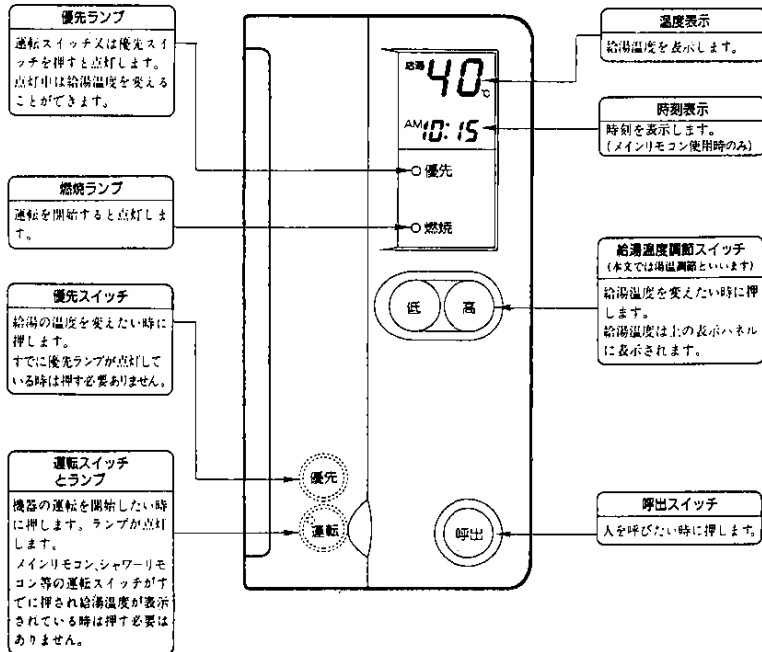

●ご使用前の準備と確認

1 給水元栓を全開にする

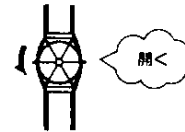

2 給湯栓から水の出ることを確認

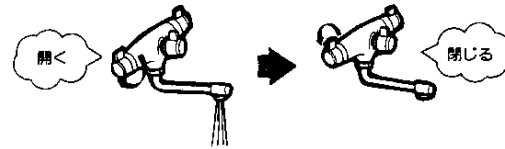

3 電源プラグをコンセントに差し込む

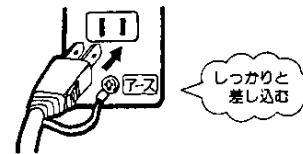

4 ガス栓を全開にする

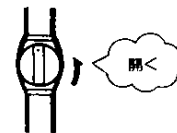

▼ご利用のしかた 初めてお使いいただくときに

ご利用のしかた 時刻設定

給湯・シャワー①

① 時計スイッチを押す

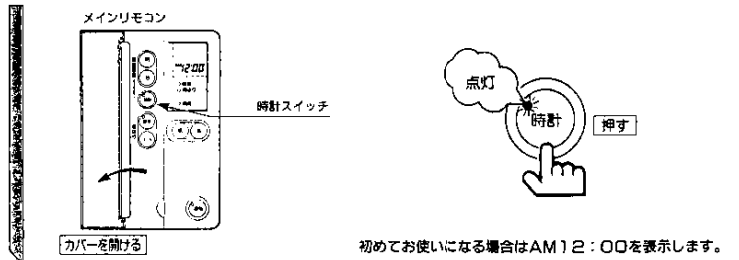

メインリモコンのつかいかた

① 運転スイッチを押す

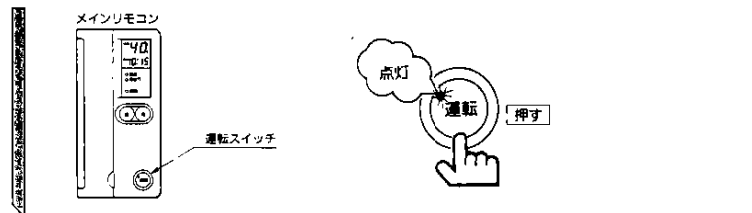

② 「時」、「分」スイッチを押し時刻を合わせる

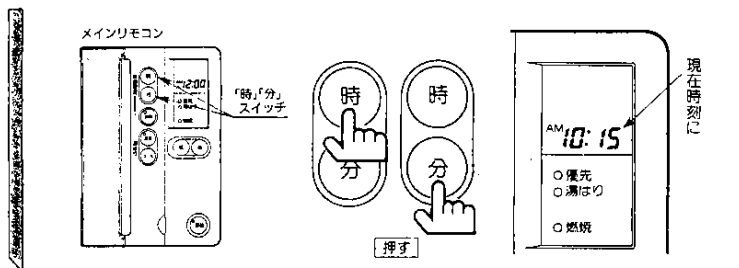

② 湯温調節スイッチを押す

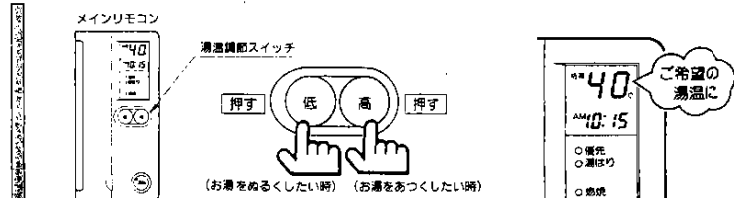

(● 現在時刻設定後約10秒後に自動的に時刻をさざみ始めます。)



時計スイッチを押した後、約10秒以内に「時」が「分」スイッチを押さないと自動的に時間をさざみ始めます。

● 優先ランプの点灯を確かめた後、お好みの温度に湯温調節を行ってください。

● 使用するリモコンの優先ランプが点灯していない時は、優先スイッチを押して、優先ランプを点灯させてください。(メインリモコンに優先ランプを点灯させるには、メインリモコンの運転スイッチの「切」「入」の操作を行ってください。風呂またはシャワーなど使用中の時、この操作はしないでください。)

● 給湯温度を75℃に設定している時に、優先スイッチおよび運転スイッチの「切」「入」の操作をしますと、60℃設定になり、アラーム報知で、「高温」であることをお知らせします。

● パネルに表示される温度は設定温度です。実際に出てくるお湯の温度とは配管条件等により多少異なることがあります。

湯温調節範囲	
37℃	1回押すごとに1℃づつ、また押し続けると、50℃までは連続に変化します。
60℃	ピーピー
60℃	ピーピー
75℃	ピーピー

ご利用のしかた 給湯・シャワー①

3 給湯栓を開く(点火)

ご注意

- 使い始めは、給湯配管内の水が流れ出ますので、しばらくお湯が出ません。
- 給湯栓を2ヶ所以上で同時使用されますと、ぬるくなったり、湯量が少なくなることがあります。
- ご使用後すぐに、再度お使いになる時は、湯温が不安定になることがあります。シャワーを使用される時は、手で湯温を確かめてからご使用ください。
- 水圧の変動等により出湯量が少なくなることがあります。

4 お湯を止める

- 給湯栓を閉じる

閉じる

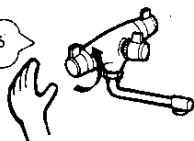

消灯

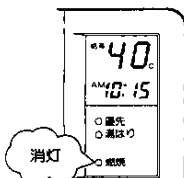

給湯・シャワー①

■お湯はりコールのつかいかた

- 設定された湯量になるとアラームが鳴って知らせてくれます。浴槽にお湯はりする時に使用していただくとたいへん便利です。

1 運転スイッチを押す

メインリモコン



運転スイッチ



2 湯はり量設定スイッチを押して湯はり量を設定する

メインリモコン

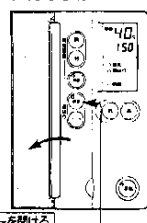

カバーを開ける

湯はり設定スイッチ

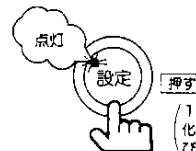

(1回押す毎に10Qづつ変化し、800Qまでいくと再び10Qにもどります。)

パネルに湯量が表示されます。

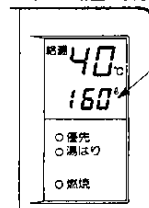

設定湯量を表示します。
(ご希望の湯量に)

- 湯量を変えたいときは湯はり量設定スイッチを10秒以内に押し続けてください。
- 数秒後設定表示は自動的に消えます。
- 設定湯量確認は再度湯はり量スイッチを押してください。

設定湯量のめやす

浴槽	めやす
1人用	約160Q
1.5人用	約190Q
2人用	約240Q

ご利用のしかた 給湯・シャワー①

③ 湯はりコールスイッチを押す

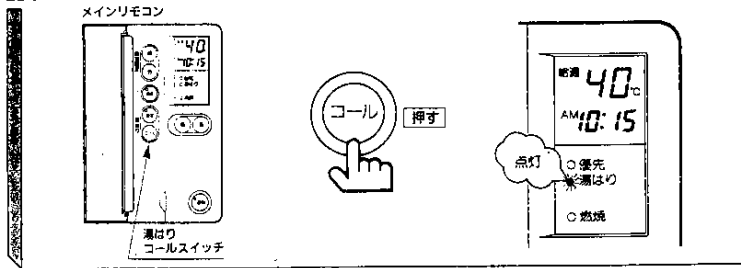

④ 給湯栓を開く

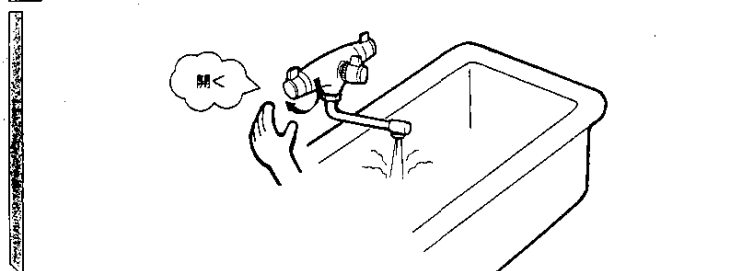

⑤ 停止 (給湯栓を閉じる)

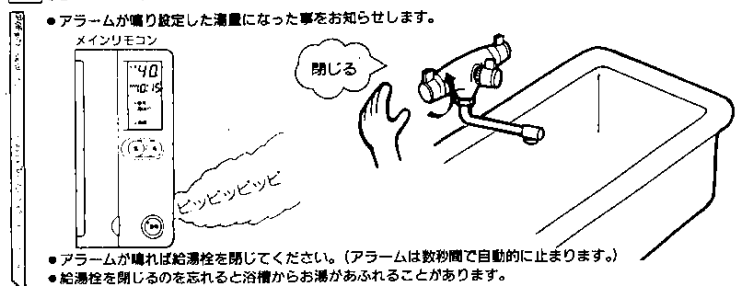

給湯・シャワー②

シャワーリモコンのつかいかた

① 運転スイッチを押す

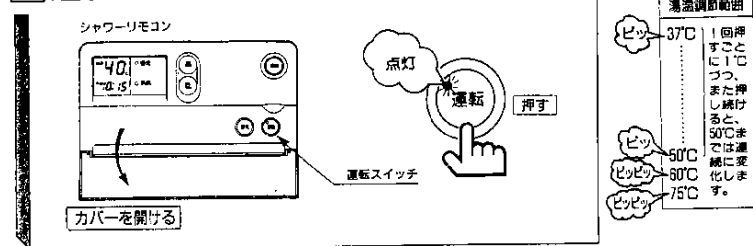

② 湯温調節スイッチを押す

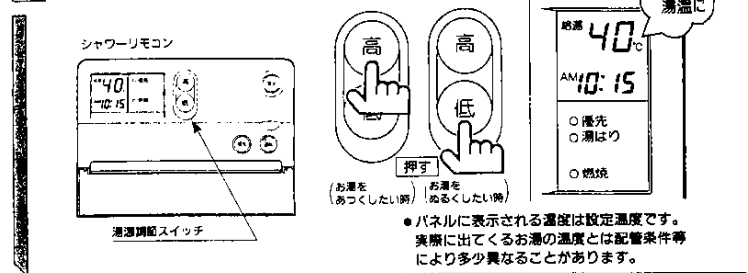

シャワーリモコン

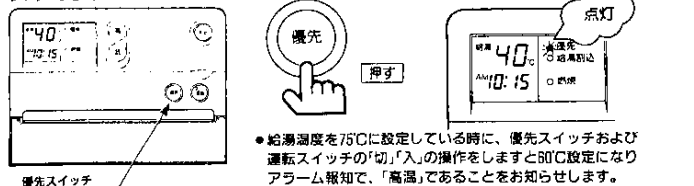

ご注意

- 浴室内でシャワー専用で使用される時は、優先スイッチを押し湯温調節を行ってからお湯を浴槽に注ぎたい。また、シャワーリモコンの優先スイッチを押し湯温調節を行ってからお湯を浴槽に注ぎたい時はメインリモコンによる湯温調節はできません。再度、優先スイッチを押すと、メインリモコンの湯温設定表示に戻ります。
- (例) メインリモコンで湯温調節を40°Cにして、お風呂で使用時に、シャワーリモコンの優先スイッチを押してシャワーリモコンの湯温調節を40°Cにして、シャワーを使用すると、お風呂の湯温は40°Cとなります。

ご利用のしかた 給湯・シャワー②

③ 給湯栓を開く(点火)

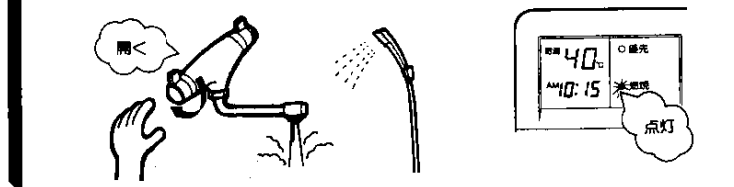

④ お湯を止める

●給湯栓を閉じる

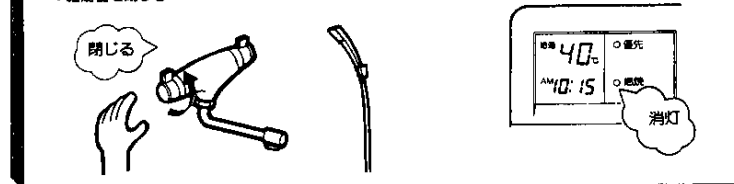

■浴室から人を呼ぶ時

●浴室から、人を呼ぶ必要が生じた時などに、声を出さずに知らせることができます。

① 呼出スイッチを押す

シャワーリモコン

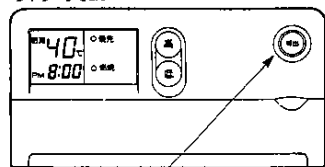

呼出スイッチ

メインリモコン

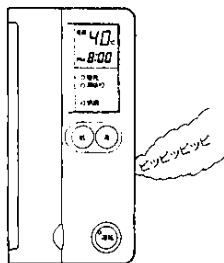

呼出スイッチを押すと、シャワーリモコンとメインリモコンの両方でアラームが鳴ります。
1回押すとビッビッビッと鳴り、押し続けているとその間鳴り続けます。



給湯・シャワー③

サブリモコンのつかいかた

台所や浴室以外にもう1箇所、別の場所でリモコン操作したい時に、サブリモコンをご利用ください。

サブリモコンでは給湯温度の調節と呼び出しアラームが操作できます。

① 給湯温度の調節

サブリモコン

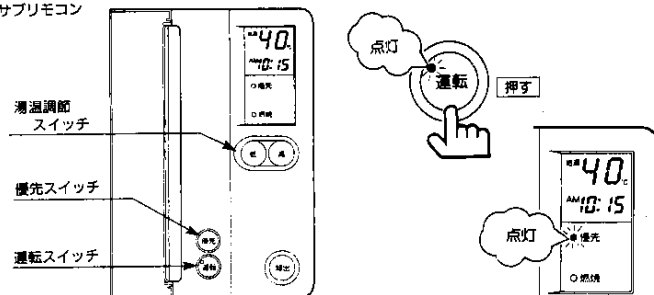

1. 運転スイッチを押す。

2. 優先スイッチを押す。



3. 湯温調節スイッチを押す。

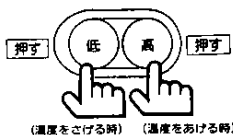

(温度をさげる時) (温度をあげる時)

湯温調節範囲	
37°C	1回押すことにより1°Cづつ、また押し続けると50°Cまでは連続に変化します。
50°C	
60°C	
75°C	

ご注意

●洗面所等でご使用される時は、優先スイッチを押し湯温調節を行ってからご使用ください。また、サブリモコンの優先スイッチを押し優先ランプが点灯している時はメインリモコンによる温度調節はできません。再度、優先スイッチを押すと、メインリモコンの温度設定表示に戻ります。

(例) メインリモコンで湯温調節を45°Cにして、台所でご使用中に、サブリモコンの優先スイッチを押し、サブリモコンの湯温調節を40°Cにして、洗面所等で使用すると、台所の温度も40°Cとなります。

給湯・シャワー③

② 呼出スイッチの操作

(人を呼ぶ必要が生じた時などに、声を出さずに知らせることができます。)

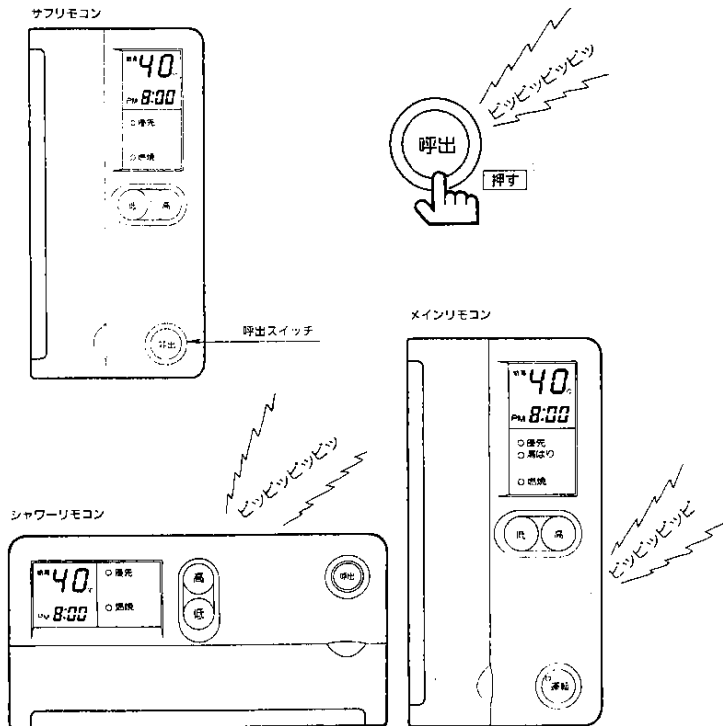

ご注意

呼出スイッチを押すとサプリモコン、メインリモコン、シャワーリモコンとも同時に鳴ります。押し続けているとその間鳴り続けます。

凍結予防のしかた

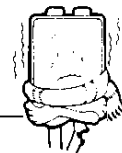

▼凍結予防のしかた

●凍結すると機器や配管が破損し、高額な修理費がかかる場合がありますので次のような処置をして凍結による機器の破損予防をしてください。

●凍結による修理は有料です。

ご注意

- この機器には、外気温が下がってくると自動的に機器内を保温する凍結予防ヒータを相込んでいますが、外気温が極端に低くなりますと、この凍結予防ヒータだけでは十分とはいえません。停電時や長期間使用しない場合および異常寒気の場合は必ず次の方法で機器の水抜きをして凍結予防を行ってください。
- 凍結予防ヒータは電源プラグを抜くと作動しません。機器の水を抜く凍結予防を行うとき、または緊急の時以外は電源プラグを抜かないでください。
- 凍結予防ヒータはリモコンの運転スイッチ「入・切」に関係なく作動します。

●機器の水を抜く方法

(入居前や長期不在の場合もこの方法で水を抜いてください)

- この方法は、給水配管の凍結予防はできませんが、機器の破損を予防するには最もよい方法です。下記の①～⑤の手順により機器内の水を抜いてください。

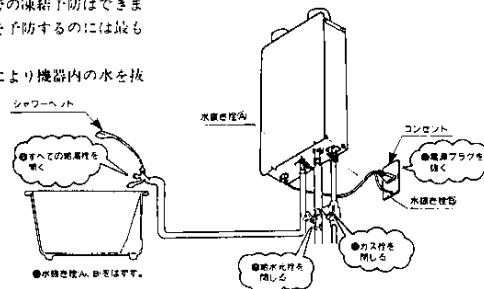

●給湯栓から水を流す方法

- ガス栓を閉じ、リモコンの運転スイッチを切り給湯栓から少量の水を流す。
(1分間に約200cc(牛乳ビン1本程度))

ご注意

- 再度ご使用のときの手順
- ①水抜き栓②、③をしっかりと取付けてください。
- ②給水元栓を開き、給湯栓から水が出るのを確認してください。
- ③必ずすべての給湯栓を閉じてから9～18ページ「ご利用のしかた」にしたがってお使いください。

点検・お手入れ

●点検・お手入れの際のご注意

- 点検・お手入れの前には必ずガス栓を閉じ、リモコンの運転スイッチを「切」にして機器が冷えてから行ってください。
- お手元に十分注意して行ってください。
- 機器の前後などははずさないでください。
〔機器やリモコンは絶対に分解しないでください。〕

●点検

- 機器の上や周囲に燃えやすいものを置いていませんか。

●お手入れ

①前板のそうじ

機器本体の外装のそうじは、やわらかい布に中性洗剤をひたし軽くふいてください。

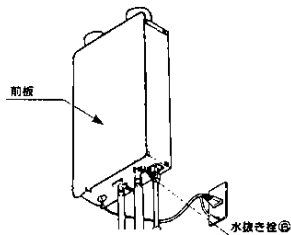

②水フィルターのそうじ

水フィルターに配管内のゴミ、砂がたまりまるとお湯が出にくくなります。その場合は給水元栓を閉じ、水抜き栓⑥を左に回して水フィルターを引き出してそうじしてください。

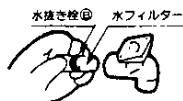

③リモコンのそうじ

リモコンのそうじは、洗剤等は使わず必ず十分水を絞った布で拭いてください。

●点検・お手入れ後の確認

- 点検・お手入れの後は、運転スイッチを「入」にして、給湯栓を開き、機器が正常に作動しているか確認してください。
- 万一、異常な燃焼、異常音、異臭を感じられたときは、お買求めの販売店またはもよりの大阪ガス支社にご連絡ください。

●定期点検のおすすめ

- ご使用上支障がない場合でも、安全により長く、ご使用いただくために、2~3年に1回程度の定期点検をおすすめします。
- 本製品は、一般家庭用の製品です。業務用にご使用の場合は機器を正常にお使いいただくために、定期点検(年2回程度)をお受けください。(有償)
詳しくは、お買求めの販売店またはもよりの大阪ガス支社へご相談ください。

故障かな?と思ったら

故障かな?と思われるただちに使用を中止し、一度つぎのことをお調べください。

異常報知(OKモニター)しない不具合と、その処置方法

お調べいただくこと(原因)	こんなとき(現象)				処置方法	参照ページ
	着火しにくい。給湯栓を開いても着火しない、	使用中に消火した。消火しやすい。	使用中、湯温が極端に変動する。	湯温の湯が出ない、お湯が過温にならない。		
ガス栓の開き不十分。	○				電源を切ってからガス栓を全開にする。	9
給水元栓の開き不十分。					給水栓をいったん閉じてから給水元栓を全開にする。	9
水圧が適切でない。					点検、修理を依頼する。(他に原因がないとき。)	-
水フィルターのつまり。					つまり除去又は点検、修理を依頼する。	20
断水している。					使用をいったん中止する。	4
凍結している。					解冻するまで使用を中止する。	-
湯温調節が適切でない。					「ご利用のしかた」参照。	11 15 17
給湯栓の開き不足。					給湯栓を全開にする。	12 14 18
停電している。	○	○			「停電時の処置」参照。	4

- このほかに異常があるときや、おわかりにならないときは、お買求めの販売店、またはもよりの大阪ガス支社へご連絡ください。
- 不完全な処置は事故のもとになりますので修理は絶対にお客さま自身でなさないでください。

故障かな?と思ったら

■異常報知(OKモニター)について

- メインリモコン及び別売部品のシャワーリモコンやサブリモコンには、機器本体に不具合が生じた時、各種ランプの点滅によって、不具合の原因を知らせる異常報知(OKモニター)機能が付いていますので、メンテナンスのスピード化に役立ちます。

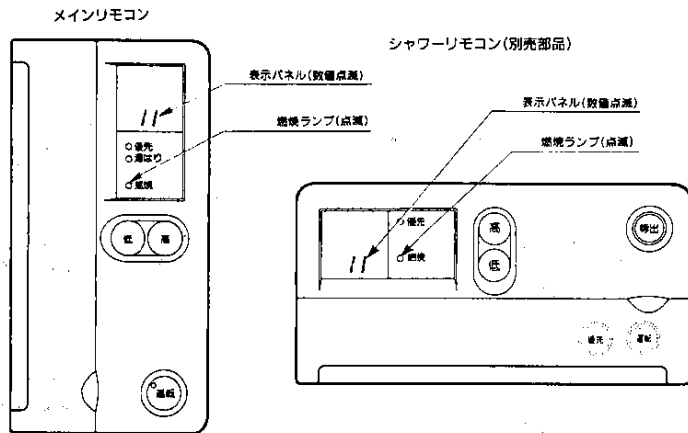

- 不具合が発生すると、燃焼ランプが点滅しはじめ、図のように表示パネル中に数値が表示されます。
- 表示パネルにどのような数値が表示されているか確認してください。
- 次頁OKモニターの表示がありますので、表示された数値と一致する数値をさがしてください。

(例)



- 図のように表示パネルが「11」と表示しているときは、OKモニターの表示中の「11番「バーナ点火せず」」が原因であることが判ります。



●OKモニターの表示をお調べください

(例)「11」を表示したとき

- この機器には不具合を生じたときにその内容をOKモニターで知らせる機能があります。下表の表示に応じた処置を行ってください。

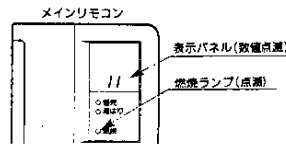

表示	内容	処置
11	バーナ点火せず	運転スイッチをいったん切り、再度押して表示がでなければ使用できます。
12	バーナ途中消火	
31	給湯温度測定装置系統の不具合	★
32	給水温度測定装置系統の不具合	★
51	ガス電磁弁系統の不具合	★
61	燃焼ファン回転系統の不具合	★
76	リモコン系統の不具合	★

★印又は不明な場合は、お買求めの販売店またはもよりの大阪ガス支社にご連絡ください。

●次のような場合は故障ではありません

こんな場合	説明
給湯栓を絞りすぎて水になった	給湯栓を極端に絞りますと、バーナが消火し、水に変ることがあります。
低温のお湯が出ない	夏期など、水温が高いときに低温のお湯を少量得ようとする、湯温が高くなります。給湯栓をもっと開いて出湯量を多くすれば湯温は安定します。
お湯が白く濁って見える	これは水中に溶け込んでいた空気が熱せられ、大気圧まで急速に減圧されることで細かい泡となって出てくる現象で、全く無害なものです。
給排気トップから白煙が出る	外気温が低い時には排気ガスの水蒸気が白煙となりますが故障ではありません。
蛇口を開いてもすぐお湯が出てこない	機器から蛇口までは、距離がありますので、お湯が出てくるまでには、少し時間がかかります。
出湯停止後もファンの回転音がする	再使用時の点火をより早くするためしばらく回転しています。
表示画面が0:00になっている	長時間の停電後再通電すると表示画面の時計表示が0:00になります。なお、温度表示も変わります(初期状態)ので、再度設定をしてください。
給湯水抜き栓から水がポタポタ出る	給湯栓を閉じた直後一時的に過圧逃し弁より水がポタポタ出ることがありますが、機器内部の圧力を下げるためで故障ではありません。

故障かな?と思ったら

仕様

●安全装置の種類とそのはたらき

①立消え安全装置

万一使用中にバーナの炎が消えたときは、この安全装置が働いて自動的にガスを止める装置です。

②過熱防止装置

使用中機器本体内の温度が異常に高くなったときは、この安全装置が働いて自動的にガスを止める装置です。

③空だき安全装置

熱交換器が異常な温度上昇をしたときは、この安全装置が働いて自動的にガスを止める装置です。

④漏電安全装置(漏電しゃ断器)

この機器は、万が一漏電した場合に漏電安全装置が働いて使用できなくなります。この場合、電源コードのプラグを一度抜き差ししてからご使用ください。再度同じ現象が起きたときは、お買求めの販売店、またはもよりの大阪ガス支社へご連絡ください。

⑤過圧防止安全装置(過圧逃し弁)

機器の使用停止直後に熱交換器の余熱により、熱交換器内の圧力が高くなり過圧防止安全装置(過圧逃し弁)が作動して水がポタポタ出ることがありますが、機器の故障ではありません。この様な場合には床面をぬらしますので不都合が生じるときには過圧逃し弁の排水処理が必要です。お買求めの販売店、またはもよりの大阪ガス支社にご相談ください。

過圧防止安全装置
(過圧逃し弁)

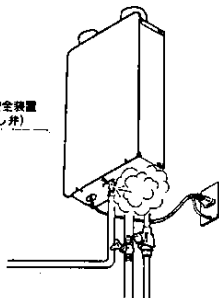

⑥凍結予防装置

19ページの「凍結予防のしかた」の項をごらんください。

品名		ガス給湯器	
商品コード		33-795	
種類	給(出)湯方式	先止め式	
	給排水方式	強制給排水式	
排気温度(℃)		260以下	
点火方式		連続スパーク点火、ダイレクト着火	
最低作動水量(Q/分)		3.0(作動水压0.10kg/cm ²)	
外形寸法(mm)		600×400×200	
重量(本体)(kg)		25	
接続	給水	20A(R3/4)	
	給湯	20A(R3/4)	
	ガス	15A(R1/2)	
給排水径		φ100-φ100(最大7m4曲)	
電気関係	電源(V)	AC100(60Hz)	
	消費電力(W)	90	
	凍結予防運転時(W)	114	
安全装置		立消え安全装置(フレームロッド方式) 水量センサー、過熱防止装置、空だき安全装置 過圧防止安全装置(過圧逃し弁)、漏電安全装置(漏電しゃ断器) 凍結予防装置(水抜き栓、凍結予防ヒーター)	
付属部品		●フレキシブル管(S) ●木ねじ ●排気補助筒 ●メインリモコン(S)	
別売部品		●シャワーリモコン ●サブリモコン ●配管カバー ●給排水トップ	

使用ガスグループ	1時間当りのガス消費量 kcal/h	出湯能力Q/分 (ガス消費量最大時)	
		上昇温度	
	最大	25℃	40℃
都市ガス	13 A	45.000	(24) 15
L P ガス	3.75(kg/h)	(24)	15

備考 ●出湯能力は給水圧力1kgf/cm²のとき。
●ガスはJISに規定する標準ガス、標準圧力のとき。
●上表の出湯能力()は、湯水混合水栓で混合したとき。

寸法図

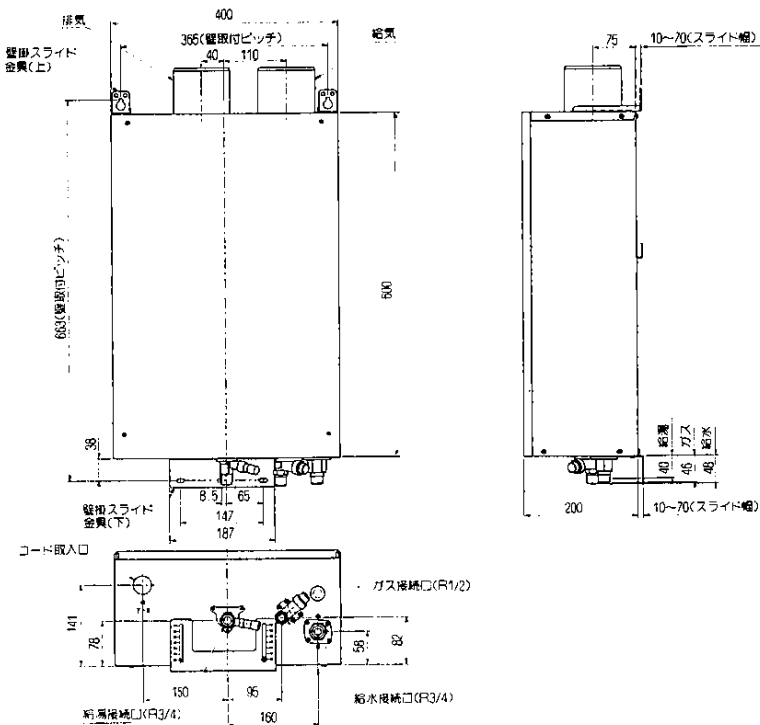

アフターサービス

●サービスのお申し込み

サービスのお申し込み

- サービス(点検・修理)を依頼される前に「故障かな?と思ったら」(21~24ページ)の項を見て、もう一度ご確認ください。それでも不具合がある場合は、ご自分で修理なさらないで買求めの販売店、またはよりの大阪ガス支社にご連絡ください。
- ご連絡の際には次のことをお知らせください。
 1. 品名……………ガス給湯器
 2. 大阪ガス商品コード…機器の正面に貼付してあります。

例 **(N)33-795**
大阪ガス株式会社 03

3. 故障、異常の現象……できるだけ詳しく
4. お客様名、住所、電話番号、道順

転居される時

- ガスの種類の異なる地域へ転居される場合
ガスの種類が異なる地域へ転居される場合には、部品の交換や調整が必要となりますので、転居先のガスの種類を確認の上、お買求めの販売店、またはよりの大阪ガス支社にご相談ください。この場合、調整・改造に要する費用は保証期間内でも有料となります。ただし、ガスの種類によっては、調整できない場合もあります。

保証・補修について

- 保証期間中は……
保証書に記載のように、機器の故障について修理いたします。保証書を紛失されますと、保証期間中であっても修理費をいただくことがありますので、この取扱説明書とともに大切に保管してください。
- 保証期間経過後の故障修理について
お買求めの販売店、またはよりの大阪ガス支社にご相談ください。修理によって機能が維持できる場合は、お客様のご要望により有料修理いたします。この製品の補修用性能部品(機能を維持するために必要な部品)の最低保有期間は、製造打切後10年間です。