

タイマー

ガス炊飯器

取扱説明書 (保証書付)

便利でカンタン
シンプルタイマーつき

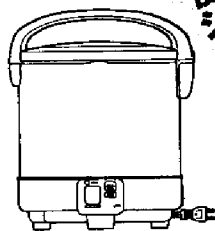

11-076型・11-077型・11-078型

ご使用前に必ずこの説明書をよくお読みのうえ、正しくお使いください。
なお、ご不明な点があればお買い求めの販売店にお問い合わせください。

大阪ガス

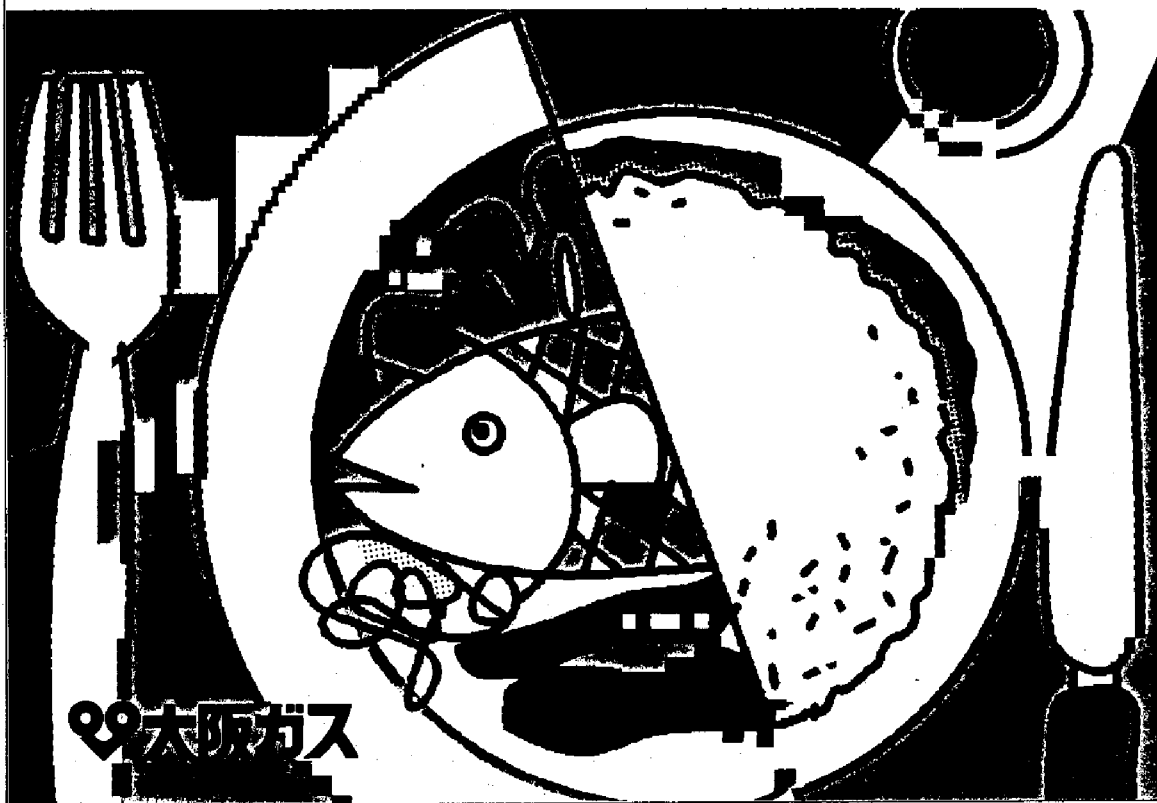

ごあいさつ

このたびは、大阪ガスのガス炊飯器をお求めいただき、ありがとうございました。別添の保証書とともに、この「取扱説明書」を大切に保存してください。

もくじ

●上手に使うって便利に楽しく.....	1
●必ずお守りください.....	2, 3
●各部のなまえと扱いかた.....	4
●操作パネルのつかいかた.....	5
●使用方法	
ご飯を炊く前の準備.....	6, 7
タイマーを使って炊く場合.....	8, 9
タイマーを使わないで炊く場合.....	10
●おいしく食べるひとくふう.....	11
●お手入れ.....	12
●使用上のご注意 1.....	13
●使用上のご注意 2.....	14
●こんな表示がでたときは.....	15
●故障かな?と思ったら.....	16
●保管とアフターサービス.....	17
●寸法図.....	18
●仕様一覧表.....	19
●MEMO.....	20

上手に使って便利においしく

カンタン操作のシンプルタイマー

操作スイッチはたったの2つ
何よりも使いやすさを追求しました。

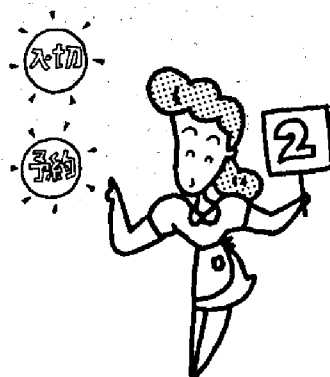

炊き上がりデジタルタイマーで とっても便利

炊き上げまでの時間を30分単位
(10時間以上は1時間単位)
でカンタン予約。操作はシ
ンプルでもマイコン使用です
から時間は正確。

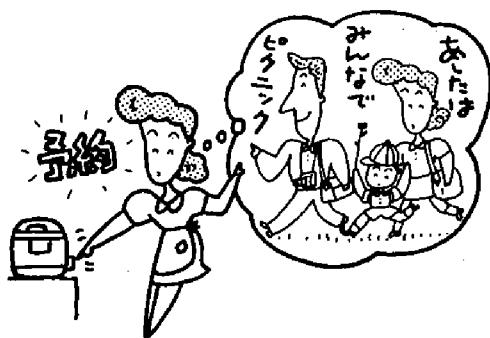

とっても見やすい大型表示パネル

大きくて明るいパネルで
表示はくっきりよく見え
ます。

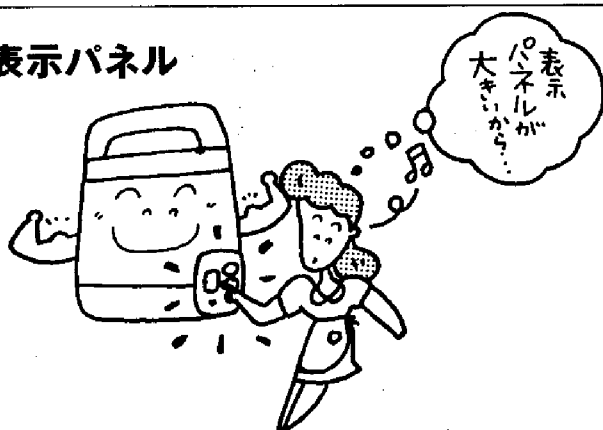

必ずお守りください

使用前

● ガスの種類を確めて

こんろ部にはあってある銘板(ラベル)のガス以外では使用しないでください。

(銘板)

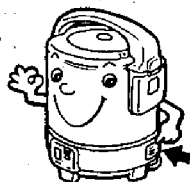

メーカー型式

ガスの種類およびグループ

ガス消費量
製造年月日および製造番号
製造業者名

- 都市ガス用6C
- 都市ガス用6A
- 都市ガス用13A
- LPガス用

● ガスの接続は

- タイマー専用のガスコードを使用してください。
- ガスコードにスリムプラグが付属している場合はスリムプラグを取り除いてください。



- ガスの種類が6C・6Aの場合はネジ接続になります。接続はお買い求めの販売店でおこないます。
- ゴム管は絶対に使用しないでください。



● 使用電源

交流100Vコンセントをご使用ください。

● 異物はきれいにとりのぞく

かまの外側やこんろ部のしる受け、感熱部、本体の内側の異物はとり除いてこびりつかないようにしてください。

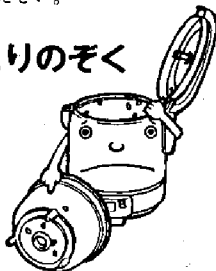

使用場所

● 安定した、落下物の心配のないところ

たなの下など落下物の危険のあるところや、不安定なところ、風のあたる場所では使用しないでください。



● 可燃物のないところ

器具の上やまわりには可燃性(カーテン・紙ぶくろなど)や引火性(エアゾール缶など)のものは置かないでください。



● 水や熱のかからないところ

水のかかるところや、湿気のあるところ、他の熱源の近くでは使用しないでください。

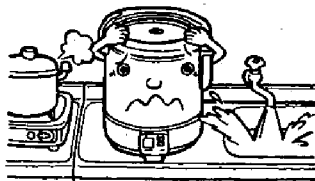

● 換気のできる場所

お部屋の換気口(給気口・排気口)は常に確保し、物などでふさがないようにしてください。

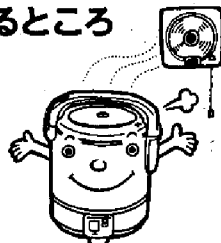

ガスモレ やけど 火災・故障

使用中

●顔や手を近づけない



炊飯中や炊飯後しばらくの間は操作パネル、とって、つまみ以外は手を触れないでください。やけどのおそれがあります。

●ふきんをかぶせない

ふきんを器具にかぶせたり、下にしたりしないでください。

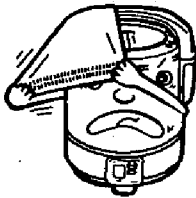

設置について

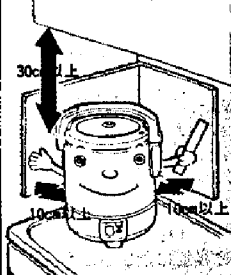

●周囲の壁などが木材のような可燃物の場合は、壁から10cm以上、上方30cm以上必ず離してください。

●可燃物の壁から10cm以上離せない場合は、防熱板を壁に取り付けてください。

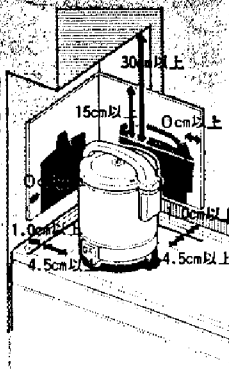

材質	厚さ	ご注意
石綿シート板	3cm以上	10cm以上の空間をとり、有害な薬形のないうよう確認してください。
銅板	0.5mm以上	
ステンレス鋼板	0.3mm以上	

使用後

●ガス元せんを閉じる

お使いにならないときはガス元せんを必ず閉じてください。

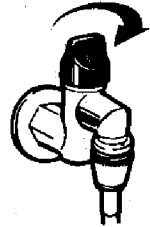

●ガスモレがおこったら

ガス漏れに気づいたときは、すぐ使用をやめてガス元せんを閉じ、窓や戸を全部あけて大阪ガス支社に連絡してください。

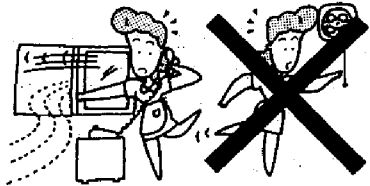

万一ガスが漏れたときは、換気扇などの電気スイッチの「入・切」や、マッチ・ライターの使用は絶対にしないでください。爆発事故を起こすことがあります。

●使用中異常がおこったら

ご使用中にふだんと違った状態になったときや、地震、火災などの場合すぐ使用を中止してください。[故障かな?と思ったら]の項をお読みください。



電源プラグを抜く



ガス元せんを閉める

各部のなまえと扱いかた

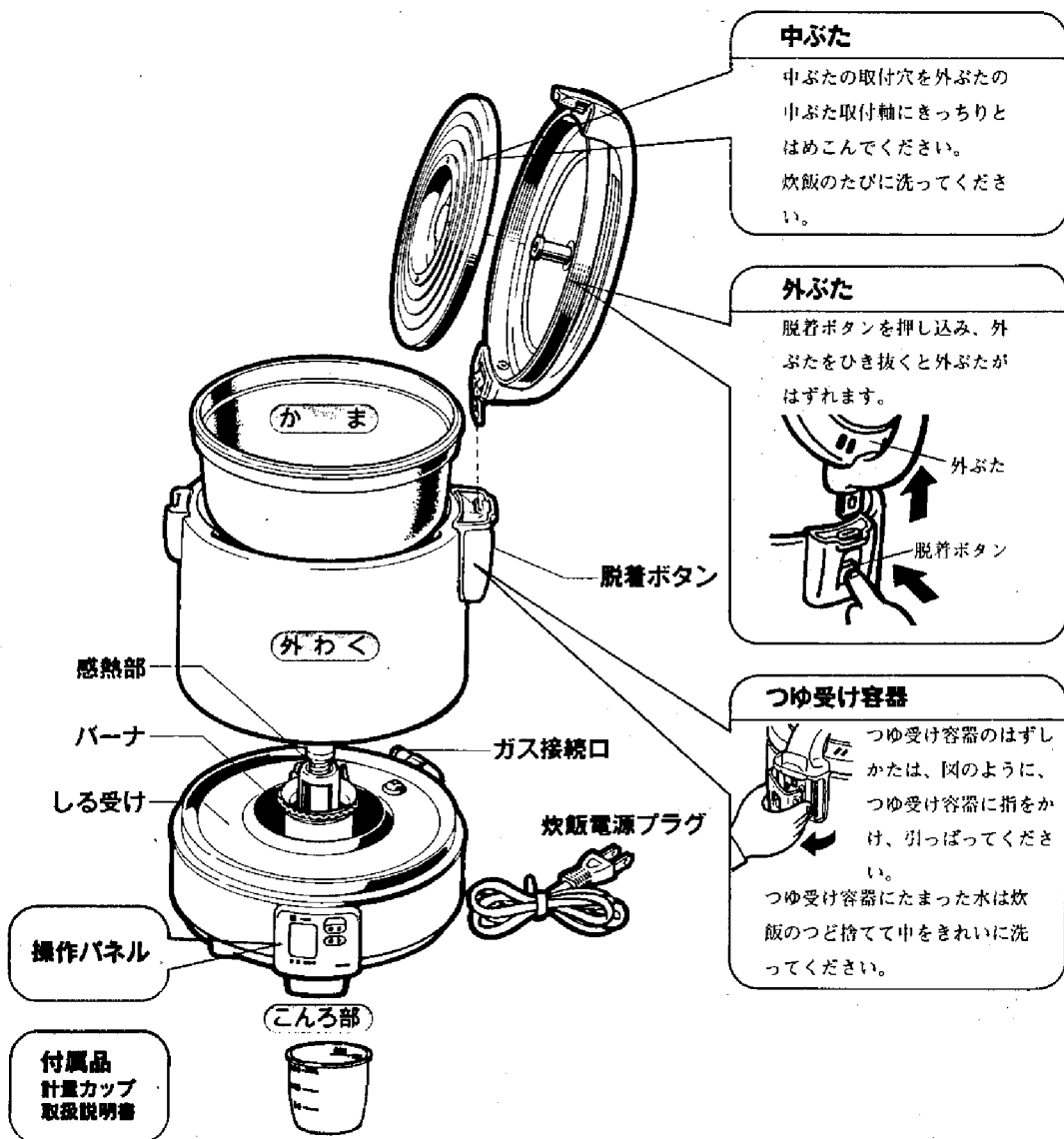

中ふた

中ふたの取付穴を外ふたの中ふた取付軸にきっちりとはめこんでください。
炊飯のたびに洗ってください。

外ふた

脱着ボタンを押し込み、外ふたをひき抜くと外ふたがはずれます。



つゆ受け容器

つゆ受け容器のはずしかたは、図のように、つゆ受け容器に指をかけ、引っぱってください。
つゆ受け容器にたまった水は炊飯のつど捨てて中をきれいに洗ってください。

●はじめてお使いになる時はかま、中ふた、外ふた、計量カップは中性洗剤で洗ってください。

操作パネルのつかいかた

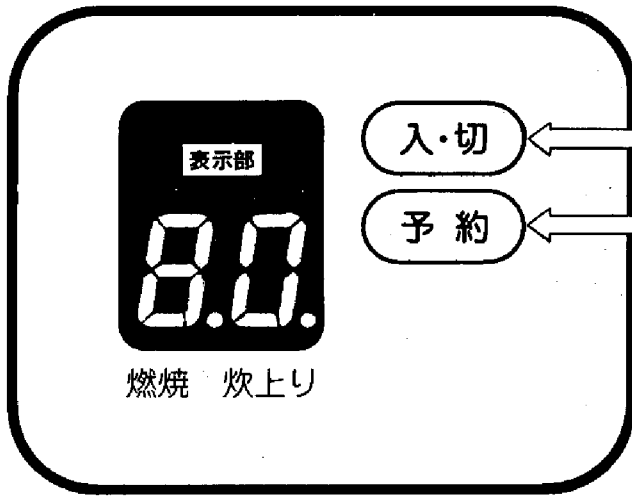

入・切スイッチ

炊飯するときに押します。

もう一度押すと取消スイッチになります。



入・切

予約

予約スイッチ

予約炊飯する時に押します。

ワンポイント

外わく部(かま)は確実にセットしてください。(ズレないように!)

外わく部(かま)をきっちりセットしないと、表示部に表示が出ませんし、スイッチの操作ができません。

注意

入・切スイッチが入った状態で外わく(かま)をこんろ部に乗せると、表示部に~~8.0~~(アンダーバー)が点滅します。一度入・切スイッチを押し、スイッチを切ってください。

ご飯を炊く前の準備

①お米を正しく計る

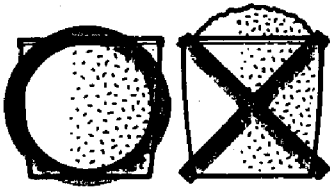

付属の計量カップで正しく計ってください。

すりきり1杯で約0.18ℓ(1合)

計量カップの容量(杯)	1	2	3	4	5	6
リットル(ℓ)	0.18	0.36	0.54	0.72	0.90	1.08
計量カップの容量(杯)	7	8	9	10	11	
リットル(ℓ)	1.26	1.44	1.62	1.80	1.98	

②お米を洗う

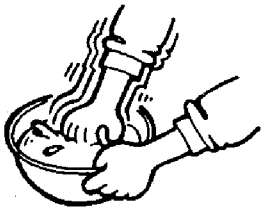

別の容器で手早く洗ってください。

③水加減

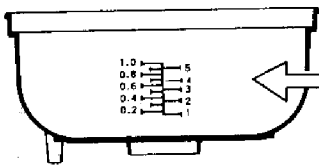

(11-076型の場合)

・かまに移してお米の種類に合った水加減をします。

例えば4カップ(4合)の米を炊くときは目盛りの右側「4」まで水を入れます。

・かまの目盛りは目安です。お好みにあわせ水加減してください。

ただし、2日盛以上水量をふやすとふきこぼれることがありますし、炊きあがりもよくありません。

④かまを外わくに入れる

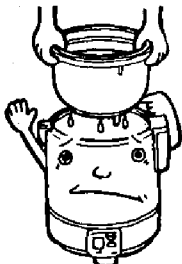

・お米を水平にならして、外わくに入れてください。

・外わくにかまがきっちり入っていないと作動しません。

・かまの外側の水分や異物、外わくの内側の米つぶや食品屑も取り除いてください。



白米専用です。玄米やおかゆはふきこぼれうまく炊上がりません。

5 中ぶたを外ぶたに取り付ける

中ぶたの取付穴を外ぶたの中ぶた取付軸にきっちりとはめこんでください。

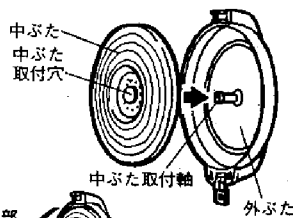

6 外ぶたを閉めます

- 外ぶたヒンジ部を外わくヒンジ受部に「カチッ」と音がするまで差しこんでください。
- 外ぶたを静かに倒しキャッチが完全にかかるまでゆっくり押し下げてください。

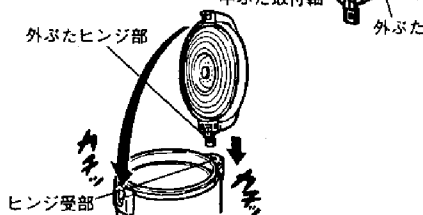

7 外わくをこんろ部にのせる

外わく(かま)をこんろ部にきっちりとのせてください。

8 ガス元せんを全開にし、電源プラグを差し込む

他のガス器具用元せんとまちがわないようにご注意ください。

電源プラグを差し込むと  (アンダーバー) が点灯し通電したことを表示します。

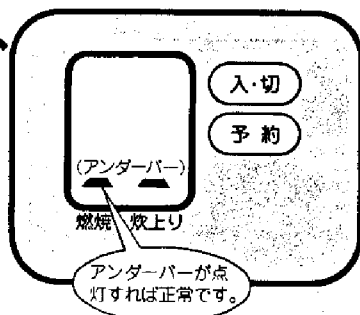
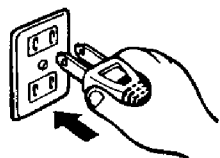
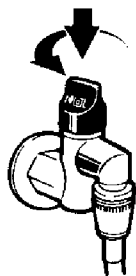

 (アンダーバー) が点滅したときは入切スイッチを押し、スイッチを切ってください。くわしくは15ページを参照してください。

タイマーを使って 炊く場合

食べたい時間に炊上げます。

1



ガス元せんを全開にします。

2



予約スイッチを押して食べたい時間にセットします。

時間セットをまちがえたときや、
時間変更はもう一度最初から… /

3



入・切スイッチを押します。

〔注〕時間をセット後何も操作しない場合は7秒後に(アンダーバ-)にもどります。

4



コロンが点滅すればタイマーセットが完了です。

予約時間の セットのしかた

今から何時間後に炊上げるかをセットします。

たとえば

今の時刻 **夜 10:00 PM**

食べる時刻 **朝 6:30 AM**

のときは8時間30分後なので



にあわせます。

●表示時間のあわせかた

タイマー予約時間は、

1時間30分後から12時間後まで

30分単位

(10~12時間後は)
1時間単位

でセットできます。

15	= 1時間30分後	} 30分 単位
20	= 2時間後	
45	= 4時間30分後	} 1時間 単位
10	= 10時間後	
⋮		
12	= 12時間後	

●押しつづけければ連続で変化します。

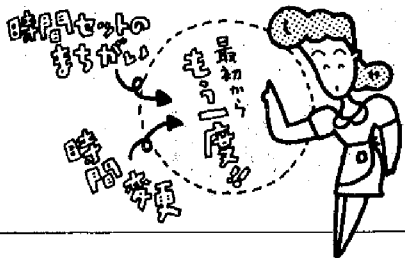

セットしたタイマー時間に炊上ります。

- 季節や炊飯量によって多少ずれることがあります。
- 炊きあがり(むらしあがり)の40分前から自動的に炊飯が始まります。

炊飯中の表示

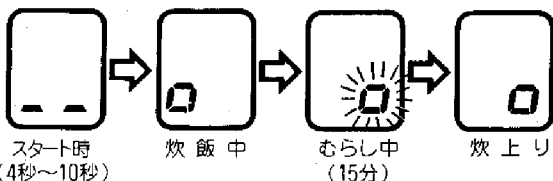

5



(アンダーバー)

- 入・切スイッチを「切」にします。(アンダーバーの表示になります。)

●ご飯をよくほぐしてください。

●残り時間の表示は次のようになります。

12-11-10-9.9-9.8.....1.0-0.9-0.8-0.7

60分ごとに表示が変わります。.....0.1(6分)づつ減っていきます。.....

残り時間の見方

例えば 7.8 の表示の場合 0.1 が6分ですので

7 は7時間

8 は6分×8=48分

となり7時間48分となります。

0.1 は6分 になります。

ワンポイント

セットした時間は記憶しています。

同じ時間であれば次に炊飯する時は (2) (3) の操作で予約完了です。

タイマーを 使わないで炊く場合

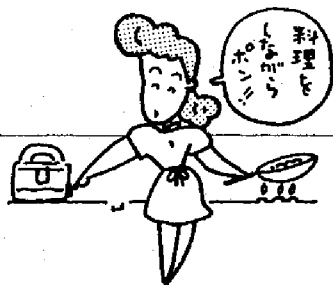

おいしく炊くための準備

お米は洗ってから30分以上ひたしてください。
(冬場や、水が冷たいときは約1時間程度ひたしてください)

1



• 入・切スイッチを押します。

2 炊飯中の表示

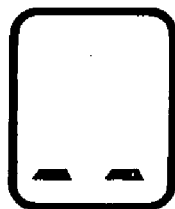

スタート時
(4秒~10秒)

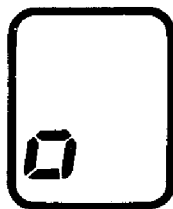

炊飯中

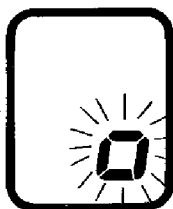

むらし中
(15分)

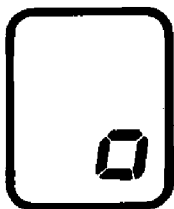

炊上り

3



• 入・切スイッチを「切」にします。
(アンダーバーの表示になります。)

• ご飯をよくほくしてください。



(アンダーバー)

おいしく食べる ひとくふう

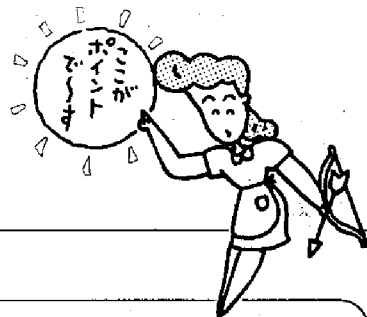

●使用方法

■タイマーを使わないで炊く場合

・おいしく食べるひとくふう

1. 洗米は手早く 充分に

最初はたっぷりの水で手早く洗って水を捨て、あとはヌカ分が残らないようよく洗うのがコツです。又洗うときは米粒が割れないよう注意してください。



3. むらし上がったら ほぐす

余分な水分をにがして、ふっくらおいしいご飯に仕上げましょう。



2. お米の種類にあった 水加減を

米の種類	水加減の目安
軟 質 米	ほほ目盛りどおり
新 米	目盛りより少なめ
古米・硬質米・産まぜ米	
圓 形 米	目盛りより少し多め
粒 形 米	

4. お米は暑がりです

高温はにがで……すずしい所に置きましょう。

長期間保存すれば味がおちます。半月から1ヶ月単位で使いきる分を買うのが良いでしょう。

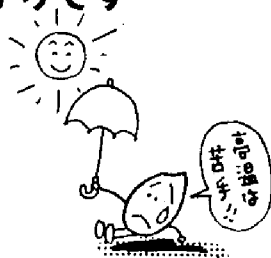

お手入れ

お手入れの時は
①ガス元を閉めて
②電源プラグを抜いて
から。

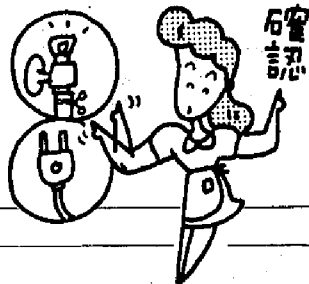

● かま・中ぶたを洗剤で洗う

そのつどスポンジや、布などのやわらかいものを使って洗ってください。フロートの下も洗ってください。

● 外ぶたをはずして洗う

そのつど外ぶたをはずして水洗いしてください。



● つゆ受けをはずして洗う

そのつどつゆ受けを洗ってください。

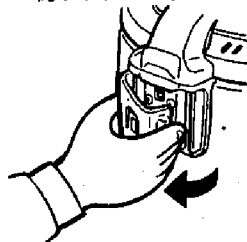

● 外わく

ときどき水気をよくしぼった布でふいてください。汚れのひどいときは台所用洗剤を浸した布で汚れを落してください。

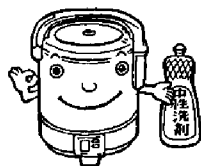

● こんろ部

バーナ突口が詰まっているときは針金などで取りのぞいてください。感熱部の汚れがこびりついて取れないときは極細目のサンドペーパー（目のあかさ400番程度）で表面に傷が付かない程度に軽くこすり取ってください。



● 水洗いは禁止

器具に水をかけたり丸洗いしないでください。



使用上のご注意 1

●炊飯専用器具ですから他の用途には、絶対使用しない

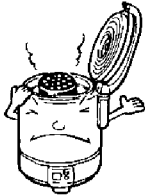

炭・練炭おこしに
使わないでください。



かまを他のコンロにかけな
いでください。



外わくを他のコンロにかけ
ないでください。

●電源コードを傷めない

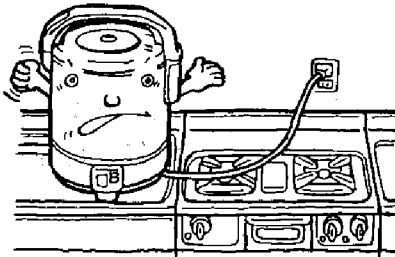

傷んだまま使わないでください。
電源コードが他の熱源などの高温部
分にふれないようにしてください。
むりやり折曲げたり、引っ張ったり、
ねじったりしないでください。

●器具を持ち運びする場合は

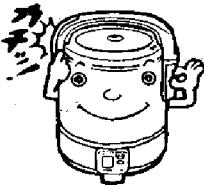

外ぶたをキチッとしめる



キャッチ押しボタンを
さわらない

使用上のご注意 2

●かみなり注意

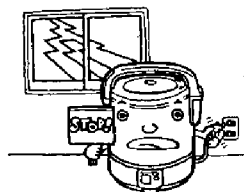



落雷のおそれのあるときは使用を中止し電源プラグを抜いてください。

空気調節

この器具の空気調節は、固定式のため調節の必要はありません。そのままお使いください。

●停電時には

	5分以内	5分以上
タイマー予約中	遅れてスタートします	 停止します
炊飯中	通電後、炊飯を始めます	

※ 5分以内の停電が3回以上の場合は停止しての表示をします。

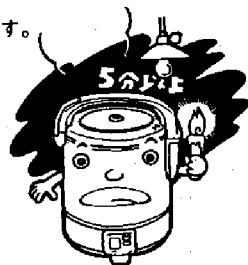

●ガスコード・電源コード

ガスコードや、電源コードが傷んでいないかしらべてください。



こんな表示がでたときは

お知らせ表示

器具および使用方法に不具合があった場合は自動的に炊飯を停止し
お知らせ表示が点滅します。

表示内容	原因	処置
 A が点滅	<ul style="list-style-type: none"> 外わく(かま)をこんろ部にのせた時「入・切スイッチ」がすでに「入」になっているとき 炊飯中・予約中に5分以上の停電があったとき 外わく(かま)をこんろ部にのせ「入・切スイッチ」を「入」にして、その後で電源プラグを差し込んだとき 	「入・切スイッチ」を押し、一度「切」にしてから再操作してください
 B が点滅	<ul style="list-style-type: none"> 炊飯中に5分以内の停電が3回あったとき 	「入・切スイッチ」を押し、一度「切」にしてから再操作してください
 C が点滅	<ul style="list-style-type: none"> 電気回路に異常があったとき 	点検が必要ですからお買い求めの販売店またはもよりの大阪ガスまでご連絡ください
 D が点滅	<ul style="list-style-type: none"> 50分以上バーナが燃えつづけたとき 白米以外のもの(おかゆ・玄米・お湯わかし等)を炊いたとき 	「入・切スイッチ」を押し、一度「切」にしてから再操作してください
 E が点滅	<ul style="list-style-type: none"> バーナが消火した直後に「入・切スイッチ」を再び「入」にしたとき 	「入・切スイッチ」を押し、一度「切」にし、しばらくまってから再操作してください
 F が点滅	<ul style="list-style-type: none"> バーナに正常に点火しなかったとき 	「入・切スイッチ」を押し、一度「切」にしてガス元せん、電源プラグを確認してから再操作してください

再び同じ状態になるときは「故障かな?と思ったら」を参照の上お買い求めの販売店またはもよりの大阪ガスまでご連絡ください。

故障かな?と思ったら

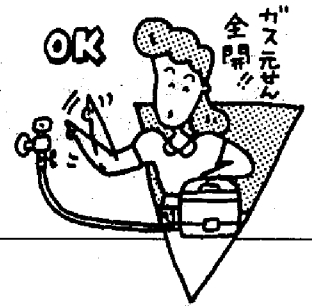

現 象	お調べいただくこと
<ul style="list-style-type: none"> ●表示が出ない。 	<ul style="list-style-type: none"> ●電源プラグがさしこまれていますか。 ●停電していませんか。 ●かまがセットされていますか。
予約が <ul style="list-style-type: none"> ●予約時間に炊きあがらない。 	<ul style="list-style-type: none"> ●停電しませんでしたか。 ●ガス元せんが全開になっていますか。 ●お米の量・水かげんはどうですか。 ●季節や炊飯量によって早く炊きあがることありますが故障ではありません。
炊飯中に <ul style="list-style-type: none"> ●ふきこぼれる。 	<ul style="list-style-type: none"> ●お米の量・水かげんはどうですか。
炊きあがったご飯が <ul style="list-style-type: none"> ●うまく炊けない。 ●硬い ●芯がある ●軟らかすぎる ●こげる 	<ul style="list-style-type: none"> ●炊飯中に短時間の停電がありませんでしたか。 ●お米の量・水かげんはどうでしたか。 ●中ぶたは、はいていますか。 ●外ぶたが確実にしまっていますか。 ●こんろ部の感熱部又はかま底に異物がついていませんか。

上の表にあてはまらなかったり、おわかりにならないときは、お買い求めの販売店またはもよりの大阪ガスまでご連絡ください。

保管とアフターサービス

●保管(長期間使用しない場合)

各部の汚れを除去し、十分に乾燥してからほこりなどの異物が入らないようにビニールに包み、お求めになったときのパッキングケースに入れ湿気やほこりの少ないところへ保管してください。

特にガス通路部分(ガス接続口など)には、ほこりが入ってガス通路をつまらせないようにしてください。

●アフターサービスのお申し込み

サービスのお申し込み

- 16ページの「故障かな?と思ったら」の項を見てもう一度ご確認ください。
- 確認のうえ、それでも不具合な場合、あるいはご不明な場合は、ご自分で修理なさらないでお買い上げの店またはもよりの大阪ガスサービスショップ、もしくは大阪ガス支社にご連絡ください。なお、ご連絡いただくときは、次のことをお知らせください。

- | | |
|--------------------------|-------------------|
| (1) 品名…ガス炊飯器 | (3) 現象…(できるだけ詳しく) |
| (2) 品番…こころ部の側面に貼付してあります。 | (4) 道順…(できるだけ詳しく) |

(N) 11-077 (U)

大阪ガス株式会社 00

転居される場合

- ガスには都市ガス13種類およびLPガスの区分があります。
ガスの種類が異なる地域へ転居される場合には、部品の交換や調整が必要となりますので、転居先のガスの種類を確認の上、大阪ガスサービスショップまたは大阪ガス支社にご相談ください。
この場合、調整・改造に要する費用は保証期間内でも有料となります。
- ガス元せんに接続できない場合は大阪ガスサービスショップまたは大阪ガス支社にご相談ください。

保証書について

- この器具には保証書がついています。
このガス炊飯器は保証書に記載のように、器具の故障について修理いたします。詳しくは保証書をごらんください。
保証書を紛失されますと、無料修理期間であっても修理費をいただくことがありますので、この取扱説明書とともに大切に保管してください。

寸法図

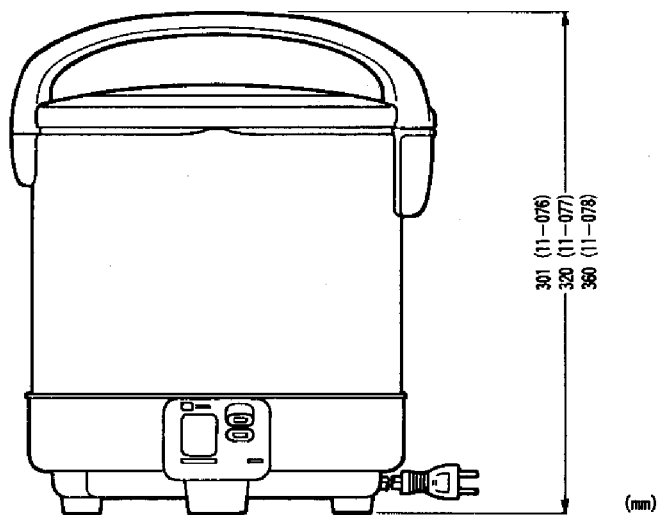
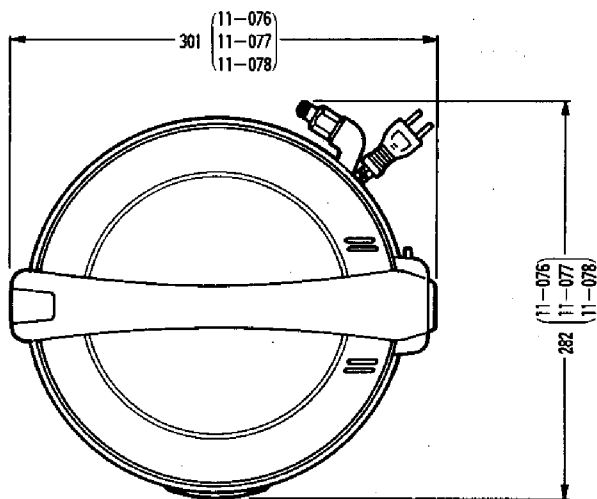

(mm)

仕様一覧表

品名		ガス炊飯器		
コード		11-076	11-077	11-078
炊飯量 ℓ(合)	最大	1.0 (5.6)	1.4 (7.8)	2.0 (11)
	最小	0.2 (1.1)	0.4 (2.2)	0.6 (3.3)
外形寸法 (mm)	高さ	301	320	360
	幅	301	301	301
	奥行	282	282	282
重量 (kg)		4.0	4.3	5.1
ガス接続	6C・6A	専用ガスコード (R1/4おねじ ネジ接続)		
	13A・LPG	専用ガスコード (スリムプラグ)		
電源		AC100V 50/60Hz共用		
消費電力(W)		11	11	11
炊き上り予約タイマー		1時間30分~12時間(30分単位・10時間~12時間は1時間単位)		
点火方式		スパーク点火方式		
ガス消費量	形式名	RR-05HT-1	RR-07HT-1	RR-10HT-1
	都市ガス6A(kcal/h)	1000	1150	1350
	都市ガス6C(kcal/h)	1000	1150	1350
	形式名	RR-05HT	RR-07HT	RR-10HT
	都市ガス13A(kcal/h)	1000	1150	1350
	LPガス(kg/h)	0.083	0.096	0.112
付属品		計量カップ		

おねがい

ガスくさいときは、ガス元せんを閉め、窓を全開にしてから（火気に注意して）大阪ガス支社、サービスステーションにご連絡ください。

本社ガスビルサービスセンター・支社所在地および電話番号

本 ガ ス ビ ル サ ー ビ ス セ ン タ ー	社 ☎541	大 阪 市 東 区 平 野 町 5-1	☎大 阪 06	(202) 2221
南 支 社	☎557	大 阪 市 西 成 区 五 出 東 2-9-41	☎大 阪 06	(652) 0001
北 支 社	☎532	大 阪 市 淀 川 区 十 三 本 町 3-6-35	☎大 阪 06	(301) 1251
堺 支 社	☎590	堺 市 住 吉 橋 町 2-2-19	☎堺	0722(38) 1131
北 摂 支 社	☎569	高 槻 市 藤 の 里 町 39-6	☎高 槻	0726(71) 0361
阪 神 支 社	☎662	西 宮 市 和 上 町 4-11	☎西 宮	0798(26) 3101
東 部 支 社	☎578	東 大 阪 市 稲 葉 2-3-17	☎河 内	0729(62) 1131
京 阪 支 社	☎573	枚 方 市 西 田 宮 町 16-17	☎枚 方	0720(41) 1251
神 戸 支 社	☎650	神 戸 市 中 央 区 相 生 町 5-13-10	☎神 戸	078(576) 5231
京 都 支 社	☎604	京 都 市 中 京 区 烏 丸 御 池 梅 屋 町 358	☎京 都	075(231) 8151
奈 良 支 社	☎631	奈 良 市 学 園 北 2-4-1	☎奈 良	0742(44) 1111
和 歌 山 支 社	☎640	和 歌 山 市 本 町 1-1-1	☎和 歌 山	0734(31) 2481
姫 路 支 社	☎670	姫 路 市 神 屋 町 4-8	☎姫 路	0792(85) 2221
東 播 支 社	☎675	加 古 川 市 加 古 川 町 粟 津 29-1	☎加 古 川	0794(21) 1801
豊 岡 支 社	☎668	豊 岡 市 三 坂 町 6-57	☎豊 岡	07962(3) 2221
湖 南 支 社	☎525	草 津 市 追 分 町 字 荒 堀 680-1	☎草 津	0775(62) 5311
彦 根 支 社	☎522	彦 根 市 大 東 町 12-11	☎彦 根	0749(22) 3131
(長 浜 営 業 所	☎526	長 浜 市 南 呉 服 町 3-4	☎長 浜	0749(62) 7171)

その他サービスショップ

大阪ガス株式会社



ガス炊飯器をじょうずにお使いいただくために

使用手順については、同梱の「取扱説明書」をお読みください。

じょうずな予約でおいしいご飯

- **予約** 予約スイッチを押し、炊きあがりまでの時間をあわせてください。

たとえば

今の時刻

⑨ 10:00PM

食べる時刻

⑩ 6:30AM

のときは、8時間30分後となり、



にあわせます。

●時間のあわせかた

- ・30分単位でセットできます。
- ・10～12時間後は、1時間単位でセットできます。
- ・押しつづければ連続で変化します。

15	= 1時間30分後	30分
20	= 2時間後	単位
45	= 4時間30分後	
10	= 10時間後	1時間
12	= 12時間後	単位

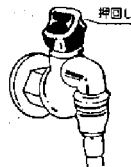

●タイマー予約中の表示は/

12-11-10-9.9-9.8.....1.0-0.9-0.8-0.7
60分ごとに表示がかわります。



炊飯中
約1分後に炊飯が始まります。

予約炊飯では必ず、ガスの元せんを開けておいてください。

やけどに注意してください

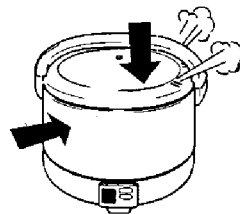

炊飯中、炊飯直後は、ふたや本体が熱くなります。誤ってさわらないようご注意ください。

お手入れについて

(外ふたの脱着と手入れ)

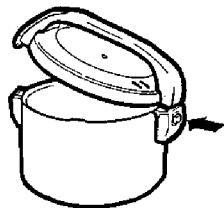

- ふたの取り外しは、つゆ受け部の四角いボタンを押してふたを抜き取ってください。取り付けは中まで十分に差し込んでください。
- お手入れの際、みがき粉や固いタワシなどは傷がつきますので絶対に使わないでください。

(内ふたの脱着)

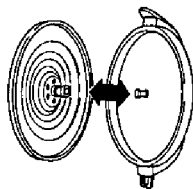

内ふたと外ふたは、分離できます。お手入れの際は、取り外してください。尚、炊飯時は必ず内ふたを取り付けて炊飯してください。

(つゆ受けの脱着)

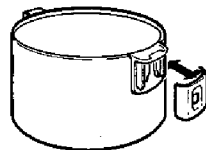

つゆ受けは、取り外しができます。お手入れの際は、取り外して、歯ブラシ等の小さなブラシで、掃除してください。