



ビルトイン型ガス炊飯電子ジャー

11-501型/11-521型/11-541型

型式名 RRB-05MDT  
RRB-07MDT  
RRB-10MDT

本社ガスビルサービスセンター・支社所在地および電話番号

|  |                       |                    |
|--|-----------------------|--------------------|
| 本<br>社<br>ガ<br>ス<br>ビ<br>ル<br>サ<br>ー<br>ビ<br>ス<br>セ<br>ン<br>タ<br>ー | 〒541 大阪市中央区平野町4-1-2   | ☎大阪 06 (202) 2221  |
| 南<br>支<br>社  | 〒557 大阪市西成区玉出東2-9-41  | ☎大阪 06 (652) 0001  |
| 北<br>支<br>社  | 〒532 大阪市淀川区十三本町3-6-35 | ☎大阪 06 (301) 1251  |
| 堺<br>支<br>社  | 〒590 堺市住吉橋町2-2-19     | ☎堺 0722(38) 1131   |
| 北<br>摂<br>支<br>社   | 〒569 高槻市藤の里町39-6      | ☎高槻 0726(71) 0361  |
| 阪<br>神<br>支<br>社   | 〒662 西宮市和上町4-11       | ☎西宮 0798(26) 3101  |
| 東<br>部<br>支<br>社   | 〒578 東大阪市稲葉2-3-17     | ☎河内 0729(62) 1131  |
| 京<br>阪<br>支<br>社   | 〒573 枚方市西田宮町16-17     | ☎枚方 0720(41) 1251  |
| 神<br>戸<br>支<br>社   | 〒650 神戸市中央区相生町5-13-10 | ☎神戸 078(576) 5231  |
| 京<br>都<br>支<br>社   | 〒604 京都市中京区烏丸通御池角     | ☎京都 075(231) 8151  |
| 奈<br>良<br>支<br>社   | 〒631 奈良市学園北2-4-1      | ☎奈良 0742(44) 1111  |
| 和<br>歌<br>山<br>支<br>社  | 〒640 和歌山市本町1-5        | ☎和歌山 0734(31) 2461 |
| 姫<br>路<br>支<br>社   | 〒670 姫路市神屋町4-8        | ☎姫路 0792(85) 2221  |
| 東<br>播<br>支<br>社   | 〒675 加古川市加古川町粟津29-1   | ☎加古川 0794(21) 1801 |
| 豊<br>岡<br>支<br>社   | 〒668 豊岡市三坂町6-57       | ☎豊岡 07962(3) 2221  |
| 湖<br>南<br>支<br>社   | 〒525 草津市追分町宇荒堀680-1   | ☎草津 0775(62) 5311  |
| 彦<br>根<br>支<br>社   | 〒522 彦根市大東町12-11      | ☎彦根 0749(22) 3131  |
| (長<br>浜<br>営<br>業<br>所)  | 〒526 長浜市南兵衛町3-4       | ☎長浜 0749(62) 7171  |

その他当社サービスステーション、およびサービスショップ

大阪ガス株式会社

取扱説明書 (保証書付)

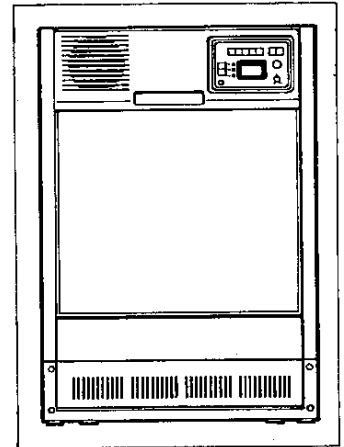

ご使用前に必ずこの説明書をよくお読みのうえ、正しくお使いください。なお、ご不明な点があればお買い求めの販売店にお問い合わせください。

大阪ガス

## ごあいさつ

このたびは、大阪ガスのビルトイン炊飯器をお求めいただき、ありがとうございます。ありがとうございました。

別添の保証書とともに、この「取扱説明書」を大切に保存してください。

## もくじ

|                          |        |
|--------------------------|--------|
| ●便利においしく機能いろいろ.....      | 1      |
| ●必ずお守りください.....          | 2, 3   |
| ●各部のなまえと扱い.....          | 4      |
| ●操作パネルのつかい.....          | 5      |
| ●使用方法                    |        |
| ご飯を炊く前の準備.....           | 6, 7   |
| タイマーを使わないで炊く場合.....      | 8      |
| 時計のあわせかた.....            | 9      |
| タイマーを使って炊く場合.....        | 10, 11 |
| お米を30分ひたして炊く場合.....      | 12     |
| お米を洗ってすぐ炊飯する場合 1, 2..... | 13, 14 |
| 玄米を炊く場合.....             | 15     |
| おかゆを炊く場合.....            | 16     |
| ●上手に保潔して、おいしく食べる.....    | 17     |
| ●おいしく食べるひとくふう.....       | 18     |
| ●お手入れ.....               | 19     |
| ●使用上のご注意.....            | 20, 21 |
| ●こんな場合は故障ではありません.....    | 22     |
| ●ランプ点滅時の処置方法.....        | 23     |
| ●故障・異常の見分け方と処置方法.....    | 24     |
| ●保管とアフターサービス.....        | 25     |
| ●寸法図.....                | 26     |
| ●仕様一覧表.....              | 27     |
| ●MEMO.....               | 28     |

# 便利においしく機能いろいろ

## マイコンメモリーで予約炊飯。

一度タイマーをセットすれば次からは同じ時刻に炊きあがります。



## 食事の時刻をセット。

デジタル時計がついていますので食事の時刻をそのままセットできます。たとえば朝食を朝7時に結めるなら午前7:00にセットするだけです。



## 炊き上がりはアラームでお知らせ。

ピーツ...と鳴って炊き上がりをお知らせします。



## 炊き方は5タイプ。

## メニュースイッチで選択。

お好みや段取りに合わせて5つのメニューが選べます。

- 1 洗米おき
- 2 標準
- 3 早炊き
- 4 玄米
- 5 おかゆ



## お米を洗ってすぐ炊飯。

マイコンでひたし時間を短縮。急いでご飯をまにあわせたいときにお役に立ちます。



# 必ずお守りください

ガスモレ  
やけど  
火災・故障

## 使用前

### ● ガスの種類を確認

下部ドア裏にはってある銘板(ラベル)のガス以外では使用しないでください。

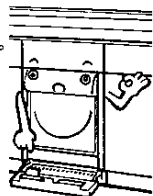

(銘板)

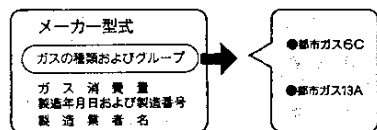

### ● ガスの接続

● 接続はお買い求めの販売店に依頼してください。

### ● 使用電源

交流100Vコンセントをご使用ください。

### ● 異物はきれいにとりのぞく

かまの外側やこんろ部のしる受け、感熱部、本体の内側の異物はとり除いてこびりつかないようにしてください。

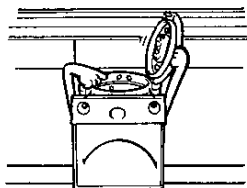

## 使用中

### ● 炊飯ジャーはキャビネットにきちんと押し入れて炊飯、保温する。

きちんと押し入れずに炊飯したり、炊飯中に炊飯ジャーを引き出すと、キャビネット内に蒸気ももれて、サビ・変形・変色の原因になります。

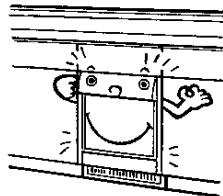

### ● 炊飯ジャーの引き出し時、押し入れ時はていねいに操作する。

指づめにはご注意ください。

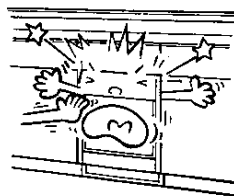

### ● 換気に注意

ご使用と同時に換気扇を回すなど換気にご注意ください。

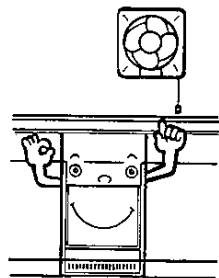

### ● 蒸気吹出口及び炊飯ジャーにはふきんをかぶせない。

火災や炊飯不良・故障の原因になります。

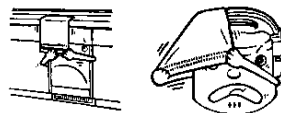

### ● 設置についてはお買い求めの販売店に依頼してください。

## 使用后

### ● ガス元せんを閉じる

お使いにならないときはガス元せんを必ず閉じてください。



**アラバント**

### ● ガスモレがおこったら

ガス漏れに気づいたときは、すぐ使用をやめてガス元せんを閉じ、窓や戸を全部あけて大阪ガス支社または大阪ガスサービスステーションに連絡してください。

万一ガスが漏れたときは、換気扇などの電気スイッチの「入・切」や、マッチ・ライターの使用は絶対にしないでください。爆発事故を起こすことがあります。

### ● 使用中異常がおこったら

ご使用中にふだんと違った状態になったときや、地震、火災などの場合すぐ使用を中止してください。(故障・異常の見分け方と処置方法)の項をお読みください。

電源プラグを抜く  
ガス元せんを閉める

# 各部のなまえと扱いかた

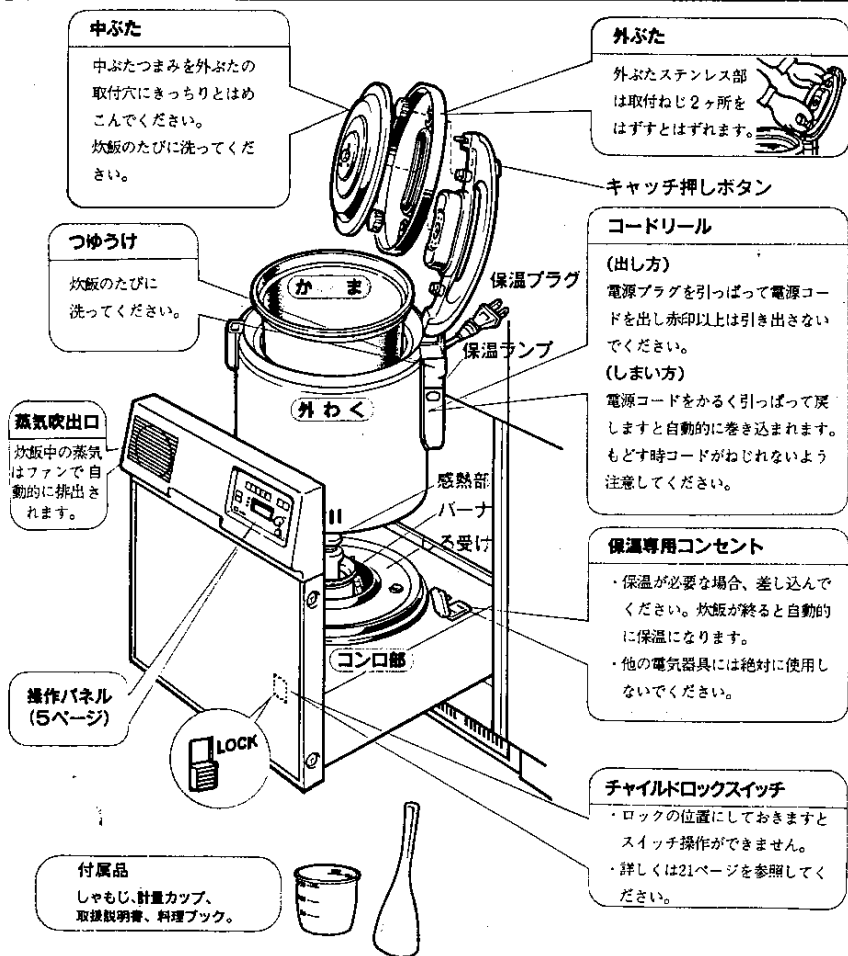

## 中ふた

中ふたつまみを外ふたの取付穴にきっちりとはめこんでください。炊飯のたびに洗ってください。

## 外ふた

外ふたステンレス部は取付ねじ2ヶ所をはずすとはずれます。

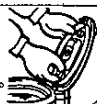

## キャッチ押しボタン

## コードリール

**(出し方)**  
電源プラグを引っぱって電源コードを出し赤印以上は引き出さないでください。  
**(しまい方)**  
電源コードをかるく引っぱって戻しますと自動的に巻き込まれます。もどす時コードがねじれないよう注意してください。

## 保温専用コンセント

- ・保温が必要な場合、差し込んでください。炊飯が終了と自動的に保温になります。
- ・他の電気器具には絶対に使用しないでください。

## チャイルドロックスイッチ

- ・ロックの位置にしておきますとスイッチ操作ができません。
- ・詳しくは21ページを参照してください。

## つゆうけ

炊飯のたびに洗ってください。

## 蒸気吹出口

炊飯中の蒸気はファンで自動的に排出されます。

## 操作パネル (5ページ)

## 付属品

しゃもじ、計量カップ、取扱説明書、料理ブック。



※はじめてお使いになる時はかま、中ふた、外ふたステンレス部、しゃもじ、計量カップは中性洗剤で洗ってください。

# 操作パネルのつかいかた



## メニュースイッチ

洗米おき・標準・早炊き・玄米・おかゆのメニューを選ぶときに押します。押すとランプが点灯します。

## 保温スイッチ

保温するときと保温をやめるときに押します。

## 炊飯スイッチ

炊飯するときに押します。もう一度押すと取消スイッチになります。

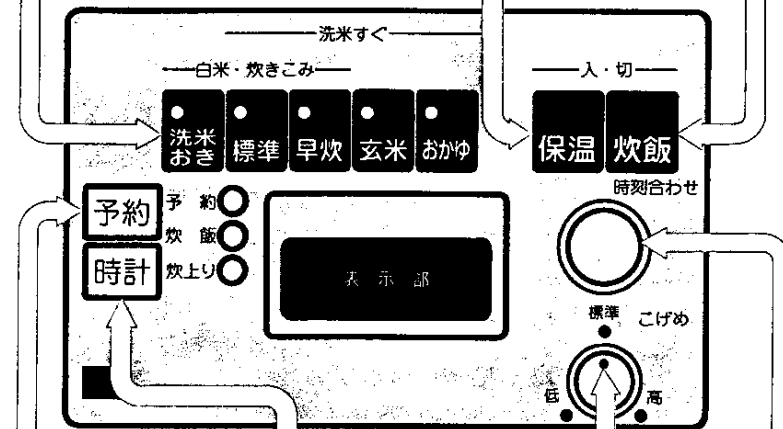

## 予約スイッチ

予約の時刻をセットするときと予約炊飯する時に押します。

## 時計スイッチ

現在の時刻をセットするときを押します。

## こげ目調節ダイヤル

こげ目調節するときに戻します。

## 時刻合わせダイヤル

予約・時計の時刻を合わせるときに戻します。

## ワンポイント

炊飯スイッチは取消スイッチをかかえています。

## 注意

スイッチは「ピー」と鳴るまで確実に押してください。又メニュースイッチを押すとアラームが鳴ると同時にランプが点灯します。

# 使用方法 ご飯を炊く前の準備

[白米を中心に説明しています。玄米・おかゆについては、15、16ページを参照してください。]

## ① お米を正しく計る

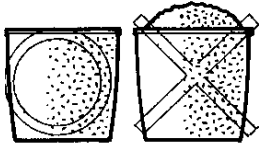

付属の計量カップで正しく計ってください。  
すりきり1杯で約0.18ℓ (1合)

| 計量カップの容量(杯) | 1    | 2    | 3    | 4    | 5    | 6    |
|-------------|------|------|------|------|------|------|
| リットル(ℓ)     | 0.18 | 0.36 | 0.54 | 0.72 | 0.90 | 1.08 |
| 計量カップの容量(杯) | 7    | 8    | 9    | 10   | 11   |      |
| リットル(ℓ)     | 1.26 | 1.44 | 1.62 | 1.80 | 1.98 |      |

## ② お米を洗う

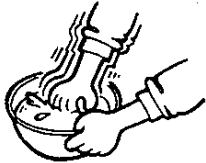

別の容器で手早く洗ってください。  
かまでお米を洗うとフッ素樹脂被膜を傷つけておいしく炊けなくなります。

## ③ 炊飯ジャーをひきだし かまを取り出す

炊飯ジャーのひきだし方が不十分ですと外ふたが完全に開きませんので最後までひきだしてください。

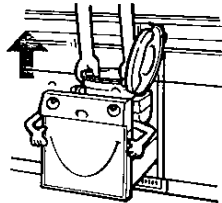

## ④ お米をかまに移して水加減をする

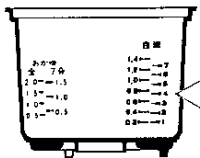

(11-521型の場合)

かまに移してお米の種類に合った水加減をします。かまの目盛りは目安です。お好みにあわせ水加減してください。

例えば4カップ(4合)の米を炊くときは白米目盛りの右側「4」まで水を入れます。

## ⑤ かまを外わくに入れる

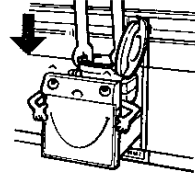

- ・お米を水平にならして、外わくに入れてください。
- ・外わくにかまがきっちり入っていないとスイッチの操作ができません。
- ・かまの外側の水分や異物、外わくの内側の米つぶや食品屑も取り除いてください。

## ⑥ 中ぶたを外ぶたに取り付け 外ぶたを閉める

中ぶたつまみを外ぶたの取付穴にきっちりはめこんでください。  
“カチッ”と音がするまで押えてください。

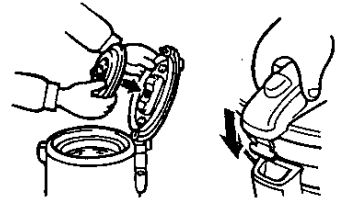

## ⑦ ガス元せんを全開にする

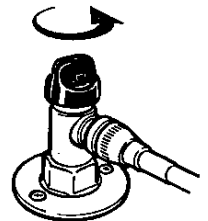

## ⑧ 炊飯ジャーをキャビネットに押し入れる

外ぶたを確実に閉めてからキャビネットに収納してください。  
炊飯中は炊飯ジャーを引き出さないでください。

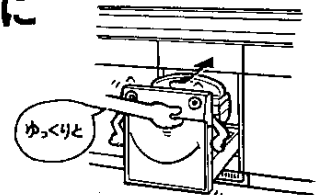

# タイマーを 使わないで炊く場合

〔くわしくは12~16ページを読みください。〕

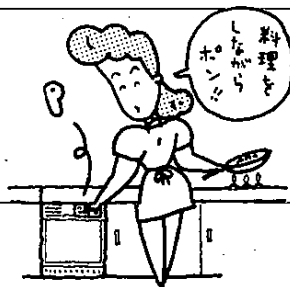

## ●メニュー選択スイッチで、炊き方を選ぶ

お好みのメニュースイッチを押してください。

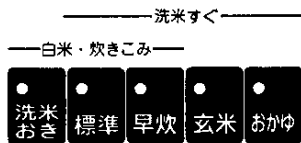

## ●炊飯スイッチを押す

炊飯スイッチを押してください。

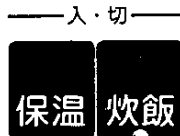

保温する場合には………  
保温専用コンセントにプラグを差し込んでください。  
炊きあがると保温ランプが点灯します。

## ●炊飯中のランプ表示

炊飯中の蒸気はファンで蒸気吹出口より自動的に排出されます。

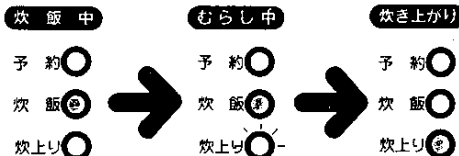

むらしがおわるとアラームでお知らせします。

## ●炊き上がったたら、炊飯ジャーを引き出し ご飯をよくほぐす

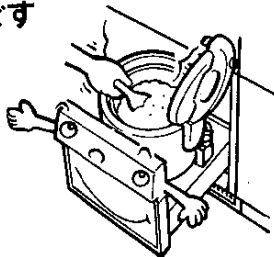

- ・アラームが鳴りおわったらできるだけ早くほぐしてください。
- ・全体をよくほぐさないといくらおいしく保温できません。
- ・ご飯を中央によせて保温してください。

# 時計のあわせかた

時計

〔現在時刻を合わせないと予約炊飯できません。〕

午前と午後をよくたしかめて………



① ③ ⑤ ② ④



## 現在時刻が夜の8時45分の場合

- 1 **時計** まず、時計スイッチを押します。時計の表示を確認
- 2 **時刻合わせ** 時刻合わせダイヤルを回し「午後8時」に合わせます。午前と午後を確認
- 3 **時計** もう一度時計スイッチを押します。
- 4 **時刻合わせ** 時刻合わせダイヤルを回し「45分」に合わせます。
- 5 **時計** もう一度時計スイッチを押します。現在時刻設定完了です。時計の表示が消え「」の点滅がとまります。

注意

どの手順でも約10秒間操作しなければ表示されている時刻が設定されます。例えば2の手順においておくと午後8時の設定になります。

# タイマーを使って 炊く場合

食べたい時刻にあわせませす。

予約

【予約時刻のあわせかた】

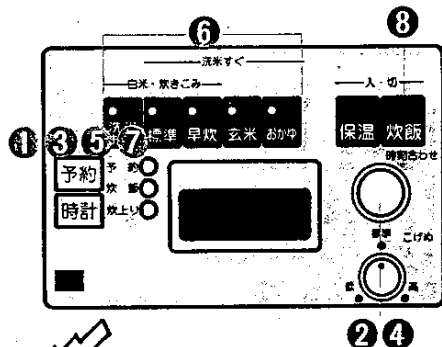

(むらしり)  
食べたい時刻が午前6時30分の場合

- 1 **予約** まず予約スイッチを押します。  
予約の表示を確認
- 2 時刻合わせダイヤルを回し「午前6時」  
に合わせます。  
午前と午後を確認
- 3 **予約** もう一度予約スイッチを押します。
- 4 時刻合わせダイヤルを回し「30分」に  
合わせます。予約時刻は10分単位でセッ  
トできます。
- 5 **予約** もう一度予約スイッチを押します。  
予約時刻設定完了です。  
5秒後に時計表示にもどります。

注意

どの手順でも約10分間操作しなければ現在時刻にもどりますが最後に合わせた時刻が予約されます。例えば「2」の手順で置いておくと午前6:00の予約になってしまいます。

# 予約炊飯の しかた

【現在時刻を合わせないと予約炊飯できません。】

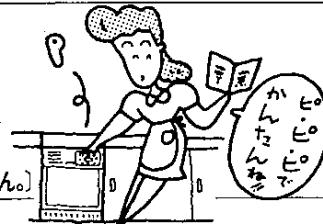

- 6 **洗米おき** 標準 早炊 玄米 おかゆ  
お好みのメニュースイッチを押して  
ださい。  
「標準」「早炊き」を押しても  
自動的に「洗米おき」になり  
ます。
- 7 **予約** 予約 6:30  
予約スイッチを押します。  
「予約」が点滅している間に  
炊飯スイッチを押します。
- 8 **炊飯** 炊飯 5:50  
炊飯スイッチを押すと約5秒間炊き始  
めの時刻を表示したのも現在時刻にも  
どります。

予約ランプとメニューランプがつけば完了

\*ガス元せんが開いていることを確認してください。

「予約あやまり」が出た場合は

予約時刻に炊き上がります。

季節や炊飯量によって5~10分早く炊き上がります。

予約炊飯後保温する場合は  
こんろ部の保温専用コンセントに差し  
込んでください。



次からは同じ時刻で  
予約炊飯するときは  
6.7.8のスイ  
ッチ操作だけ  
ですみます。

予約時刻を変える時は

もう一度1~5の操作をおこなってください。

現在時刻を変える時は、9ページの現在時刻の合わせ方の操作をおこなってください。

タイマーの使える範囲

【予約時間によっては予約あやまりの表示が出ますが炊飯はできます。】

- 1時間30分以内の予約をした場合
- 12時間以上の予約をした場合

予約あやまりが表示されず炊飯を始める。 予約あやまりが表示され12時間後に炊きあがり。 予約あやまりが表示され12時間後に炊きあがり。

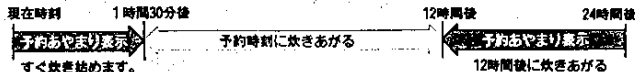

# お米を30分以上 ひたして炊く場合

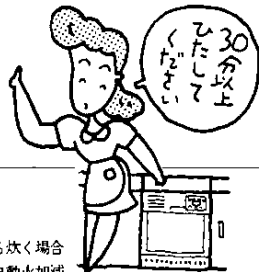

## ● 洗米おき

お米を洗ってから30分以上ひたしてから炊く場合で、炊飯は大火から小火にきりかわる自動火加減炊飯です。

1

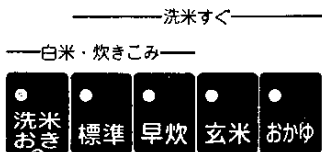

メニュースイッチ  
洗米おきを押します。

2

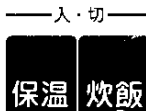

炊飯スイッチを押します。

むらし中



炊き上がりランプが点滅してむらし中をお知らせします。  
約15分かかります。

炊き上がり



炊き上がりランプの点灯とアラームで炊きあがりをお知らせします。  
ご飯をよくほぐしてください。

### ポイント

炊きあがりまでの時間の目安……約35分

注意

お米をひたしておく時間は水が冷たいときや冬場は長めにしてください。(約1時間) ひたし炊きがなく、すぐ炊飯になります。

# お米を洗ってすぐ 炊飯する場合1



## ● 標準

お米をあらってすぐ炊く場合で、炊く前に必要なひたしを自動的におこないます。(20分間)。炊飯は大火から小火にきりかわる自動火加減炊飯です。

1



メニュースイッチ  
標準を押します。

2

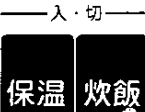

炊飯スイッチを押します。  
ひたし炊きは、20分です。  
ひたし炊きの時バーナがついたり消えたりして適温を保ちお米に早くたっぷり水と水を吸わせます(20分間)。

むらし中



炊き上がりランプが点滅してむらし中をお知らせします。  
2~3回追い炊きして、よりおいしくむらします。  
約15分かかります。

炊き上がり

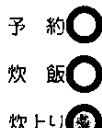

炊き上がりランプの点灯とアラームで炊きあがりをお知らせします。  
ご飯をよくほぐしてください。

### ポイント

炊きあがりまでの時間の目安……約55分。洗米おきより炊飯スイッチを押してから時間は長くかかりますが、お米を洗ってからの時間は洗米おきより早くなります。

注意

標準スイッチと早炊スイッチはタイマー予約にしても、自動的に洗米おきになります。(予約中にお米をひたしたことになるからです)



# お米を洗ってすぐ炊飯する場合2

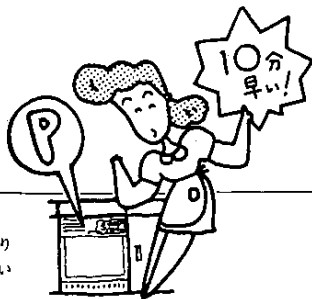

## 早炊

お米をあらってすぐ炊く場合で洗米すぐ標準より10分早く炊きあがります。お急ぎのときにお使いください。

——— 洗米すぐ ———  
——— 白米・炊きこみ ———

1



メニュースイッチ  
早炊を押します。

2

- 炊飯中
- 予約
- 炊飯
- 炊上り

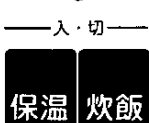

炊飯スイッチを押します。  
ひたし炊きは約12分です。

むらし中

- 予約
- 炊飯
- 炊上り

炊き上がりランプが点滅してむらし中をお知らせします。  
2~3回追い炊きして、よりおいしくむらします。  
約13分かかります。

炊き上がり

- 予約
- 炊飯
- 炊上り

炊き上がりランプの点灯とアラームで炊きあがりをお知らせします。  
ご飯をよくほぐしてください。

### ワンポイント

炊きあがりまでの時間の目安……約45分  
早く炊きあがることを優先させたメニューです。  
水温が低いときはぬるま湯でお米を洗ってください。

標準スイッチと早炊スイッチはタイマー予約にしても、自動的に洗米おきになります。  
(予約中にお米をひたしたことになるからです。)

# 玄米を炊く場合



## 玄米

全玄米を炊く時にお使いください。  
3分づき米、5分づき米等のお米は洗米おきまたは洗米すぐ標準で白米の水加減で炊いてください。

——— 洗米すぐ ———

——— 白米・炊きこみ ———

1



メニュースイッチ  
玄米を押します。

2

- 炊飯中
- 予約
- 炊飯
- 炊上り

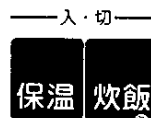

炊飯スイッチを押します。  
ひたし炊きは30分です。

むらし中

- 予約
- 炊飯
- 炊上り

炊き上がりランプが点滅してむらし中をお知らせします。  
2~3回追い炊きして、よりおいしくむらします。  
約15分かかります。

炊き上がり

- 予約
- 炊飯
- 炊上り

炊き上がりランプの点灯とアラームで炊きあがりをお知らせします。  
ご飯をよくほぐしてください。

### ワンポイント

炊きあがりまでの時間の目安……約85~90分かかります。  
タイマー予約できます。

# おかゆを炊く場合



## おかゆ

全がゆと7分がゆの炊き分けができます。水位目盛りをまちがえないように……。

—— 洗米すく ——

—— 白米・炊きこみ ——

|      | 11-501     | 11-521     | 11-541     |
|------|------------|------------|------------|
| 全がゆ  | 0.5<br>2.0 | 0.5<br>2.0 | 0.5<br>2.0 |
| 七分がゆ | 0.5<br>1.5 | 0.5<br>1.5 | 0.5<br>2.0 |

(カップ)

メニュースイッチ  
おかゆを押します。

1



2

前炊き中

予約

炊飯

炊上り

—— 入・切 ——

保温 炊飯



おかゆ炊き

予約

炊飯

炊上り

炊き上りランプが点滅しておかゆ炊き中をお知らせします。パーナがついたり消えたりして火加減をしながら炊きあげます。約25分かかります。

炊き上がり

予約

炊飯

炊上り

炊き上りランプの点灯とアラームで炊き上がりをお知らせします。

炊飯スイッチを押します。  
ひたし炊きは約12分です。

### ポイント

- 炊き上がりまでの時間の目安…約45分(予約炊飯の場合は約12分早くなります。)
- かまには全がゆと7分がゆの水位目盛りが入っています。全がゆとはおかゆの中では一番水分が少なく全体がこはんのやわらかいようなものです。7分がゆは3割ほどのおもゆができて7割はこはんのやわらかいものです。
- タイマー予約ができます。

### 注意

- 水加減は正確におこなってください。水が多いとふきこぼれることがあります。
- 保温はしないでください。炊きあがって時間がたつと粘りが出ますので、できるだけ早くお召しあがりください。

# 上手に保温して、おいしく食べる

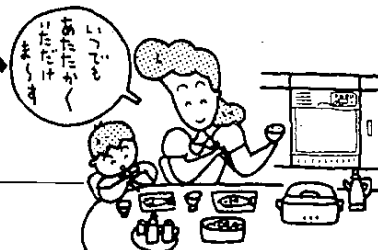

## 保温

### ● 保温をする場合

予約炊飯後  
及び炊飯後 } に保温したい場合

こんろ部の保温専用コンセントに差し込んでおく炊飯が終了と自動的に保温になります。(保温ランプは炊飯がおわると点灯します。)

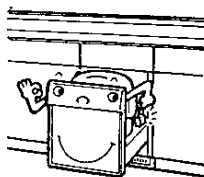

別の場所で保温する場合

保温プラグをすぐ別のコンセントに差し込んでください。

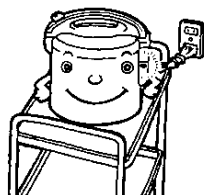

### ● 保温をやめる場合

保温プラグをコンセントから抜いてください。又はこんろ部の保温専用コンセントをご使用の場合は保温スイッチを押すと保温が切れます。(保温ランプが消えたことを確認してください。)

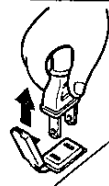

—— 入・切 ——

保温 炊飯



別の場所で保温していたジャーを再びこんろ部で保温する場合

外わくをこんろ部に寄せこんろ部の保温専用コンセントに保温プラグを差し込み保温スイッチを押してください。(保温ランプが点灯したことを確認してください。)

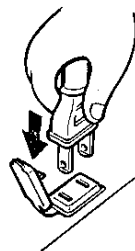

—— 入・切 ——

保温 炊飯



### 注意

- こんろ部の保温専用コンセントを使って保温している場合に次のようなことをすれば保温がとまりますのでご注意ください。保温をつける時はもう一度保温スイッチを押してください。
- ・外わく部をこんろ部よりはらず。
- ・保温スイッチを押す。

# おいしく食べる ひとくふう



## 1. 洗米は手早く 充分に

最初はたっぷりの水で手早く洗って水を捨て、あとはスカ分が残らないようよく洗うのがコツです。又洗うときは米粒が割れないよう注意してください。



## 2. お米の種類にあつた 水加減を

| お米の種類       | 炊飯水量        |
|-------------|-------------|
| 新米          | 標準水位線より少し多め |
| 玄米          | 標準水位線より少し多め |
| 玄米・雑穀米・多量炊飯 | 標準水位線より少し多め |
| 冷凍米         | 標準水位線より少し多め |
| 炊き込み        | 標準水位線より少し多め |

## 炊飯 保温

### 1. ご飯は中央によせる

かまの周囲についてのご飯がバラバラになるのを防ぐことができます。

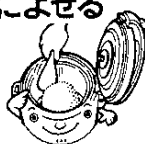

### 2. ふたをキッチンと閉める

外ふた・中ふたがしっかり閉っていないとご飯が乾燥し、おいしさが失われます。



### 3. むらし上がったら ほぐす

余分な水分をがして、ふっくらおいしいご飯に仕上げましょう。



### 4. こげ目調節

ご飯を香ばしく炊き上げるためほんの少しこげ目がつくようになっていきます。

こげ目の程度を変えるときは操作パネルのこげ目調節ダイヤルを回してください。

高へ回すと強めのおこげ、低へ回すと弱い目のおこげになります。



### 3. つぎの保温はやめましょう

ニオイ・パサつき・変色・変質の原因になります。

- ・12時間以上
- ・冷えたご飯
- ・ご飯のつきだし
- ・少ないご飯 (最小炊飯量以下)
- ・白米のご飯以外 (炊き込みご飯・おかゆ・汁ものなど)



|        | 最小炊飯量(合) |
|--------|----------|
| 11-501 | 0.2 (1)  |
| 11-521 | 0.2 (1)  |
| 11-541 | 0.4 (2)  |



お米は暑がりです。

高温はがて……すずしい所に置きましょう。

長期間保存すれば味がおちます。半月から1ヶ月単位で使いきる分を買うのが良いでしょう。

# お手入れ

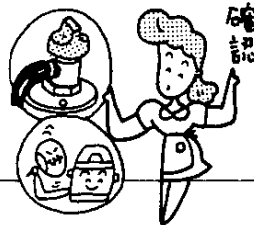

## そのつど

### ● かま、中ふたを 洗剤で洗う

スポンジや、布などのやわらかいものを使って洗ってください。中ふたフロートの下も洗ってください。

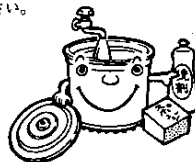

### ● 外ふたを はずして洗う

外ふたステンレス部は取付ねじ2ヶ所をはずして洗ってください。樹脂部は水気をよくしぼった布でふいてください。



### ● つゆ受けを はずして洗う

つゆ受け、しゃもじはスポンジで洗ってください。

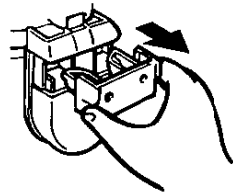

## ときどき

### ● 外わく

ときどき水気をよくしぼった布でふき取る。こびりついたときは台所用洗剤を浸した布で汚れを落してください。

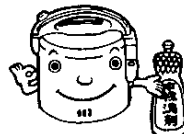

### ● こんろ部

バーナ炎口がつかまっているときは針金などで取りのぞいてください。感熱部の汚れがこびりついて取れないときは極細目のサンドペーパー(目のあかさ400番程度)で表面に傷が付かない程度に軽くこすり取ってください。

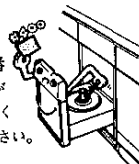

### ● 操作パネル・蒸気吹出口 ● ドア部・キャビネット内側

よごれたときは水気をよくしぼった布でふき取る。キャビネット内側についてつゆもよくしぼった布でふき取る。シンナーや研磨剤入りの洗剤は使用しないでください。

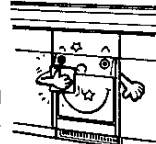

## かまの取扱いには気をつけて

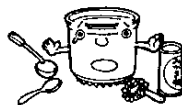

- ・付属のしゃもじをつかう。
- ・塩や調味料を使ったときはすぐ洗う。
- ・スプーンや食器は入れない。
- ・酢は使わない。
- ・使っているうちに色むら、ハガレができることがあります。当初はそう

影響はありませんし衛生上も問題ありません。しかし、著しく性能が低下してご使用に不便をきたすようになりますらおままだけをもよりの販売店で買い替えてください。

# 使用上のご注意

## ●炊飯専用器具ですから他の用途には、絶対使用しない

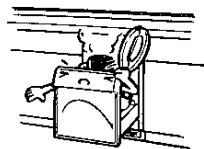

炭・練炭おこしに  
使わないでください。



かまを他のコンロにかけ  
ないでください。



外わくを他のコンロにかけ  
ないでください。

## ●保温電源コードは必要な長さで

保温コードは必要な長さだけしてお使いください。保温プラグはこんろ部の保温専用コンセントに差し込んでください。保温専用コンセントは他の電気器具に絶対 사용하지 ないでください。

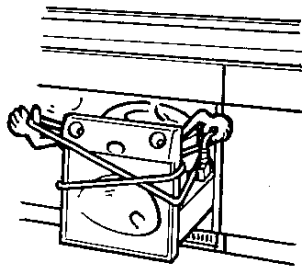

## 空気調節

この器具の空気調節は、固定式のため調節の必要はありません。そのままお使いください。

## ●チャイルドロックスイッチについて（スイッチはドアの内側にあります。）

- ・チャイルドロックスイッチを“ロック”にしておきますとスイッチ操作ができません。
- ・小さなお子さまがいたずらでさわっても安心です。
- ・操作するときは必ず解除してください。
- ・炊飯中や予約中にロックしておくこともできます。

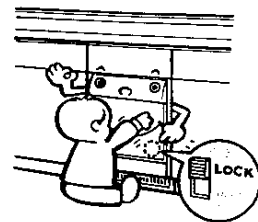

## ●停電時には



- ・停電中は炊飯できませんが停電時間が7分以内ならまた炊飯を始めます。7分以上なら全てのメニューランプが点滅します。このような場合洗米おきで再操作してください。炊きあ

- がりはよくありません。おかゆ炊きは停電したら止まります。タイマー予約中には停電がおこっても予約時間以内なら予約時刻通り炊きあがります。

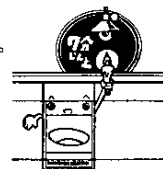

## ●中ぶた・中ぶたフロートが変形していませんか。



中ぶたや中ぶたフロートが変形していないか確かめてください。変形しているとご飯が乾燥しておいしくなくなります。



中ぶた  
中ぶたおよび中ぶたフロートが  
変形していないか確かめる。

# こんな場合は故障ではありません

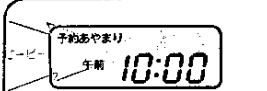
## 予約炊飯をしたとき

|   |   |   |
|---|---|---|
|  <p>予約あやまり<br/>午前 10:00</p> <p>予約あやまりが出て、ピーピーと10秒間アラームがなりすく炊きはじめる</p>     | <p>なぜ?<br/>↓</p> <p>1時間30分にみえないから<br/>↓<br/>(ご飯を炊く時間が必要だからです。)</p>        | <p>どうなる?<br/>↓</p> <p>洗米おきと同じ時間で炊きあがる<br/>(予約時間がまちがっていないければ、特に操作しなおしていただく必要はありません。)</p>                       |
|  <p>予約あやまり<br/>午前 10:00</p> <p>予約あやまりが出てピーピーと10秒間アラームがなる。予約あやまりは出たまま。</p> | <p>なぜ?<br/>↓</p> <p>12時間以上になっているから<br/>↓<br/>(お米のひたしすぎによるにおいを防ぐためです。)</p> | <p>どうなる?<br/>↓</p> <p>12時間後に炊きあがる<br/>(予約時間がまちがっていないければ、特に操作しなおしていただく必要はありません。保温プラグを差し込んでおけばそのまま保温になります。)</p> |



## 操作パネルのアラームがならない、ランプがつかない。

次の点をおたしかめください。

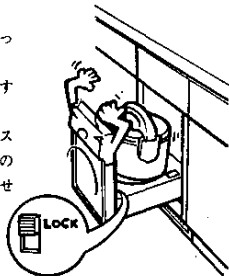
- ①外わくは正しく乗っていますか?
- ②かまは入っていますか?
- ③チャイルドロックスイッチが「ロック」の位置になっていませんか?

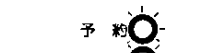

# ランプ点滅時の処置方法

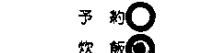
| 点滅の場所  | 働いた安全装置(センサー)      | 原因   | 処置   |
|--|--------------------|--|--|
| <br>予約<br>炊飯<br>炊上り<br>全てのランプが点滅                   | 過熱センサー<br>異常状態警報装置 | <ul style="list-style-type: none"> <li>器具内の温度が異常に高くなったとき</li> <li>電気回路に異常が生じたとき</li> </ul> | 一度スイッチを押しガス元せん・電源プラグを確認後洗米おきで再操作してください。              |
| <br>予約<br>炊飯<br>炊上り<br>全ての作動ランプが点滅                 | 消火センサー             | <ul style="list-style-type: none"> <li>バーナに正常に点火しなかったときや異常消火したとき</li> </ul>                |  |
| <br>洗米おき<br>標準<br>早炊<br>玄米<br>あかづ<br>全てのメニューランプが点滅 |                    | <ul style="list-style-type: none"> <li>炊飯中に7分以上の停電があったとき</li> </ul>                        |  |
| <br>予約<br>炊飯<br>炊上り<br>炊上りランプが点滅                   |                    | <ul style="list-style-type: none"> <li>むらし中のとき</li> </ul>                                  | そのままにしておいてください(むらしが終わり炊きあがりますと、アラームが鳴り点滅から点灯に変わります。) |

再び同じ状態になるときは「故障・異常の見分け方と処置方法」を参照の上アフターサービスのお申し込みをしてください。

# 故障・異常の見分け方と処置方法

| こんなとき<br>お調べいただくこと          | おかしいな          |             | 炊き上がった飯が<br>(玄米) |             | 保温した<br>ご飯が |          | オカユ              | 予約が  | 処置方法 |                            |                                 |                            |                                 |                                      |  |
|-----------------------------|----------------|-------------|------------------|-------------|-------------|----------|------------------|--|------|----------------------------|---------------------------------|----------------------------|---------------------------------|--------------------------------------|--|
|                             | スイッチを<br>操作しない | スタート<br>しない | 保温が<br>出来ない      | うまく<br>炊けない | 硬<br>い      | 芯<br>がある | 炊<br>け<br>ず<br>る | こ<br>い<br>や<br>な<br>に<br>お<br>い<br>が<br>す<br>る |      | 変<br>色<br>が<br>キ<br>ツ<br>イ | パ<br>リ<br>パ<br>リ<br>に<br>な<br>る | ふ<br>ま<br>こ<br>ぼ<br>れ<br>る | う<br>ま<br>く<br>出<br>来<br>な<br>い | 予<br>約<br>あ<br>ま<br>り<br>が<br>出<br>る | セ<br>ット<br>時<br>間<br>に<br>上<br>り<br>な<br>ら<br>な<br>い |
| 電源プラグがぬけている。                | ○              |             |                  |             |             |          |                  |  |      |                            |                                 |                            |                                 |                                      | 電源プラグを差し込む。  |
| 停電している。                     | ○              | ○           |                  |             |             |          |                  |  |      |                            |                                 |                            | ○                               |                                      | 回復をまつ。   |
| ガス元せんの開け忘れ。                 |                |             | ○                |             |             |          |                  |  |      |                            |                                 |                            |                                 |                                      | ガス元せんを全開にする。   |
| かまがセットされていない。               | ○              | ○           |                  |             |             |          |                  |  |      |                            |                                 |                            |                                 |                                      | かまを正しくセットする。   |
| 保温プラグがぬけている。                |                |             | ○                |             |             |          |                  |  |      |                            |                                 |                            |                                 |                                      | 保温プラグを差し込む。  |
| 短時間の停電があった。                 |                |             | ○                | ○           |             |          |                  |  |      |                            |                                 |                            |                                 |                                      | 炊飯スイッチを押し再操作する。                                      |
| セット時間が<br>90分～12時間以外。       |                |             |                  |             |             |          |                  |  |      |                            |                                 |                            | ○                               | ○                                    | タイマーを使って炊く場合を参照。                                     |
| メニューがちがう。                   |                |             |                  | ○           | ○           | ○        | ○                |  |      |                            |                                 | ○                          | ○                               |                                      | メニュースイッチの項を参照。                                       |
| お米の量<br>水かけん<br>がちがう。       |                |             |                  | ○           | ○           | ○        | ○                |  |      |                            |                                 | ○                          | ○                               |                                      | 使用方法を参照。   |
| こげ目調節が高側。                   |                |             |                  |             |             |          |                  | ○  |      |                            |                                 |                            |                                 |                                      | おいしく食べるひとくふうの項を参照。                                   |
| 中ぶたが入っていない。                 |                |             |                  |             |             |          |                  |  |      |                            |                                 |                            | ○                               | ○                                    | 使用方法を参照。   |
| 感熱部に異物。                     |                |             |                  | ○           | ○           | ○        | ○                |  |      |                            |                                 |                            |                                 | ○                                    | 異物をとりのぞく。  |
| かま底に異物。                     |                |             |                  | ○           | ○           | ○        | ○                |  |      |                            |                                 |                            |                                 | ○                                    | 異物をとりのぞく。  |
| 充分お米を洗わなかった。                |                |             |                  |             |             |          |                  | ○  |      |                            |                                 |                            |                                 |                                      | 充分お米を洗う。   |
| 外ぶたを確実に閉めなかった。              |                |             |                  | ○           |             |          |                  |  |      |                            |                                 |                            | ○                               | ○                                    | 外ぶたをきっちりとしめる。  |
| 保温が12時間以上。                  |                |             |                  |             |             |          |                  |  |      |                            |                                 |                            |                                 | ○                                    | 保温はできるだけ12時間以内にする。                                   |
| 冷えたご飯を保温した。<br>しゃもじが入ったまま。  |                |             |                  |             |             |          |                  |  |      |                            |                                 |                            |                                 | ○                                    | おいしく食べるひとくふうの項を参照。                                   |
| つゆ容器のお手入れ不十分。               |                |             |                  |             |             |          |                  |  |      |                            |                                 |                            |                                 | ○                                    | お手入れの項を参照。   |
| かま<br>中ぶた<br>を洗っていない。       |                |             |                  |             |             |          |                  |  |      |                            |                                 |                            |                                 | ○                                    | お手入れの項を参照。   |
| 午前・午後もちがいがい。                |                |             |                  |             |             |          |                  |  |      |                            |                                 |                            |                                 | ○                                    | 午前・午後を正しくあわせる。                                       |
| チャイルドロックスイッチ<br>がロックの位置にある。 | ○              | ○           | ○                |             |             |          |                  |  |      |                            |                                 |                            |                                 |                                      | スイッチを解除する。   |

上の表に該当しなかったり処置しても再び同じ状態になる時はアフターサービスのお申し込みをしてください。

# 保管とアフターサービス

## ●保管(長期間使用しない場合)

各部の汚れを取除き、十分に乾燥してからほこりなどの異物が入らないようにビニールに包み、お求めになったときのパッキングケースに入れ湿気やほこりの少ないところへ保管してください。  
特にガス通路部分(ガス接続口など)には、ほこりが入ってガス通路をつまらせないようにしてください。

## ●アフターサービスのお申し込み

### サービスのお申し込み

- 24ページの「故障・異常の見分け方と処置方法」の項を見てもう一度ご確認ください。
- 確認のうえ、それでも不具合な場合、あるいはご不明な場合は、ご自分で修理なさらないでお買い上げの店またはまよりの大阪ガスサービスショップ、もしくは大阪ガス支社にご連絡ください。なお、ご連絡いただくときは、次のことをお知らせください。

- (1) 製品名…ビルトイン炊飯器
- (2) 品番…下部ドア裏面に貼付してあります。
- (3) 現象…(できるだけ詳しく)
- (4) 道順…(できるだけ詳しく)



### 転居される場合

- ガスには都市ガス13種類およびLPガスの区分があります。ガスの種類が異なる地域へ転居される場合には、部品の交換や調整が必要となりますので、転居先のガスの種類を確認の上、大阪ガスサービスショップまたは大阪ガス支社にご相談ください。この場合、調整・改造に要する費用は保証期間内でも有料となります。

### 保証書について

- この器具には保証書がついています。このビルトイン炊飯器は保証書に記載のように、器具の故障について修理いたします。詳しくは保証書をごらんください。保証書を紛失されますと、無料修理期間であっても修理費をいただくことがありますので、この取扱説明書とともに大切に保管してください。

# 寸法図

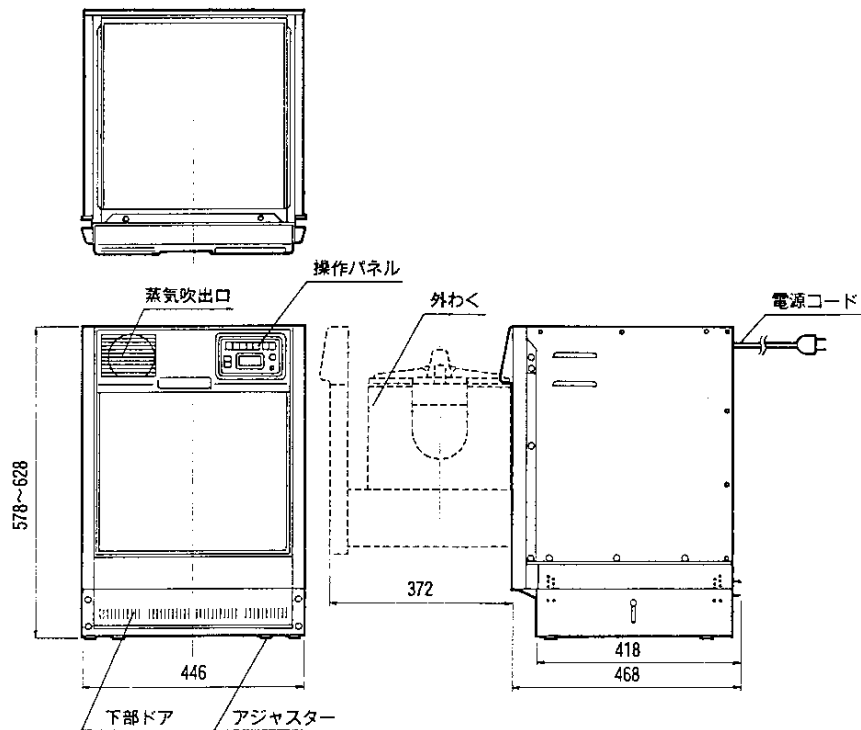

# 仕様一覧表

| 品名            |                           | ガス炊飯電子ジャー |           |           |
|---------------|---------------------------|-----------|-----------|-----------|
| コード           |                           | 11-501    | 11-521    | 11-541    |
| 白米炊飯量<br>ℓ(合) | 最大                        | 1.0(5)    | 1.4(7)    | 2.0(11)   |
|               | 最小                        | 0.2(1)    | 0.2(1)    | 0.4(2)    |
| おかゆ炊飯量<br>カップ | 全がゆ                       | 0.5~2.0   | 0.5~2.0   | 0.5~2.0   |
|               | 七分がゆ                      | 0.5~1.5   | 0.5~1.5   | 0.5~2.0   |
| 玄米炊飯量<br>カップ  | 最大                        | 4         | 6         | 8         |
|               | 最小                        | 1         | 1         | 2         |
| 外形寸法<br>(mm)  | 高さ                        | 578~628   |           |           |
|               | 幅                         | 446       |           |           |
|               | 奥行                        | 468       |           |           |
| 重量 (kg)       | 26                        | 26.5      | 27        |           |
| ガス接続          | R $\frac{1}{2}$ 内管用フレキ管接続 |           |           |           |
| 電源            | AC100V 50/60Hz共用          |           |           |           |
| 消費電力<br>(W)   | 炊飯時                       | 27        | 27        | 27        |
|               | 保温時                       | 74        | 74        | 93        |
| 炊き上り予約タイマー    | 1時間30分~12時間(10分単位)        |           |           |           |
| 点火方式          | スパーク点火方式                  |           |           |           |
| ガス消費量         | 形式名                       | RRB-05MDT | RRB-07MDT | RRB-10MDT |
|               | 都市ガス6C(kcal/h)            | 1300      | 1350      | 1500      |
|               | 都市ガス13A(kcal/h)           | 1300      | 1350      | 1500      |
| 付属品           | 計量カップ・しゃもじ・料理ブック          |           |           |           |

# MEMO

## おねがい

ガスくさいときは、ガス元せんを閉め、窓を全開にしてから（火気に注意して）大阪ガス支社、サービスステーションにご連絡ください。