

ファジィ タイマー

電子ジャー付

ガス炊飯器

11-910/911/912型

型式名 ●RR-05MGT
●RR-07MGT
●RR-10MGT



取扱説明書

 大阪ガス

ご使用前に必ずこの説明書をよくお読みのうえ、正しくお使いください。なお、ご不明な点があればお買い求めの販売店にお問い合わせください。

本社ガスビルサービスセンター・支社所在地および電話番号

大阪支社 〒550 大阪市西区千代崎3-2-96 TEL(06) 586-3200
南部支社 〒590 堺市住吉橋町2-2-19 TEL(0722)38-1131
北部支社 〒589 高槻市藤の里町39-8 TEL(0726)71-0361
東部支社 〒578 東大阪市福葉2-3-17 TEL(0729)62-1131
兵庫支社 〒660 神戸市中央区東川崎町1-8-2 TEL(078)360-3100
京都支社 〒604 京都市中京区麻丸御池梅屋町358 TEL(075)231-8151
奈良支社 〒681 奈良市学園北2-4-1 TEL(0742)44-1111
和歌山支社 〒640 和歌山市本町1-5 TEL(0734)31-2481
兵庫西支社 〒670 姫路市神屋町4-8 TEL(0792)85-2221
豊岡支社 〒668 豊岡市三坂町8-57 TEL(0796)23-2221
湖南支社 〒525 草津市追分町字荒縄680-1 TEL(0775)62-5311
彦根支社 〒522 彦根市大東町12-11 TEL(0748)22-3131
(長浜営業所) 〒526 長浜市南呉服町3-4 TEL(0749)62-7171
本社ガスビルサービスセンター 〒541 大阪市中央区平野町4-1-2 TEL(06) 202-2221

その他サービスショップ

大阪ガス株式会社

おねがい

ガスくさいときは、ガス元せんを開め、窓を全開にして（火気に注意して）大阪ガス支社、サービスセンターにご連絡ください。

ごあいさつ

このたびは、大阪ガスの電子ジャー付ガス炊飯器をお求めいただきまして
まことにありがとうございました。
別添の保証書とともに、この「取扱説明書」を大切に保存してください。

もくじ

●じょうずに使って便利においしく.....	1
●必ずお守りください.....	2
●各部のなまえと扱い方.....	4
●操作パネルの使いかた.....	6
●使用方法 ●炊きかたの手順 白米	8
●タイマーの使いかた.....	10
● 炊きこみ・おこわ・おかゆ・玄米 の炊きかた.....	12
●じょうずに炊いておいしく保温.....	13
●お手入れ.....	14
●使用上のご注意.....	15
●こんな場合は故障ではありません.....	16
●こんな表示がでたときは.....	17
●故障かな?と思ったら.....	18
●寸法図.....	19
●食べごろまでの時間の目安.....	19
●仕様.....	20
●保管とアフターサービス.....	21

じょうずに使って便利においしく

むらなくふっくら炊きあがる かまど炊き風。

炊飯量を判定し、
最適な火力でむらなく、
ふっくらおいしく炊きあげます。



ダブルメモリーで予約炊飯。

2つの炊きあがりタイマーで
より便利になりました。



ワンブッシュふたオープン

ボタンを押すだけでラクラクオープン

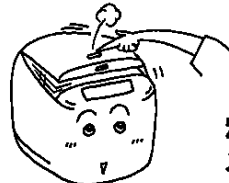

炊き方は5タイプ、 メニューキーで選択。

お好みに合わせて
5つのメニューが選べます。

1. 白米かまど炊
2. 白米やわらか
3. 炊きこみ・おこわ
4. おかゆ
5. 玄米

らくらく操作のトップコントロール、 とっても見やすいピクチャー表示。

いちだんと使いやすく
見やすくなりました。



必ずお守りください

使用前

●**ガスの種類を確かめて**
本体後部にはってある銘板
(ラベル)のガス以外では使
用しないでください。

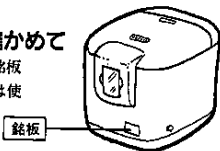

形式の呼び

ガスの種類およびグループ
ガス消費量
製造年月および製造番号
製造業者名

都市ガス用13A

LPガス用

●**ガスの接続は**

●ガスの接続は、必ずガスコードを使用してく
ださい。

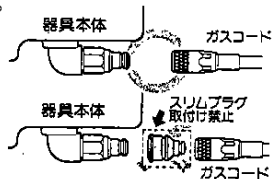

一般のガス用ゴム管やビニール管は使用できま
せん。

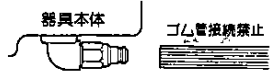

●**使用電源**

交流100Vコンセントをご使用ください。

●**異物はきれいにのぞく**

かまの外側や感熱部、本体
の内側の異物はとり除い
てこびりつかないように
してください。



使用場所

●**安定した、落下物の
心配のないところ**

たなの下など落下物の危険
があるところや、不安定な
ところ、風のあたるところ
では使用しないでください。

●**可燃物のないところ**

器具の上やまわりには
可燃性(カーテン・紙
おくろなど)や引火性
(エアゾール缶など)の
ものは置かないでくだ
さい。

●**水や熱のかからないところ**

水のかかるところや、湿気のあるところ、他の熱
源の近くでは使用しないでください。

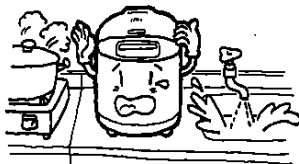

●**換気のできる場所**

お部屋の換気口(給気
口・排気口)は常に確
保し、物などでふさ
がないでください。

●**幼児に注意**

キーをさわって、ご飯
が炊けなくなったり、
キャッチボタンをさわ
って外ふたが開いてや
けどをすることがあります。



使用中

●**顔や手を近づけない**



炊飯中や炊飯後しば
らくの間は操作パネ
ル、キャッチボタン
以外は手を触れない
てください。やけど
のおそれがあります。

●**ふきんをかぶせない**

ふきんを器具に
かぶせたり、下
にしいたりしな
いでください。

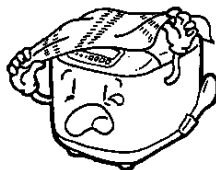

設置について

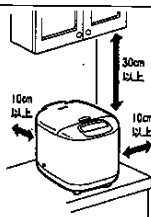

●**周囲の壁などが木材のよう
な可燃物の場合は、壁から
10cm以上、上方30cm以上必
ず離してください。**

●**可燃物の壁から10cm以上離
せない場合は、防熱板を壁
に取り付けてください。**

材質	厚さ	ご注意
珪酸スレート板	3mm以上	10cm以上の 空間をとり、 実質的な 燃え広がりのないよう 確保してく ださい。
珪酸スレート板	0.5mm以上	
ステンレス鋼板	0.3mm以上	

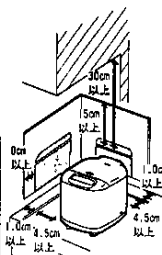

使用后

●**ガス元せんを閉じる**

お使いにならないときは
ガス元せんを必ず閉じて
ください。



万一の事故

●**ガスモレがおこったら**

ガス漏れに気づいたときは、すぐ使用をやめ
てガス元せんを閉じ、窓や戸を全部あけて大
阪ガス社に連絡してください。



万一ガスが漏れたときは、換気扇などの電気
スイッチの「入・切」や、マッチ・ライター
の使用は絶対にしないでください。爆発事故
を起こすことがあります。

●**使用中異常がおこったら**

ご使用中にふだん
と違った状態にな
ったときや、地震
火災などの場合す
ぐ使用を中止して
ください。[故障か
な?と思ったら]
の項をお読みくだ
さい。

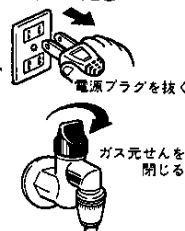

各部のなまえと扱いかた

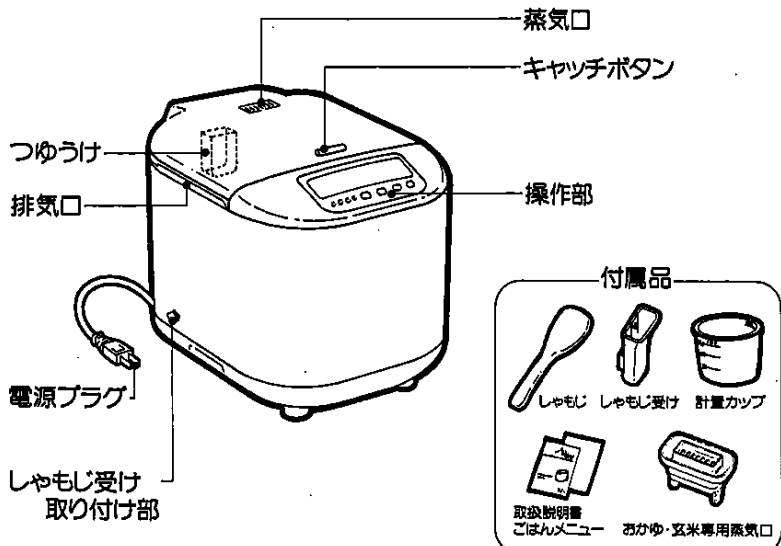

外ふた

- 開け方● キャッチボタンを押します。

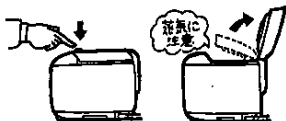

- 閉め方● カチッと音がするまで押さえます。

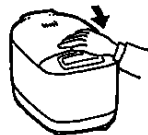

操作部のキーを押さないように注意してください。

しゃもじ受け

本体に沿わせるようにして、凹部分をななめから、あたるまで差し込みます。左・右にあります。つける時は逆の方向に確実に差し込んでください。

必ずななめに
取り付けて
ください。



4

つゆうけ

側面を持ち矢印の方向にはずし込んでください。

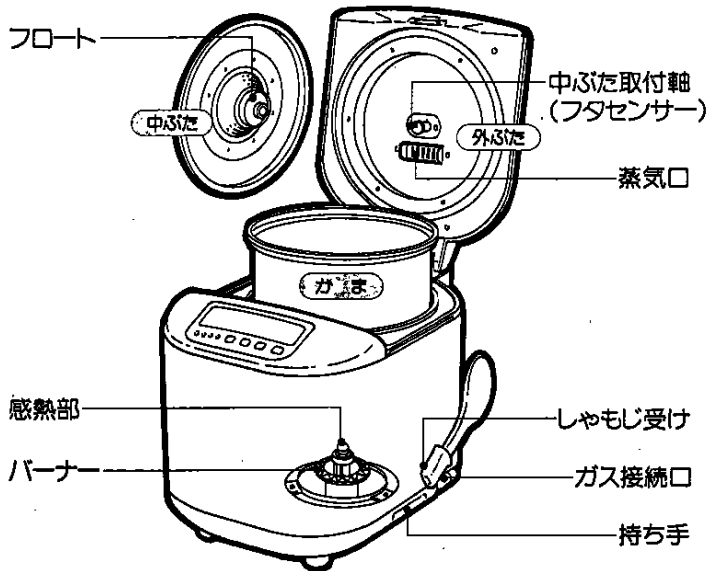
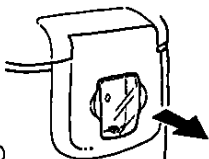

電源コード

- 出し方● 電源プラグを引っぱると出てきます。赤印以上は引き出さないでください。

- しまい方● 電源コードをかくる引っぱってもとしますと、自動的に巻き込まれます。もどす時、コードがねじれないように注意してください。



中ふた

- はずし方● 中ふたを手前にひっぱります。

- つけ方● 文字の面を手前にして、中ふた取付軸にはめ込みます。

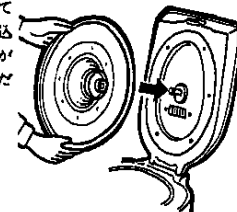

5

蒸気口

- はずし方● 両端を内側に押しながら、の方向へ押し込むとはずれます。

- つけ方● 方向へカチッと音がするまで差し込んでください。

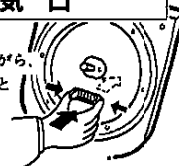

おかゆ・玄米を炊くときは、付属のおかゆ・玄米専用蒸気口に
取り替えてください。



操作パネルの使いかた

- キーは「ピッ」と音が鳴るまで確実に押してください。
- 表示は説明のため全て表示しています。実際の動作状態に応じて、表示されます。

現在時刻キー
現在の時刻をセットするときに押します。

こげめキー
ご飯のこげめの程度を変えるときに押します。
(白米かまど炊、炊きこみ・おこわ、玄米)メニューのときも使えます。

時刻合せキー/こげめ調節キー
時計・予約の時刻を合わせるときと、ご飯のこげめ調節をするときに押します。

メニューキー
メニューを選ぶときに押します。

予約キー
予約時刻をセットするときと、タイマー炊飯するときに押します。

炊飯キー
炊飯、タイマー炊飯するときに押します。

燃焼表示
バーナー点火時に表示します。炊飯中は消灯する場合もあります。

取り消しキー/保温キー
1回押すごとに「切」「保温」をくり返します。
切
キーを押しまちがったときや、タイマー、炊飯、保温をやめるときに押します。
保温
保温したいときに押します。
炊きこみ・おこわ、おかわ以外は炊きあがると自動的に保温します。

時計の合わせかた

(現在時刻が正しくセットされていないと、ご希望の時刻に炊きあがりません。)

例えば午後2時45分の場合

1 電源プラグをコンセントに差し込みます。

2 時計キーを押します。

時計

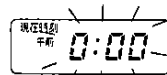

5秒間点滅します。

3 時刻を合わせます。

- 時計キーを押して「時」をセットします。(「分」が点滅しています。)
- 分キーを押して「分」をセットします。(押し続けると早送りができます。食わせる時間の少し手前(一度はなし、後は1回ずつ押して合わせてください。))

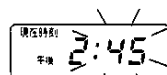

午前・午後を確かめてください。

4 再度、時計キーを押します。

どの手順でも5秒間操作しなければ表示されている時刻が設定されます。

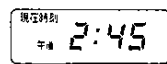

メニューキーについて

1 メニューキーを押します。

- 全てのメニューが表示されます。



2 メニューキーを押すごとに

白米かまど炊・白米やわらか・炊きこみ・おこわ・おかわ・玄米 とメニューが変わります。

3 メニューキー・取り消しキー(切/保温キー)以外のキーを押すとメニューがセットされます、または5秒間操作しなければメニューがセットされます。

こげめキーの使いかた

●ご飯を香ばしく炊き上げるため、ほんの少しこげめがつくようになっています。

白米かまど炊・炊きこみ・おこわ・玄米 メニューのとき、こげめの程度を5段階に変えられます。

1 こげめキーを押します。

- セットされているこげめ表示が点滅します。



2 ●(強)キー(●(弱)キー)で好みのこげめに合わせます。

- こげめをつけたい(強め)ときは●側へセットしてください。
- こげめが気になるときは●側へセットしてください。

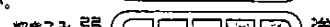
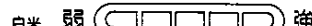

3 再度、こげめキーを押します。

- (注) ●どの手順でも5秒間操作しなければ、点滅している位置がセットされます。
●白米やわか、おかわメニューのときは H () の表示になります。

炊きかたの手順

白米

白米かまど炊

白米やわらかく……かまど炊きにくらべて、すこしやわら

かめの炊きあがりになります。

お米の準備

1 お米をはかつて、別の容器で洗米する。



- 付属の計量カップすりきり1杯で約0.18ℓ(1合)
- たっぷりの水で手早く洗ってください。
- かまどお米を洗うとフッ素樹脂被膜を傷つけておいしく炊けなくなります。

2 お米をかまに移し、水加減をしてかまを本体に入れる。

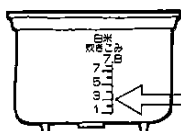

3 カップの白米を炊くときは、白米の目盛り「3」まで水を入れます。

お米は水平にならず

- かまのまわりの水分や異物をよきとってから本体に入れてください。
- 中ふたがついているか確かめてください。

3 外ふたを閉め、電源プラグを差し込みガス元せんを開ける。

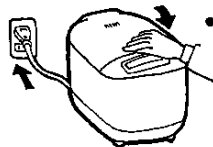

●カチッと音がするまで確実に閉めてください。

- 他のガス器具用元せんとまちがわないようにご注意ください。



炊飯

1 メニューを選ぶ

お好みのメニューがセットされているときは手順2へ



2 炊飯キーを押す

- お米を洗ってすぐ炊くとき



1回押す

お米を充分にひたしたとき
(30分～1時間)



2回押す

※お米が水を吸っているため、ひたし炊きが省略できます。

(炊飯時間は約15分短くなります。)

表示されます



炊飯中の表示は…

点火前

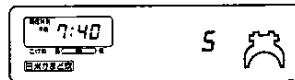

●5から0になると点火します。

ひたし炊き中

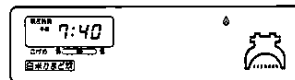

●バーナーに点火中を示します。

本炊き中



むらし中

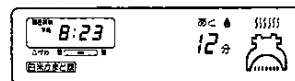

●むらしになると、食べごろまでの残時間(分)を表示します。

炊きあがり

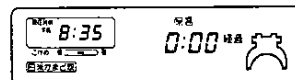

保温

炊きあがったら、アラームが鳴り、自動的に保温します。



できるだけ早くご飯をほぐす
余分な水分をにかし、ふっくらおいしいご飯になります。

- ご飯は中央に寄せて保温してください。

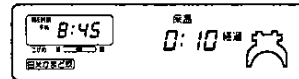

- 保温中は保温経過時間を表示します。
- ※保温は12時間までにしてください。

注意 ごはんをほぐしたり、よそうとせいかまがうさあがると、保温が切れることがありますのでご注意ください。

使用後は



- 切/保温キーを押して「切」にし、ガス元せんを閉じてください。

タイマーの使いかた

現在時刻が合っていないと予約時刻に炊きあがりません。

■タイマーには、「食べたい時刻」を合わせます。

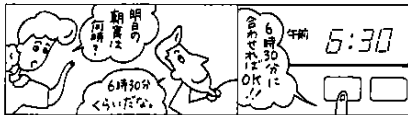

■いちど合わせたら、2つのキー操作で炊けます。



- 玄米・おかゆでタイマーを使うときは、メニューキーでメニューを選んでから、予約炊飯してください。
- 炊きこみ・おこむメニューはタイマー炊飯できません。
- 具を入れるときは使わないでください。(調味料の洗剤でうまく炊けません。)

■タイマーの使える時間の範囲

予約時間によっては時刻確認が表示されますが、炊飯はできます。

今の時刻	1時間30分後	12時間後	23時間59分後
時刻確認表示	時刻確認表示	時刻確認表示	時刻確認表示
アラームが鳴り、すぐ炊きはじめます。	予約時刻に炊きあがりします。	アラームが鳴ります、12時間後に炊きあがりします。	アラームが鳴ります、12時間後に炊きあがりします。

はじめてお使いになるときは

- あらかじめ下記の2通りの予約時刻を記憶しています。

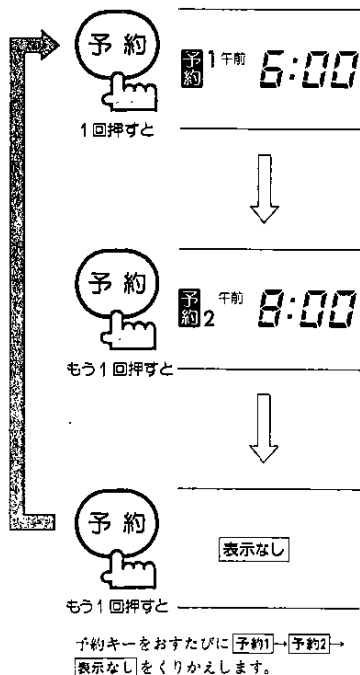

予約時刻は食べたい時間を合わせます

例/予約1を朝の6:30に予約するとき

1 予約1を選ぶ



2 時刻を合わせる

- 時キーを押して「時」をセットします。(「分」が点滅しています。)
- 分キーを押して「分」をセットします。

押し続けると早送りができます。合わせる時間の少し手前で1度はなし、後は1回ずつ押して合わせてください。



10分単位でセットできます。

3 炊飯キーを押します。

- タイマーがスタートします。



※時刻を合わせてから、5秒以内に押してください。5秒以上たつと予約時刻表示が消えますのでもう一度[予約]→[炊飯]の操作をしてください(予約時刻はセットされています)。

いちど予約したら

- 2つのキーを押すだけで毎回同じ時刻に炊けます。

1 ご希望の予約時刻 [予約1]・[予約2] を選ぶ。



予約1 …… 1回押す
予約2 …… 2回押す

2 炊飯キーを押します。



予約を押してから、5秒以内に押す。

予約 午前 6:30

食べたい時刻が表示されているか確認してください。

炊飯キーを押すと
点火時刻が5秒間
表示されます。

タイマーの使える時間の
範囲をはずれると時刻確認
が表示されます。

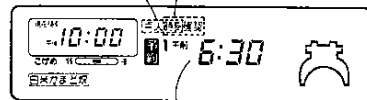

予約時刻を表示します。

●注意

- タイマー予約中に予約時刻を変える場合、切/保温キーを押してから再セットします。
- タイマー作動中にかまを取り出すとタイマー予約は取り消しになります。

炊きこみ・おこわ・おかゆ・玄米の炊きかた

1 メニューキーでメニューを選びます。



- 1回押すごとに棒¹が移ります。お使いになるメニューに合わせてください。

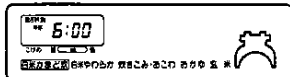

2 炊飯キーを押します。



あとは白米の場合と同じです

炊きこみ

- 具の量は米の重量の30～50%が適量です。具が多すぎるとうまく炊けないことがあります。

炊飯容量	炊きこみ
11-910	5カップ(0.9L)まで
11-911	7カップ(1.26L)まで
11-912	8カップ(1.44L)まで

- 水加減は、炊きこみ水位目盛に合わせてください。

おこわ

- 炊きおこわができます。
- 水加減は、おこわ水位目盛に合わせてください。

炊飯容量	おこわ
11-910	4カップ(0.72L)まで
11-911	6カップ(1.08L)まで
11-912	7カップ(1.26L)まで

- 炊飯キーを押すとピッ、ピッ2回鳴り「洗米おき」表示がでます。
- くわしくは付属のこはんメニューをごらんください。
- 「炊きこみ・おこわ」メニューは保温による空気が著しいため炊きあがり後、保温になります。
- 一度炊いてこげめが気になるようなら、こげめキーで調節してください。

おかゆ

- 全かゆと7分かゆの炊き分けが、できます。水位目盛をまちがえるとふきこぼれることがあります。

- おかゆを「おかゆ」メニュー以外で炊飯すると、ふきこぼれることがありますのでおやめください。

	11-910	11-911	11-912
全かゆ	0.5 ～2.0	0.5 ～2.0	0.5 ～2.0
7分かゆ	0.5 ～1.5	0.5 ～1.5	0.5 ～2

(カップ)

玄米

- 全玄米・3分づき米・5分づき米を炊く時に使います。

- 洗ってすぐ炊けます。

炊飯容量	玄米
11-910	4カップ(0.72L)まで
11-911	6カップ(1.08L)まで
11-912	8カップ(1.44L)まで

- 炊飯前に充分水につけておく(1～3時間)さらにふっくらと炊きあがります。

玄米・おかゆを炊くときは

- 玄米・おかゆ専用蒸気口に取りかえてください。

- おかゆメニューは炊きあがり後、保温になりません。時間がたつとのり状になってしまい、風味を損ないますので、なるべく早くお召しあがりください。

- お米を充分ひたしたときは、炊飯キーを2回押してください。「洗米おき」の表示が出て、すぐ炊きはじめます。

じょうずに炊いておいしく保温

じょうずに炊いて

■ お米の量は 付属のカップで正確に

「計量米びつ」は種類によってお米の量が変わることがあります。付属のカップで一度確認しておくとうよいでしょう。



■ お米に合わせた水加減を

米の種類	水加減の目安
軟質米	ほほ目盛りどおり
新米	目盛りより少なめ
古米・硬質米・寒ませ米	目盛りより少し多め
標準価格米	目盛りより少し多め
胚芽精米	

■ むらし上がったらくす

余分な水分をにかけて、ふっくらおいしいご飯に仕上げましょう。



お米について

- 保存は冷暗所で、湿気のこもらない所におきましよう。
- 長期間保存すれば味が落ちます。半月から1ヶ月単位で使いきる分を買うのがよいでしょう。
- お米はふっくらとして、すき透るようなつやがあるものを選んでください。

おいしく保温

■ 少量のご飯は 中央によせる

かまの周囲についたご飯がハサハサになるのを防ぐことができます。



■ ふたのロックは確実に

外ふた・中ふたがしっかり閉まっていないとご飯の水分が逃げ、乾燥して黄変やいやなニオイの原因になります。

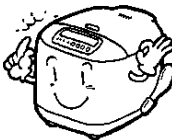

■ つぎの保温はやめましよう

黄変・ニオイ・ハサハサの原因になります。

- 12時間以上の保温
- 冷や飯
- 少ないご飯
- 白米のご飯以外 (炊きこみご飯・おこわ・おかゆ・汁ものなど)
- シャもじを入れたままの保温

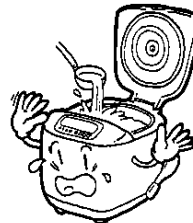

ワンポイントメモ

残ったご飯や少なくなったご飯は冷凍保存し、電子レンジなどで温めなおすとおいしく食べられます。

お手入れ

お手入れのときは…

- ①ガスの元せんを開けてから—
- ②電源プラグを抜いてから—

次のものは使わないで//

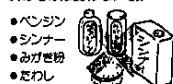

●かま・中ふたを洗剤で洗う

- そのつど、スポンジやふきんなどやわらかいものを使って洗ってください。
- かま・中ふた・フロートはいいねに扱ってください。

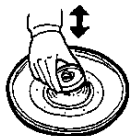

フロートのはずし方・取り付け方
中ふた取付バッキングをフロートの穴に押し込んで取りはずしてください。



●つゆ受け、蒸気口をはずして洗う。

- そのつど、つゆ受け、蒸気口を洗ってください。

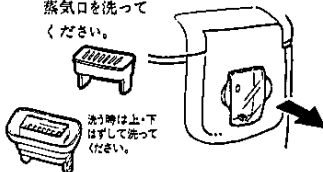

●本体、外ふたは固くしぼったふきんでふいてください。



感熱部・バーナー部

- バーナー炎口がつかまっているときは、針金などで取りのぞいてください。感熱部の汚れがこびりついて取れないときは、極細目の紙ヤスリ(400番程度)で軽くこすり取ってください。

- 本体内側をときどき固くしぼったふきんでふいてください。

禁止

●本体の水洗いは禁止



器裏に水をかけたり、丸洗いはしないでください。

ご飯のこびりつきを防ぐフッ素加工がまについて

- お手入れの際、スポンジやふきんを使い、金属タワシで洗わないでください。

フッ素被膜をいためないために

- 付属のしゃもじをお使いください。
- 塩や調味料を使ったときはすぐ洗ってください。
- スプーンや食器は入れないでください。
- 酢は使わないでください。

使っているうちに色むら、ハゲレができることがあります。衛生上問題ありません。ご使用に不便をきたすようになりましたら、かまだけをお買い求めの販売店で買い替えてください。



使用上のご注意

●炊飯専用器具ですから、他の用途には絶対使用しない



- 炭・煤炭おこしに使わないでください。



- かまを他のコンロにかけないでください。

●器具を持ち運びする場合は

- 落としたり、強い衝撃を与えず、故障の原因となります。
- 持ち運びは両手で。

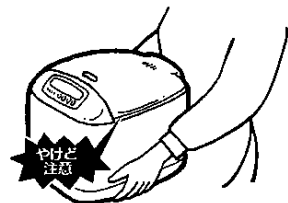

●電源コード・ガスコード

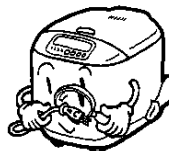

- 傷んだまま使わないでください。また、傷んでいないか、調べてください。
- 電源コードが他の熱源などの高温部分にふれないようにしてください。
- むりやり折曲げたり、引っ張ったり、ねじったりしないでください。

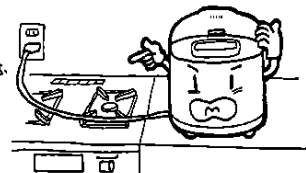

●かみなり注意

- 落雷のおそれのあるときは、使用を中止し、電源プラグを抜いてください。



●中ふた・中ふたフロート

- 中ふた取付バッキングが変形していませんか。変形しているご飯の炊きあがりや保温に影響します。新しいものと交換・修理(有償)してください。



■停電したら(途中で電源プラグを抜いたり、ブレーカーが動いたときも同じです。)

停電中、表示はすべて消えています。

	約5分以内の停電のとき	約5分以上の停電のとき
炊飯中	そのまま炊飯を続けます	炊飯を停止し 00 の表示をします ●炊飯中に5分以内の停電が3回以上の場合、炊飯を停止し、 00 の表示します。炊飯キーを2回押して(洗米おき)、再操作してください。
保温中	そのまま保温を続けます	そのまま保温を続けます (ただし、ご飯の冷えていると保温を停止し 00 を表示します)
タイマー予約中	予約時刻通り炊きあがります (ただし、炊飯開始時刻まで停電が続いた場合は、炊きあがり遅れたり、停止し 00 を表示することがあります。) (停止した場合は炊飯キーを2回押して(洗米おき)、再操作してください。)	

こんな場合は故障ではありません

予約炊飯をしたとき

時刻確認	なぜ	どうなる
 時刻確認 予約 午前 10:05 時刻確認が表示されピーピーと10秒間アラームがなり、すぐ炊きはじめる	予約時間が 1時間30分にみえないから ↓ ご飯を炊くには浸漬時間と炊飯時間で1時間30分が必要だからです。	すぐ炊きはじめます。
 時刻確認 予約 午前 10:05 時刻確認が表示されピーピーと10秒間アラームがなる。時刻確認は出たまま。	予約時間が 12時間以上になっているから ↓ お米のひたしすぎによる塵敗を防止するためです。	12時間以上(例えば18時間後)のセットをしても、 12時間後に炊きあがりします。

24時間以上電源プラグを抜いたままにした場合

(停電やブレーカーを切った場合でも同じです)

1回炊飯すれば電源プラグを抜いても約24時間は時計は動いています(表示は消えています)し、予約時刻も記憶されています。電源プラグを差し込むと、また現在時刻が表示されます。

電源プラグを差し込んだ時午前0:00が出た時は、もう一度7ページの時計の合わせかた・10~11ページのタイマーの使いかたで操作してください。

保温が切れていたとき

ご飯をほくしたり、よそうときかまがうきあがったり、かまをとりだしたりしたときリセットスイッチが働き、保温が切れてしまいます(保温経過時間表示が消えます)ので、保温をつづける場合かま表示(🍲)を確認し保温キーを押してください。(保温経過時間が表示されます。)

万が一やなにおいがついた場合



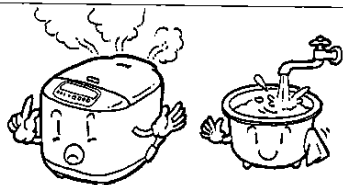

かまに計量カップ1~2杯の水を入れ、外ぶたを確実にしめて、**白米かまど炊**メニューで炊飯キーを2回押して炊きあがり表示(🍲)がでるまで煮沸し、かま・中ぶたを取り出して、きれいに水洗いし、乾いた清潔なふきんで水気をふきとってください。



(使用直後は高温のため、取扱いに注意してください。)

こんな表示がでたときは

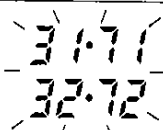

お知らせ表示 器具および使用方法に不具合があった場合は自動的に炊飯を停止し、お知らせ表示が点滅します。

お知らせ表示	原因	処置
 が点滅	<ul style="list-style-type: none"> 炊飯中に停電があったとき(5分以上、または5分以内が3回以上) 保温中に停電があり、ご飯が冷めてしまったとき 	切/保温キーを押し、一度「切」にしてから再操作してください。
 が点滅	<ul style="list-style-type: none"> 50分以上バーナーが燃焼したとき 	
 が点滅	<ul style="list-style-type: none"> ガス元せんの開け忘れなどで正常に点火しなかったとき 	切/保温キーを押し、一度「切」にし、ガス元せんを確認してから再操作してください。
 が点滅	<ul style="list-style-type: none"> 炊飯中に点火ミスや異常消火したとき 	
 が点滅	<ul style="list-style-type: none"> おかゆメニューで炊飯中に異常があったとき 	
 が点滅	<ul style="list-style-type: none"> 電気回路に異常があったとき 	点検が必要ですから、お買い求めの販売店、またはもよりの大阪ガスまでご連絡ください。

再び同じ状態になるときは「故障かな?と思ったら」を参照の上、お買い求めの販売店、またはもよりの大阪ガスまでご連絡ください。

故障かな?と思ったら

故障かな?と思われたら、ただちに使用を中止し、修理・サービスをお申し付けになる前に一度つぎのことをお調べください。

現象	お調べいただくこと
本体の動作が <ul style="list-style-type: none"> ●表示が出ない。 ●炊飯キー操作ができない。 ●数字が点滅する。 	<ul style="list-style-type: none"> ●電源プラグが差し込まれていますか。(ブレーカーがONになっていますか) ●停電していませんか。 ●かまが入っていますか。(かまを入れてください。) ●17ページの「こんな表示がでたときは」を参照。
予約が <ul style="list-style-type: none"> ●タイマー炊飯のとき、アラームが鳴り、すぐ炊きはじめる。また、時刻確認の表示がでる。 ●予約時間に炊きあがらない。 	<ul style="list-style-type: none"> ●タイマーの使える時間の範囲以外のセットをしていませんか。(11ページ参照) ●ガス元栓が全開になっていますか。 ●現在時刻や予約時刻の午前・午後がまちがっていませんか。 ●お米の量・水かげん・季節によって炊きあがり時刻が多少ずれることがあります。
炊飯中に <ul style="list-style-type: none"> ●ふきこぼれる。 	<ul style="list-style-type: none"> ●メニューがまちがっていませんか。特におかゆ・玄米は注意してください。 ●おかゆ・玄米メニューの時、蒸気口を正しく取り付けていますか。 ●お米の量・水かげんはまちがっていませんか。
炊きあがり <ul style="list-style-type: none"> ●うまく炊けない。 ●硬い ●芯がある ●炊れすぎ ●こげる 	<ul style="list-style-type: none"> ●停電がありませんでしたか。 ●途中で切/保温キーを押しませんでしたか。 ●お米の量・水かげんはまちがっていませんか。 ●中ぶたは正しくつけて、外ぶたは確実にしめましたか。 ●感熱部・かま底にご飯などがついていませんか。 ●こげめ調節が働いていませんか。
保温中のご飯 <ul style="list-style-type: none"> ●べとつく。 ●かたくなった。 ●臭いがする。 ●変色している。 ●ご飯がきめている。 	<ul style="list-style-type: none"> ●ご飯をよくほぐしましたか。 ●12時間以上、または少量のご飯を保温していませんか。 ●しゃもじを入れたままか、冷やご飯、ご飯のつぎたしを保温していませんか。 ●よく洗米していますか。 ●かま、中ぶた、つゆ受け容器のお手入れは充分ですか。 ●感熱部・かま底にご飯などがついていませんか。 ●かまのふち、中ぶたにご飯などがついていませんか。 ●中ぶたは正しくつけて、外ぶたは確実にしめましたか。 ●途中で切/保温キーを押しませんでしたか。 ●かまをはずしたり、切/保温キーを押したりしませんでしたか。 ●長時間の停電がありませんでしたか。 ●途中でかまをはずしたり、切/保温キーを押したりしませんでしたか。

上の表にあてはまらなかったり、おわかりにならないときは、お買い求めの販売店、またはもよりの大阪ガスまでご連絡ください。

寸法図

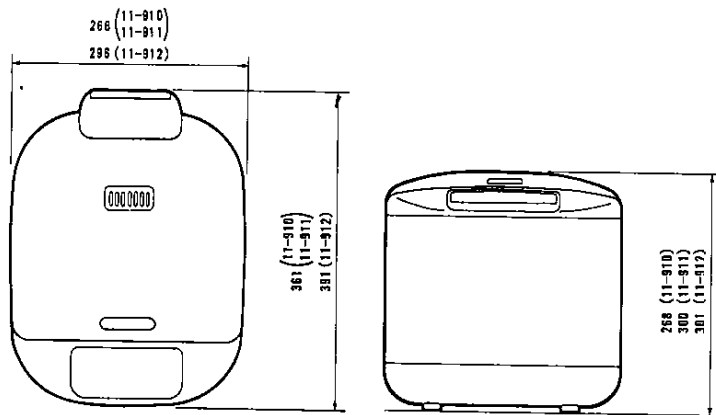

食べごろまでの時間の目安

- 時間はガス種・室温・水温・水加減などにより変わります。
- 白米・おかゆ・玄米メニューの洗米おき炊は約15分早く炊きあがりします。

メニューコード	容量	白米かまど炊 白米やわらか	炊きこみ	おこわ	おかゆ		玄米
					全がゆ	七分がゆ	
11-910	容量	1~5カップ	2~4カップ	0.5~2カップ	0.5~1.5カップ	1~4カップ	
	時間	約55分	約35分	約55分	約80分		
11-911	容量	1~7カップ	2~6カップ	0.5~2カップ	0.5~1.5カップ	1~6カップ	
	時間	約55分	約35分	約55分	約80分		
11-912	容量 <small>(日本やわらか2~11カップ)</small>	2~8カップ	3~7カップ	0.5~2カップ	0.5~2カップ	2~8カップ	
	時間	約55分	約35分	約55分	約80分		

仕様

コード		11-910	11-911	11-912
炊飯量	白米 4(カップ)	0.18~1.0 (1~5.6)	0.18~1.4 (1~7.8)	白米かまど炊0.36~1.98(2~11) 白米やわらか0.36~1.44(2~8)
	炊きこみ 4(カップ)	0.18~1.0 (1~5.6)	0.18~1.4 (1~7.8)	0.36~1.44 (2~8)
	おこわ (カップ)	2~4	2~6	3~7
	全がゆ (カップ)	0.5~2.0	0.5~2.0	0.5~2.0
	七分がゆ (カップ)	0.5~1.5	0.5~1.5	0.5~2.0
	玄米 (カップ)	1~4	1~6	2~8
外形寸法	高さ	268 mm	300 mm	301 mm
	幅	266 mm	266 mm	296 mm
	奥行	361 mm	361 mm	391 mm
重量	8.6 kg	9.1 kg	9.9 kg	
ガス接続	ガスコード			
電源	AC 100V 50/60Hz			
消費電力	炊飯時	25 W	25 W	25 W
	保温時(定格)	185 W	185 W	198W
点火方式	スパーク点火方式			
電源コードの長さ	1.4 m			
ガス消費量	形式の呼び名	RR-05MGT	RR-07MGT	RR-10MGT
	都市ガス用13A (kcal/h)	1800	1800	1800
	LPガス用 (kg/h)	0.15	0.15	0.15
付属品	計量カップ・しゃもじ・しゃもじ受け・蒸気口(おかゆ・玄米用)・取扱説明書・ごはんメニュー			

保管とアフターサービス

●保管(長期間使用しない場合)

各部の汚れを除去し、十分に乾燥してからほこりなどの異物が入らないようにビニールに包み、お求めになったときのパッキングケースに入れ湿気やほこりの少ないところへ保管してください。特にガス通路部分(ガス接続口など)には、ほこりが入ってガス通路をつまらせないようにしてください。

●アフターサービスのお申し込み

サービスのお申し込み

- 18ページの「故障かな?と思ったら」の項を見てもう一度ご確認ください。
- 確認のうえ、それでも不具合な場合、あるいはご不明な場合は、ご自分で修理なさらないでお願いの店またはもよりの大阪ガスサービスショップ、もしくは大阪ガス支社にご連絡ください。なお、ご連絡いただくときは、次のことをお知らせください。

1. 品名……電子ジャー付ガス炊飯器
2. 品番……器具後面に貼付してあります。

例

(N)11-911(U)
大阪ガス株式会社 00

3. 故障・異常の現象……できるだけ詳しく
4. お客様名・住所・電話番号

転居される場合

- ガスには都市ガス13種類およびLPガスの区分があります。ガスの種類が異なる地域へ転居される場合には、部品の交換や調整が必要となりますので、転居先のガスの種類を確認の上、大阪ガスサービスショップまたは大阪ガス支社にご相談ください。この場合、調整・改造に要する費用は保証期間内でも有料となります。
- ガス元身に接続できない場合は大阪ガスサービスショップまたは大阪ガス支社にご相談ください。

保証書について

- この器具には保証書がついています。この電子ジャー付ガス炊飯器は保証書に記載のように、器具の故障について修理いたします。詳しくは保証書をごらんください。保証書を紛失されますと、無料修理期間であっても修理費をいただくことがありますので、この取扱説明書とともに大切に保管してください。
- 補修部品の保有期間と修理について
当社は、当商品製造中止後6年を基準に修理用性能部品を調達したうえ、修理によって性能が維持できる場合は有料修理いたします。