

取扱説明書

洗濯注湯ユニット

品名

138-7001

もくじ

ページ

型名 UF-258E



ご愛用の皆様へ

このたびは洗濯注湯ユニットをお買い上げいただきましてありがとうございます。

- ご使用前に、この取扱説明書を必ずお読みいただき正しくお使いください。
- 給湯器や洗濯機の操作方法については、それぞれの取扱説明書をお読みください。
- 別添の保証書とともに、この「取扱説明書」を大切に保管してください。
- この製品は国内専用です。

●安全上のご注意……………	1
●各部の名称とはたらき……………	2
●システム図・主な仕様……………	3
●使用方法……………	4
●冬期の凍結による破損防止について…	7
●お手入れのしかた……………	8
●故障！とお考えになる前に……………	9
●アフターサービスについて……………	10

家庭用



安全上のご注意

この製品を安全に使用していただくために、下記のことを必ずお守りください。
これらの注意事項は安全に関する重要な内容です。表示と意味は下記の通りです。

表示	意味
注意	この表示を無視して誤った取り扱いをした場合、使用者が傷害を負う危険が想定される、または物的損害のみの発生が想定されるものを示しています。
お願い	この表示は、この製品を安全・快適に使うためにぜひ理解していただきたいことがらを示しています。

上記に述べる傷害、使用者とはそれぞれ次のようなものをいいます。

- 傷害**：治療に入院や長期の通院を要さない、けが・やけど（高温・低温）・感電などをさします。
- 物的損害**：家屋・家財および家畜・ペットにかかわる拡大損害をさします。
- 使用者**：この製品の使用者を想定しています。ただし、使用者は購入者だけでなく、その家族・来客・購入者から製品を譲渡された人なども含みます。

絵表示については次のような意味があります。

- 必ず行うこと**
- 分解禁止**
- 一般的な禁止**

注意

- 凍結に注意**（7ページ参照）
冬期は暖かい地方でも、給水・給湯配管の水が凍結し、破損事故が起こることがあります。こうした事故を防止するために、給湯器本体とともにユニットも凍結予防の処置をお取りください。

お願い

- ユニット・リモコンの分解禁止**
サービスマン以外の方は、ユニットやリモコンを分解しないでください。事故や故障の原因となります。

- 太陽熱温水器との接続禁止**
太陽熱温水器とは絶対に接続しないでください。お湯の温度が制御できなくなり、高熱のお湯が出てやけどの危険性があります。また、ユニットの故障の原因となります。

この製品は一般家庭用です。業務用として多頻度・長時間のご使用は、製品の寿命を著しく縮めることとなりますのでご承知おきください。

この製品は水質改良など、通水抵抗になる機能のついた洗濯機には対応していません。

- 子供のイタズラに注意**
リモコンは子供がイタズラしないようご注意ください。思わぬ事故や故障の原因となります。

- リモコンの取り扱いについて**
リモコンのお手入れにベンジンや油脂系の洗剤を使用しないでください。変色や変形することがあります。また、リモコンは防水タイプではありませんので、水をかけないようにしてください。故障の原因となります。

リモコン・ユニット

リモコン

モード切替スイッチ
モードを切り替えるときに使います。

モード表示ランプ(赤)
モード切替スイッチで選択されたモードを表示します。

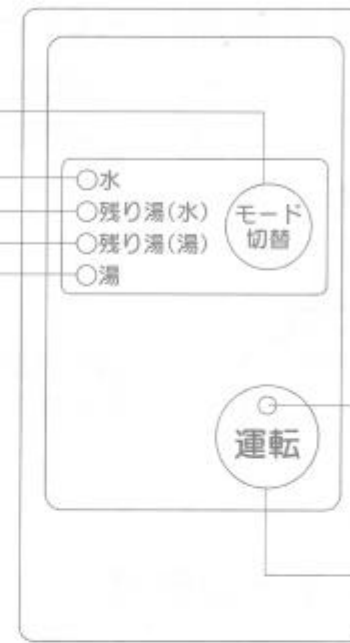

運転表示ランプ(緑)
運転スイッチが「入」のときに点灯します。

運転スイッチ
運転の「入」「切」に使います。

ユニット

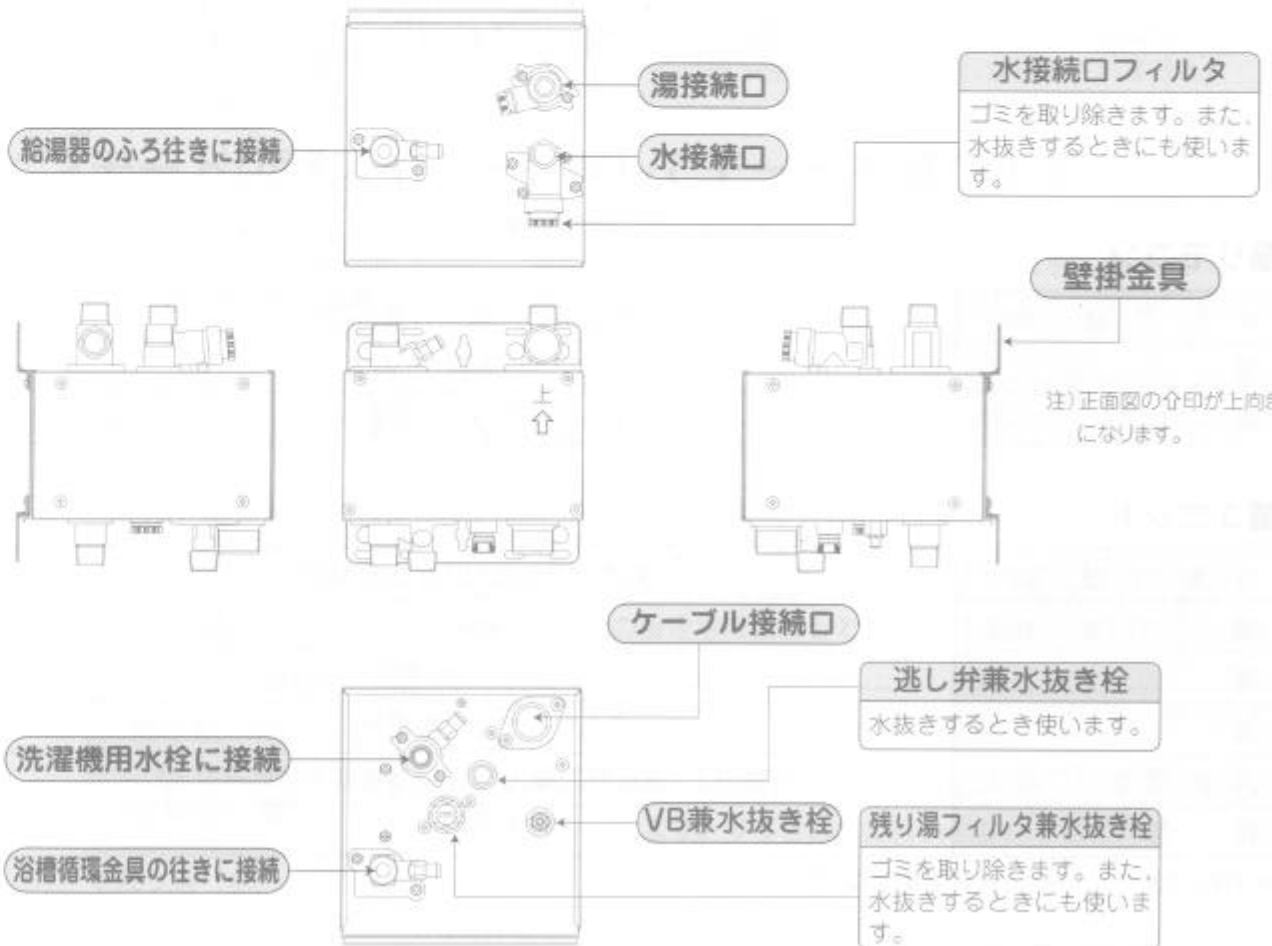

システム図・主な仕様

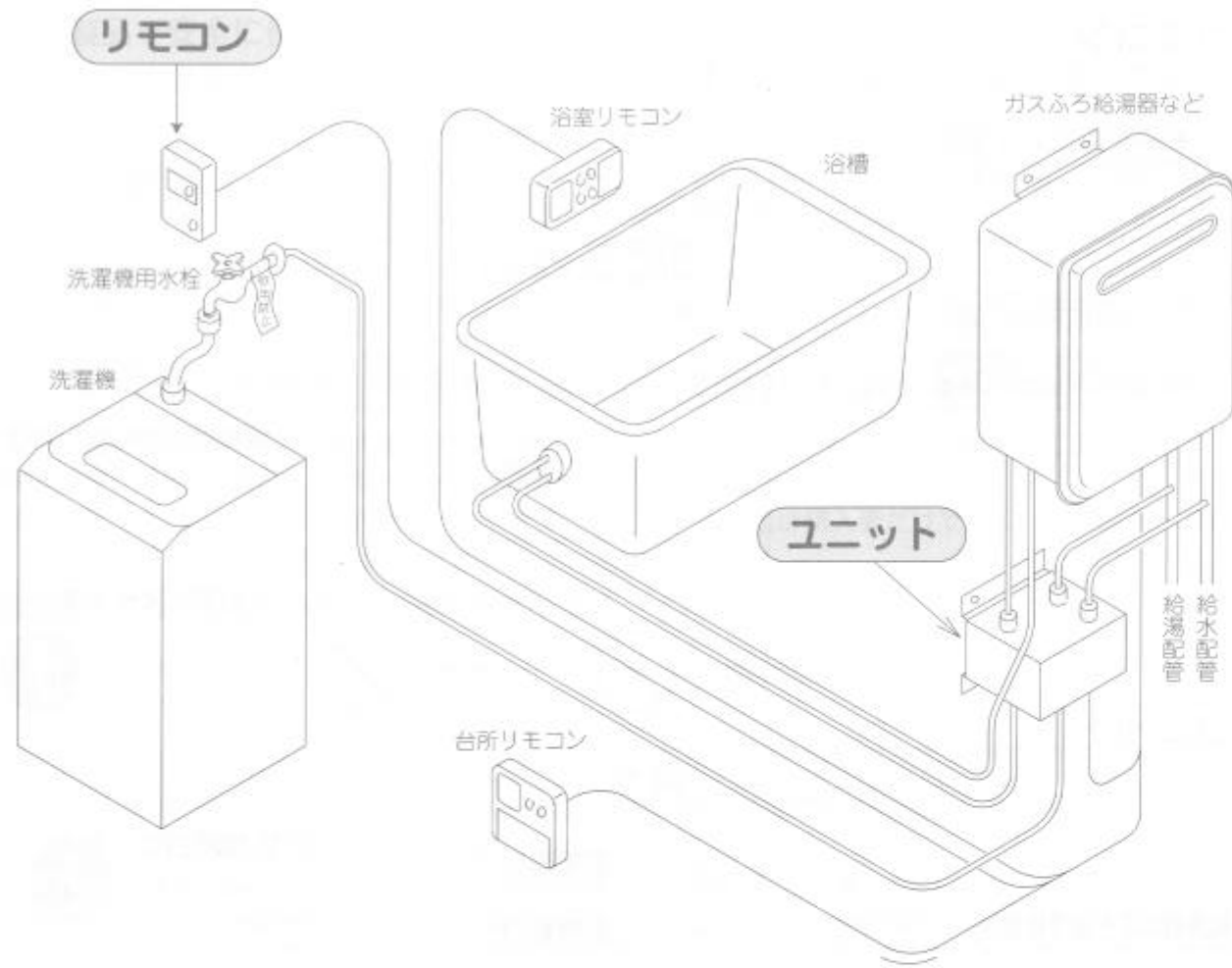

■リモコン

外形寸法 (mm)	高さ140×幅80×奥行22
電源	DC12V (給湯器から供給)
接続	2心ケーブル (無極性)

■ユニット

外形寸法 (mm)	高さ115×幅185×奥行198
質量 (kg)	約6
電源	AC100V・50-60Hz (給湯器から供給)
接続	2心ケーブル (無極性)
消費電力 (W)	待機時3、運転時の最大12、別途凍結予防ヒータ30
配管口径	15A (RI/2)

※仕様は改良のため予告なく変更することがあります。

使用方法

1 洗濯機と洗濯機用水栓との接続を確認してください。

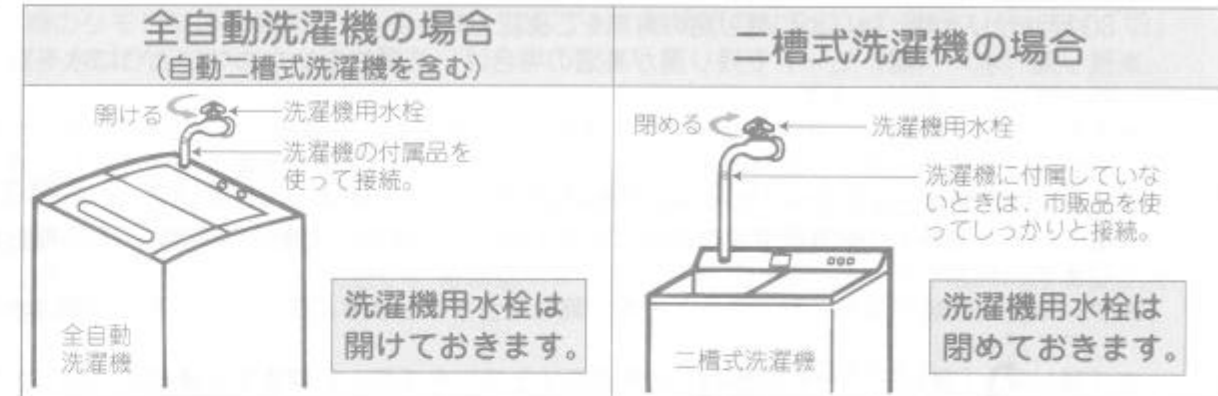

2 リモコンの運転スイッチを押します。(「入」にする)



- 運転表示ランプ (緑) が点灯し、同時に給湯器のリモコンも運転スイッチが「入」の状態になります。
- 注) 給湯器のリモコンの運転スイッチを「入」にしても、本機のリモコンは「入」になりません。
- 注) 本製品は給湯器本体から電源を取っていますので、給湯器の電源プラグが抜けているときや停電中は水道水しか供給されません。

3 モード切替スイッチを押してモードを選びます。



- 選ばれたモードの表示ランプ (赤) が点灯します。運転スイッチを「入」にした時、モード表示は水になります。
- ※モード切替スイッチを一回押すたびに、モードは下記の順に変わります。

→水→残り湯(水)→残り湯(湯)→湯

各モードの動きは下表のようになっています。

水	洗濯機に水を入れます。すすぎも水で行います。(運転スイッチが「切」の状態でも同じです)
湯	洗濯機に給湯器から約38℃のお湯を入れます。すすぎは水で行います。(給湯器のリモコンの設定温度にかかわらず、洗濯機へ約38℃のお湯を供給します)
残り湯(水)	洗濯機に浴槽の残り湯を入れます。途中で残り湯がなくなると、水を入れます。すすぎも水で行います。
残り湯(湯)	洗濯機に浴槽の残り湯を入れます。途中で残り湯がなくなると、給湯器から約38℃のお湯を入れます。すすぎは水で行います。

※残り湯(水)・(湯)モードの場合は、水・湯モードよりも洗濯機が満水になるまで少し時間がかかります。

使用方法 (つづき)

- ※「残り湯(水)・(湯)」モードで注水中に、給湯器で自動運転・おいだき運転を行うと、残り湯の注水を停止し、水またはお湯に切り替わります。
- ※浴槽に残り湯がないときに残り湯(水)・(湯)モードを選ぶと、注しはじめるまで約1分30秒かかります。はじめに残り湯の有無をご確認ください。
- ※残り湯(水)・(湯)モードで残り湯が高温の場合は、洗濯物をいためないように水を混ぜて約38℃にして供給します。
- ※湯モードで洗濯機へ注湯中に他の水栓を使用した場合でも、洗濯機へは約38℃、他の水栓へは給湯設定温で出湯し、同時使用できます。(ただし、他の水栓で大量に出湯させたとき、洗濯機への注湯が止まるか水になる場合があります)
- ※湯モードで注湯中に給湯設定温を高温に変更すると、一瞬熱いお湯が洗濯機に流れる場合があります。
- ※ウール製の衣類を湯モードで洗うと衣類が縮む場合がありますので、ウール製の衣類は水で洗ってください。
- ※「残り湯」「湯」モードで注水中に給湯器のリモコンを「切」にすると、本機のリモコンも同時に「切」の状態になり、洗濯機へは水のみ注水します。

4 洗濯を始めます。

全自動洗濯機の場合 (自動二槽式洗濯機を含む)	二槽式洗濯機の場合
<p>①全自動洗濯機をスタートさせます。</p> <ul style="list-style-type: none"> ●このとき洗い時間は必ず3分以上にセットしてください。 3分以内にセットすると、すすぎのときに残り湯を注水してしまうことがあります。 ●洗い行程の注水が終了して約3分後にモード表示が自動的に水になり、すすぎ行程に備えます。 ●「残り湯(水)・(湯)」モードの場合でも、すすぎのときは新しい水を注水します。水以外のモードで再度洗濯を行うときは、モード切替スイッチで設定し直してください。 	<p>①洗濯機用水栓を開けます。</p> <div style="text-align: center;">  </div> <p>②満水になったら洗濯機用水栓を閉め、洗濯機の洗いをスタートさせます。 洗い行程の注水が終了して約3分後にモード表示が自動的に水になり、すすぎ行程に備えます。</p> <p>③洗いが終わったら、再度洗濯機用水栓を開閉してすすぎを始めます。</p> <p>※②で水栓を閉めてから3分以上待つて③のすすぎを始めると、残り湯が注水されます。水以外のモードで再度洗濯を行うときは、モード切替スイッチで設定し直してください。</p>

5 洗濯終了後は必要に応じて運転スイッチを「切」にします。

- 本機のリモコンの運転スイッチを「切」にしても、給湯器のリモコンの運転スイッチは「切」になりません。

■この製品をより便利にお使いいただくために、次のことをご理解ください。

- 給湯器本体の電源プラグがコンセントに差し込んである(分電盤の専用スイッチが「入」になっている)ことを確認してください。給湯器本体に電源がきていない場合や停電時には水しか注水できません。

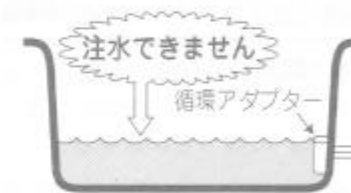

- 浴槽の残り湯は循環アダプターの高さより上にあるものしか注水できません。

- 「湯」「残り湯」で洗濯を始めると途中で洗濯機の水位設定を上げると、水を入れることがあります。

- すすぎのみを行う場合は、運転スイッチ「切」状態、または水モードで行ってください。

- 大容量の洗濯機で「残り湯」モードを行うと、時間内に洗濯機に水がたまりず、洗濯機がエラー停止することがあります。この場合は洗濯物を少なくするか、「水」または「湯」モードで行ってください。

- この製品を快適にお使いいただくには、接続されている給湯器への給水圧が100～500kPa(約1～5kgf/cm²)は必要です。給水圧が低い地域で大容量の洗濯機と接続すると、洗濯の途中でエラー停止することがあります。このような場合は施工店に依頼して、加圧ポンプを設置するなどの対策を講じてください。

- 入浴剤の入った残り湯を使用すると、洗濯機によっては故障の原因になります。入浴剤や洗濯機の取扱説明書で確認してください。

- 残り湯を使用する場合、洗濯機によっては残り湯の不純物が故障の原因になることがあります。洗濯機の取扱説明書で洗濯注湯システムに接続できるか確認してください。

- 給水部に水質改良など、通水抵抗になる機能のついた洗濯機には使用できません。

冬期の凍結による破損防止について

暖かい地域でお使いのお客様も、必ずお読みください。

⚠ 注意



冬期は暖かい地方でも、給水・給湯配管の水が凍結し、破損事故が起こることがあります。こうした事故を防止するために、給湯器本体とともに洗濯注湯ユニットも次のいずれかの処置をお取りください。凍結による故障の場合は、保証期間内でも有料修理となります。

対策その1 給湯器本体の水抜きを行わない場合

●外気温があまり低くならず、保温材やヒータだけで凍結予防ができる日は、ふろのおいだき配管中の残り湯を給湯器内蔵のポンプで循環させます。このため、下記のことを必ず確認してください。

1. 給湯器本体の電源プラグはコンセントに差し込んでありますか？（分電盤の専用スイッチは「入」になっていますか？）



2. 浴槽の残り湯は循環アダプターより5cm以上、上までありますか？



対策その2 給湯器本体の水抜きを行う場合

●外気温が極端に低く（-15℃以下）なる日やそれ以上の気温でも風のある日は、給湯器や配管中の水を抜いて凍結を予防します。給湯器本体の水抜き方法については、給湯器の取扱説明書をご覧ください。

<p>1. 給湯器本体の水抜きを行い、浴槽の排水栓は抜いたままにしておきます。</p>	<p>2. 洗濯機用水栓を開けたままにしておきます。</p>	<p>3. 洗濯注湯ユニット（給湯器の近くに設置されています）の水抜き栓（上面に3個、下面に5個）を左に回して開けておきます。</p>	<p>4. 運転スイッチを押して、モード切替を「湯」にしてから3分待って運転スイッチを「切」にします。</p>
---	--------------------------------	---	---

●水抜き後、再度ご使用になる場合は、ユニットの水抜き栓8個を閉め、洗濯機用水栓を閉めてから通水してください。給湯器への通水方法は給湯器の取扱説明書をご覧ください。

●凍結すると洗濯注湯運転ができません。解凍するまでお待ちください。また、注湯できるようになっても、ユニットや配管から水漏れしていないかよく確認してからお使いください。

お手入れのしかた

■清潔に、より長くお使いいただくため、月1回程度のお手入れを行ってください。

●ユニットやリモコンの表面が汚れたときは、水に濡らしたやわらかな布をかたく絞り、軽く拭き取ってください。洗剤・およびシンナー・ベンジンは使わないでください。変形・変色することがあります。

●長期間使わなかった後、初めて使用する場合は、「使用方法」(4ページ参照)の「湯モード」の要領で洗濯機に注水し、お湯が出てくるまでの水はすべて排水してください。お湯が出始めたら一旦洗濯注湯リモコンの運転スイッチを「切」にし、再度お好みのモードでお使いください。

●注水に時間がかかる、注水量が少ないなどの症状の場合は、洗濯機の給水口フィルタまたはユニットのフィルタにゴミが詰まっている可能性があります。

●洗濯機の給水口フィルタの掃除（詳しくは洗濯機の取扱説明書をご覧ください）

- ①洗濯機用水栓を開け、給水ホースを取りはずしてください。
- ②給水口フィルタ（金網）にたまったゴミを、歯ブラシなどで取り除いてください。
- ③給水ホースを元通りに取り付けてください。

※給水口の位置は洗濯機によって異なります。



●洗濯機の給水口フィルタを掃除しても注水に時間がかかる場合は、ユニットのフィルタ（2個）を掃除してください。

- ①各フィルタを左に回して取りはずしてください。指で回しにくいときは溝に硬貨を入れて回してください。
- ②フィルタを蛇口で水洗いしてください。大きなゴミが取れないときはブラシで取ります。
- ③フィルタをもと通りに取り付けてください。
- ④次に洗濯注湯を行った際、水漏れがないことを確認してください。



ユニットやリモコンの内部には、電気部品が入っていますから、水をかけないようにしてお手入れしてください。故障の原因となります。

サービスマン以外の方は、ユニットやリモコンを分解しないでください。事故や故障の原因となります。



お願い

故障！とお考えになる前に

■次のような場合は、ココをお調べください。

こんなとき	ココをチェック
洗濯注湯リモコンの運転ランプが点灯しない。	給湯器の電源プラグがコンセントに差し込まれていますが、 停電していませんか。
すぎになっても残り湯が注水される。	洗濯機の洗い時間を3分以上にセットしてありますか。
残り湯洗いにしても残り湯が注水できない。	泡の出る入浴剤を使っていませんか。泡の出る入浴剤は給湯器のポンプ内に泡がたまって水を送ることができなくなりますので使用しないでください。一旦水洗いが湯洗いをを行うと使用できるようになります。
洗濯機への注水量が少なく時間がかかる。または洗濯機が途中で止まる。	洗濯機のホース接続口にあるフィルタが詰まっていますか。ブラシなどで掃除してください。フィルタのはずし方については洗濯機の取扱説明書をご覧ください。

※以上のことをお調べのうえ、なお異常があるときはお買い求めの販売店またはもよりの大阪ガスへご連絡ください。

■こんなときは故障ではありません。

現象	理由
洗濯中に浴槽の循環アダプターから水が出てくる。	残り湯注水の後、フィルタの自動洗浄を行うときに出水します。
湯洗いモードにしても水しか出てこない。	給湯器が高いときや水量が少ないときなど、給湯器の最小能力以下の範囲ではお湯を出すことはできませんので水が出ます。

■故障・異常の見分け方と処置方法

●ユニットが故障すると本機のリモコンの運転表示ランプ（緑）が点滅し、ふろ給湯器のリモコンの表示画面の時刻表示部に下表のような故障表示が点滅します。下表の処置方法に従って再操作し、それでも症状が変わらない場合はお買い求めの販売店またはもよりの大阪ガスに修理を依頼してください。その際は、表示されている故障表示もお知らせください。

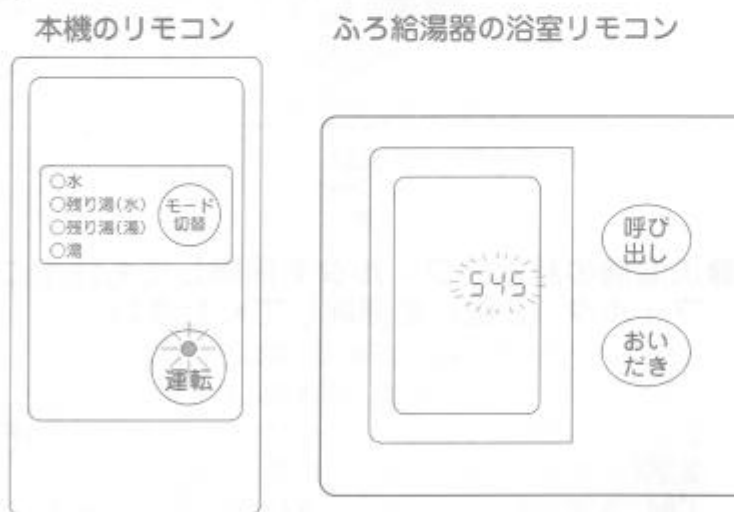

故障表示	使用状態	内容	処置方法	主な点検箇所や部位
545	三方弁駆動中	三方弁動作指示後30秒たっても所定位置に来ない。	本機のリモコンの運転スイッチを一旦「切」にし、再度「入」にしてからモード切り替えて洗濯機を再スタートさせる。このとき洗濯機に十分水がある場合やすすぎから始める場合は「水」モードにしてください。	三方弁
325	注水中	サーミスタが断線・ショート		サーミスタ

注) 故障表示「325」は、機種によっては「FFF」「---」「035」と表示されることがあります。

アフターサービスについて

■アフターサービス（点検・修理など）を依頼する前に

●9ページの「故障！とお考えになる前に」の項を見てもう一度ご確認ください。確認のうえそれでも不具合がある、あるいはご不明な場合は、ご自分で修理なさらないで、必ずお買い求めの販売店またはもよりの大阪ガスにご連絡ください。

●アフターサービスをお申しつけの際は、次のことをお知らせください。

- ①品名（洗濯注湯ユニット 138-7001）
- ②故障または異常の内容（できるだけ詳しく）
- ③ご住所・お名前・電話番号・道順
- ④訪問ご希望日

■転居または機器を移設される場合

- 増改築などのため機器を移設される場合、工事や調整には専門の資格・技術が必要となりますので、必ずお買い求めの販売店またはもよりの大阪ガスにご連絡ください。
- 転居・移設にともなう調整や改造に要する費用は、保証期間内でも有料となります。
- ハシゴかけ・ヤグラ組み立てをしなければメンテ作業ができない場所に洗濯注湯ユニットを取り付けられずと、作業に危険を伴うことが予想されます。このような場合はメンテをお断りする場合があります。（工事店にご相談ください）

■保証について

- この製品には保証書が付いています。
- 当社は保証書に記載してあるように、機器の販売後機器に故障がある場合、一定期間と一定条件のもとに、無料修理に応ずることを約束いたします。（詳細は保証書をご覧ください）
- 保証書を紛失されますと保証期間内であっても修理費をいただく場合がありますので大切に保管してください。
- 凍結による故障の場合は保証期間内であっても有料となりますのでご注意ください。

■補修用性能部品の保有期間について

- 無料修理期間経過後の修理については、お買い求めの販売店またはもよりの大阪ガスにご相談ください。修理によって性能が維持できる場合は有料修理します。
- この機器の修理用性能部品の保有期間は7年です。その後の修理は、修理用性能部品がなくて、修理ができない場合がありますのでご了承ください。ただし、当製品製造中止後7年経過後であっても修理用性能部品の在庫がある場合は、有料修理いたします。

■アフターサービスなどの連絡先

- お買い求めの販売店またはもよりの大阪ガスにご連絡ください。
- 別添の「大阪ガスのお問い合わせ先」を参照してください。