

ガス(高速オープン)電子レンジ

コンビネーションレンジ

21-890型
21-891型

取扱説明書

ごあいさつ

このたびは、大阪ガスのコンビネーションレンジをお買い上げいただき、まことにありがとうございました。

別添の保証書とともに、この「取扱説明書」を大切に保存してください。

ご使用前に、必ずこの説明書をよくお読み
のうえ、正しくお使いください。

なお、ご不明な点があればお買い求めの販
売店にお問い合わせください。

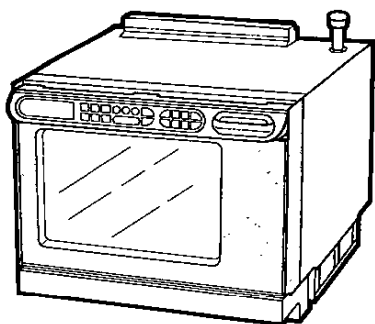

も く じ

● 特長と機能	1
● 各部のなまえとはたらき	2~4
● 表示部のはたらき	5~6
● 付属品のなまえと使いかた	7~8
● 使える容器と使えない容器	7~8
● 必ずお守りください	9~10
● 時計合わせ	11
● 予約時刻合わせ	12
● 自動加熱調理の使いかた	13~14
● 電子レンジ(強・弱)の使いかた	15
● 高速オープン・コンビの使いかた	16~18
・ 予熱ありのとき	16
・ 予熱なし・発酵のとき	17
・ タイマー予約調理のとき	18
● 炊飯するとき	19~20
・ すぐはじめるとき	19
・ タイマー予約での炊飯のとき	20
● おまかせパン・おこのみパンの作りかた	21~26
・ パンを焼くまえに	21
・ 使うとき知っておきたいこと	22
・ おまかせパンの作りかた(すぐ焼くとき)	23
・ おまかせパンの作りかた(タイマー予約で焼くとき)	24
・ おこのみパンの作りかた	25~26
● 操作ロックのしかた	27
● 使用上の注意	28~30
・ 一般的な注意	28
・ 高速オープン調理のときの注意	29
・ 電子レンジ調理のときの注意	30
● 釜(パンケース)を使うときの注意	31
● 点検・手入れ	32
● こんなときは故障ではありません	33
● 故障・異常の見分けかたと処置方法	34
● エラー表示の原因と処置のしかた	34
● アフターサービスと保管	35
● 仕様と外形寸法図	36

特長と機能

こんな特長があります

● 赤外線センサーで自動加熱調理ができるようになりました

赤外線センサーとマイコンで加熱時間や仕上がりに状態を自動的にコントロールします。

● ホームベーカリーがついて食べたいときにこんがり焼き上げます

水とパン材料を入れておくだけで「こね」から「焼き上げ」まで自動でおこなうホームベーカリー機能がつけました。タイマー予約で食べたい時刻にこんがり焼き上げます。



● 炊飯が簡単にできるようになりました

ワンタッチで炊飯ができる炊飯の専用キーを設けました。タイマー予約すれば食べたい時刻に炊き上がり、あつあつご飯が食べれます。



● 庫内温度がひと目でわかる庫内温度表示機能付です

オープン調理で庫内温度を大型蛍光表示管に表示します。いつでも温度を知ることができます。

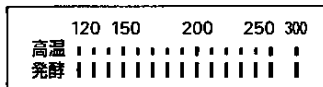

● おそうじがらくな庫内セルフクリーニングホーローです

汚れやすい庫内の天面及び後面は、セルフクリーニングホーロー加工で、そうじがらくになりました。

● いたずら防止の操作ロック機構がつけました

調理中やタイマー予約中に、不必要なキーを押されて変更されないよう操作ロック機構をつけ、より便利になりました。

6つの機能があります

付属のクッキングブックを参考にして上手に使い分けてください。

— 高速オープン —

ガスの強い火力を、やわらかい風で庫内全体にいきわたらせ、食品全体を包み込むようにして焼き上げます。2段同時調理ができ一度にたくさん作れます。

- ケーキやクッキー作りに

— 電子レンジ —

電波を利用して、食品の内部までスピーディーに加熱します。

- あたため、下ごしらえに
- 生ものの解凍などに

— コンビ —

電子レンジで食品の内部を加熱しながら、高速オープンでこんがり焼き上げます。

- 焼き豚やアップルパイなど加熱時間が長くなるものに

— 自動加熱調理 —

内蔵のセンサーやマイコンを使って食品の温度をコントロールしながら自動で仕上げます。

- グラタンやおやつ作りに
- あたためや解凍調理に

— ホームベーカリー —

マイコンが温度をコントロールしながら「こね」～「焼き上げ」まで自動でおこないます。

- いろいろな食パン作りに

— 炊飯 —

マイコンのはたらきで炊き上がるまでの時間や温度をコントロールして炊き上げます。

- 日常の炊飯に

各部のなまえとはたらき

操作部

表示部

調理時間・現在時刻・予約時刻
エラー表示・パン作りコース表示
温度表示・燃焼表示・予熱表示
自動加熱メニュー表示
自動加熱仕上がり調節表示
操作ロック表示・炊飯容量表示

- 操作や調理に必要な表示をおこないません。
- くわしくは5～6ページをごらんください。

①タイマーキー

時計の時刻セット

調理時間のセット

タイマー予約時刻のセット

- 3つのキーを押して、表示部を見ながらセットします。
- 設定できる調理時間の最少単位は10秒単位です。
- タイマーキーを押していき設定可能時間を超えると「」を表示しますが、再び押すと、また加算して表示します。
- 上段の数字は調理時間のセット、下段の数字は時刻のセットに使用します。

②時刻合わせキー

時計の時刻合わせ

- このキーを押し、①のタイマーキーを使って時刻をセットします。
- くわしくは11ページをごらんください。

自動

③おやつキー

おやつ調理のセット

- 自動で、おやつ調理やシューを作るときに使用します。
- 1度押すと「おやつ」
- 2度押すと「シュー」に切り替わります。

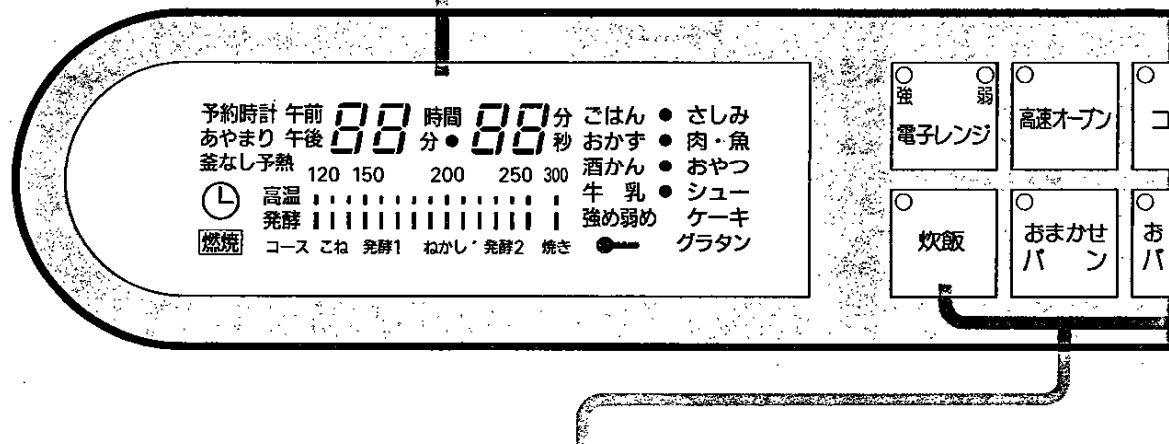

おこのみ加熱調理キー → 選んで押します。押されたキーのランプが点灯します。(使いかたは15～26ページ)

⑨電子レンジキー	⑩高速オープンキー	⑪コンビキー	⑫炊飯キー	⑬おまかせパンキー	⑭おこのみパンキー
電子レンジ調理のセット ●電子レンジ調理をするときに使います。 1度押せば「強」 2度押せば「弱」 に切り替わります。	高速オープン調理のセット ●高速オープン調理をするときに使います。 1度押すとコールドスタート調理(予熱なし) 2度押すとホットスタート調理となり予熱がセットされます。 ●タイマー予約ができます。	コンビ調理のセット ●コンビ調理をするときに使います。 1度押すとコールドスタート調理(予熱なし) 2度押すとホットスタート調理となり予熱がセットされます。	炊飯調理のセット ●炊飯調理をするときに使います。 1度押すと「1合」 2度押すと「1.5合」 3度押すと「2合」 4度押すと「2.5合」 5度押すと「3合」 に切り替わります。 ※1合は約150グラムです。 ●タイマー予約ができます。	ホームベーカリーのセット ●パン生地の「こね～焼き上げ」まで自動でおこなうときに使用します。 ●タイマー予約ができます。	パンミキサーのセット ●パンミキサーとして使うときや、焦げ色調節をするときに使用します。 ●タイマー予約ができます。

加熱調理キー → 選んで押します。(使いかたは13ページ～14ページ)

④スポンジケーキキー	⑤グラタンキー	⑥あたたためキー	⑦解凍キー
<p>スポンジケーキ調理のセット</p> <ul style="list-style-type: none"> ●自動で、スポンジケーキ類の調理をするときに使います。 	<p>グラタン調理のセット</p> <ul style="list-style-type: none"> ●自動で、グラタン調理をするときに使います。 	<p>あたたため調理のセット</p> <ul style="list-style-type: none"> ●自動で、調理のあたためをするときに使います。 1度押すと「ごはん」 2度押すと「おかず」 3度押すと「酒かん」 4度押すと「牛乳」に切り替わります。 	<p>解凍調理のセット</p> <ul style="list-style-type: none"> ●自動で、調理物の解凍をするときに使います。 1度押すと「さしみ」 2度押すと「肉・魚」に切り替わります。

⑧スタートキー

調理のスタート

- 調理キーを選び、正しくセットしてから押すと、調理をはじめます。
- おこのみ加熱調理のとき途中でドアを開けて、でき具合を見たあと、再スタートするときにも押します。

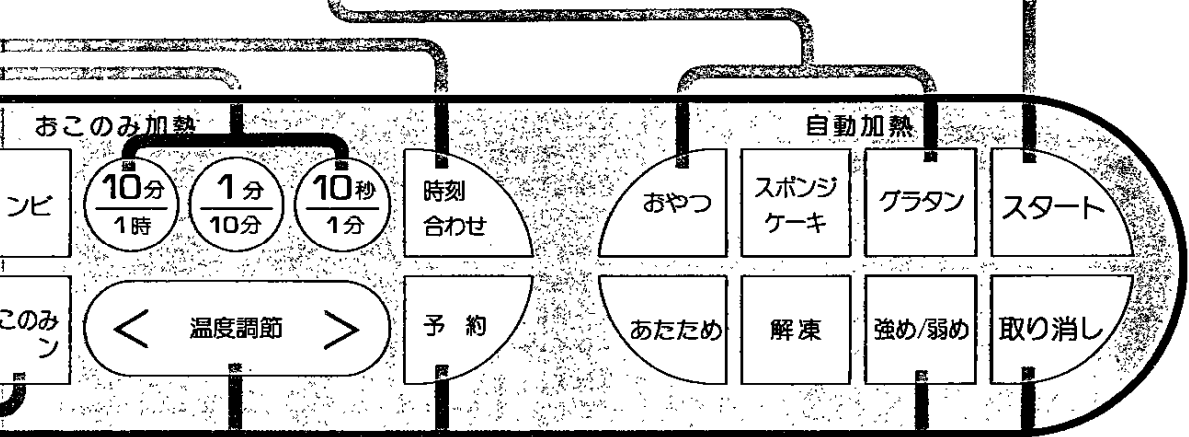

⑬温度調節キー

高速オープン調理の温度セット
コンビ調理の温度セット

- 表示部を見ながら温度をセットします。
- キーの左端のく部を押すと温度が下がり、右端の>部を押すと温度が上がります。
- 設定できる温度は下記のとおりです。

イースト 120℃ 250℃ 300℃
発 酵

ただし、コンビ加熱調理ではイースト発酵の設定はできません。

⑭予約キー

パンの仕上がり時刻の予約
炊飯の炊き上がり時刻の予約
高速オープン調理の仕上がり時刻の予約

- このキーを押して⑮のタイマーキーで予約時刻をセットします。
- 予約のしかたは12ページをごらんください。

⑰強め/弱めキー

自動加熱調理での仕上がり調節

- 自動加熱調理の仕上がりを調節するときに使います。
- 1度押せば「強め」
- 2度押せば「弱め」
- 3度押せば、もとの標準に戻ります。
- ⑮のスタートキーを押す前に設定します。
- おこのみ加熱調理のときには使えません。

⑱取り消しキー

キーの押しまちがいの取り消し
調理中の停止

- 押すとセットしていた調理コースが消え、調理を中止します。

各部のなまえとはたらき

特長と機能・各部のなまえとはたらき

本体

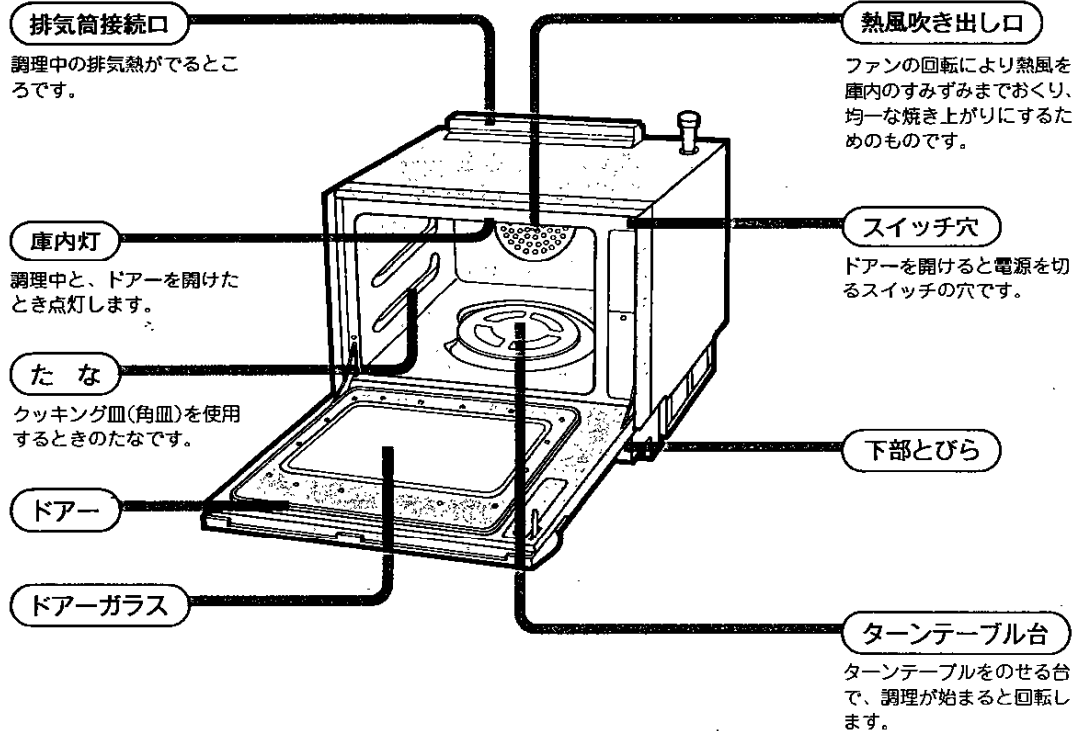
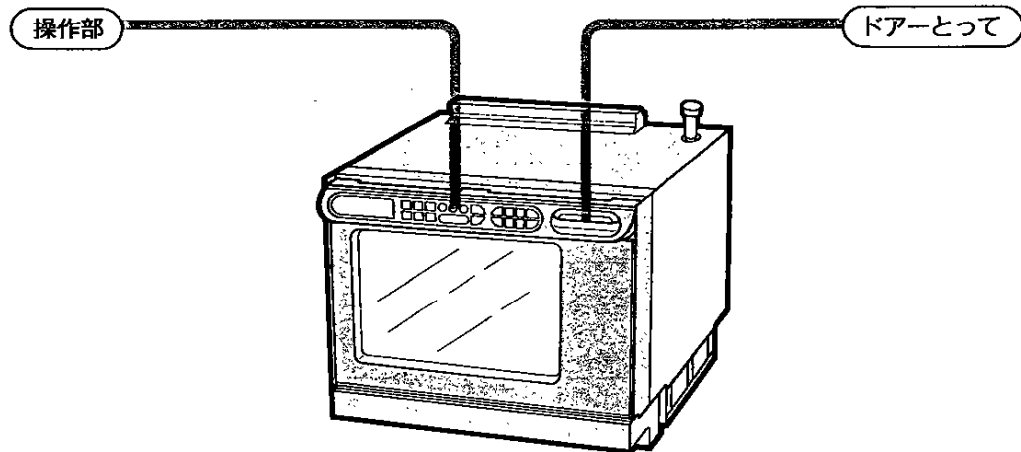

表示部のはたらき

予約時計	午前	00	時間	00	分	ごはん	●	さしみ
あやまり	午後	00	分	00	秒	おかず	●	肉・魚
釜なし予熱	120	150	200	250	300	酒かん	●	おやつ
🕒	高温					牛乳	●	シュー
	発酵					強め弱め	●	ケーキ
🔥	コース	こね	発酵1	ねかし	発酵2	焼き	●	グラタン

温度目盛
温度バー

●時刻表示

- 現在時刻を12時間計で表示します。
(0時00分~11時59分までで、午前・午後は文字で表示します。)
- 合わせかたは11ページをごらんください。

(例) 午後10時35分のとき

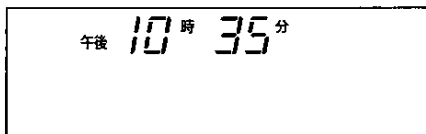

●加熱時間表示

- おこのみ加熱調理のときの加熱時間を表示します。
加熱中は残り時間を表示します。
(自動加熱調理メニューの一部には、加熱残り時間を表示するものがあります。表示については14ページをごらんください。)

(例) 電子レンジ「強」で5分40秒のとき

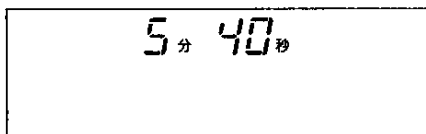

●温度表示

- 温度調節キーを押して温度設定すると、温度バーが点灯するとともに数字も表示します。
設定1秒後には数字表示は消え、加熱時間が設定されていれば、加熱時間の表示となります。
- イースト発酵を設定すれば「発酵」の文字のみ点灯します。

(例) 高速オープンで220℃に設定したとき

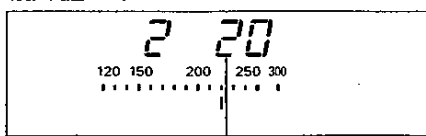

設定1秒後には消え、加熱時間を表示

●コース表示

- パンづくりの進み具合を、文字と棒グラフで表示します。
- おこのみパン調理のときは、全調理コースを表示するとともに、各コースの調理時間を順に表示します。
使用方法については、25ページをごらんください。

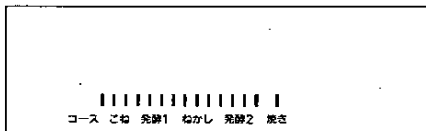

●タイマー予約表示

- 🕒マークがタイマー予約中であることを表示します。
タイマー予約中は、「時計表示」になっています。
- 予約の使いかたは12ページをごらんください。

(例) 現在時刻午後2時10分のとき

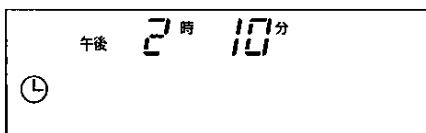

表示部のはたらき

●エラー表示

- つぎのような場合、文字の点滅とアラームでエラーをお知らせします。

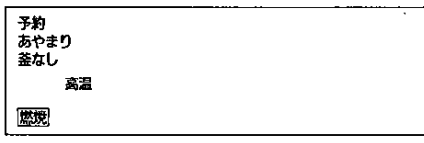

点滅する文字	原	因
予約 あやまり	タイマー予約のしかたがまちがっている	
釜 なし	釜(パンケース)がセットされていない(おまかせパン・おこのみパンのとき)	
釜	釜が不用なのにセットされている(ホームベーカリー・高速オープン調理以外のとき)	
高 温	庫内温度が40℃以上で高すぎる(ホームベーカリーと解凍調理のとき)	
燃 焼	ガス元せんの開け忘れなど、ガスに点火しなかった	
あ や ま り	自動加熱調理でセンサーの感知部から外れて調理物が置かれている	

※使用中、エラー表示がでたときは34ページのとおり処置をしてください。

●炊飯量表示

- 炊飯調理のときの炊飯量を表示します。
加熱中は設定した数字を表示していますが、むらし工程に入るとアラームが鳴り、むらし残り時間を表示します。

(例) 炊飯量1.5合のとき

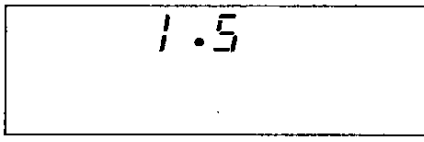

●自動加熱調理メニュー表示 仕上がり調節表示

- 自動加熱調理の設定したメニューを表示します。
- 仕上がりを調節したことを文字で表示します。
- 仕上がりを調節をしていないときは表示ができません。

(例) ごはんで仕上がり「強め」のとき

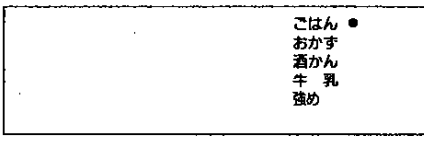

●操作ロック表示

- 調理中やタイマー予約中に、不必要なキーを押されて変更されないように操作ロック設定をしたとき表示します。
操作ロックのしかたは27ページをごらんください。

(例) 高速オープン調理中のとき

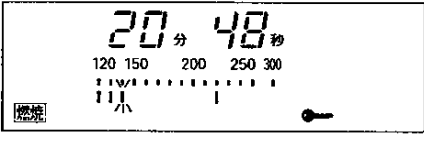



こんなときにアラームが鳴ります!

5種類のアラームがそれぞれの状態をお知らせします。





アラームの種類	状態の内容	アラームの種類	状態の内容
ピッ	操作部の各キーを操作したとき	ピーピーピーピー	エラー表示とともに鳴る
ピッピッピッピッピッ	予熱が完了したとき	ピッ ピッ	炊飯・自動調理(おやつ、シュー、ケーキ・グラタン)の残り時間表示とともに鳴る
ピー	加熱完了のお知らせ		



付属品のなまえと使いかた

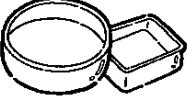



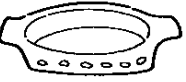

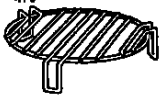
付属品のなまえ	数量	高速 オープン	電子 レンジ	コンビ	ホーム ベーカリー	自動加熱調理 炊 飯	使いかた
ターンテーブル台 	1	○	○	○	×	○	<ul style="list-style-type: none"> ● 庫内の底に正しくセットして使います。セットしたとき、傾きや浮きのないようにします。 ● ホームベーカリーのときは取り外します。
ターンテーブル(丸皿) 	1	○	○	○	×	○	<ul style="list-style-type: none"> ● ターンテーブル台の上に置いて使います。 ● 調理が始まると回転します。 ● 調理後、引き出すときは、付属のホルダーをターンテーブルのふちにくい込ませ静かに引き出します。
クッキング皿(角皿) 	2	○	×	×	×	×	<ul style="list-style-type: none"> ● 庫内のたなに直接乗せて使います。 ● 調理後、引き出すときは、付属のホルダーをクッキング皿のふち中央にくい込ませ静かに引き出します。 ● 自動加熱調理の一部のメニューで使用できます。詳しくはクッキングブックを参考にしてください。

使える容器と使えない容器

◎は問題なく使用できる容器、○は条件つきで使用できる容器、×は使用できない容器を表わしています。

容器の種類	高速 オープン	電子 レンジ	コンビ	説明及びご注意
耐熱性プラスチック容器 ポリプロピレンなど 家庭用品品質表示法 にもとづく耐熱温度 表示120℃以上のもの 	×	○	×	<ul style="list-style-type: none"> ● ふた付の密閉容器は、ふたの部分だけ耐熱性の低い場合があります。ご注意ください。 ● 電子レンジにおいても高温になる料理(砂糖、バター、油を使う料理)には使用しないでください。
熱に弱いプラスチック容器 ● ポリエチレン・スチロール樹脂 ● フェノール・メラミン・ユリア樹脂など 	×	×	×	<ul style="list-style-type: none"> ● 耐熱温度表示100℃以下のポリエチレン、スチロール樹脂等は溶けたり形がくずれたりします。また、フェノール、メラミン、ユリア樹脂製のものもこげたりひびが入ることがあります。
超耐熱性ガラス容器 ● キャセロール ● バイレックス ● バイロセラムなど 	◎	◎	◎	<ul style="list-style-type: none"> ● 市販のバイレックスやバイロセラムは熱に強く耐過です。ただし急冷に注意してください。
耐熱性のないガラス容器 ● カットグラス ● 強化ガラスなど 	×	×	×	<ul style="list-style-type: none"> ● 耐熱性がないので使用できません。
陶磁器 ● グラタン皿 ● 茶わん ● 土なべなど 	◎	○	○	<ul style="list-style-type: none"> ● 電子レンジのとき、内側に色絵付けしてあるもの、ひび模様に入ったもの、金銀模様のあるものは器を傷めたり、スパークをおこすのでさけてください。また、急冷に注意してください。

付属品のなまえ	数量	高速 オープン	電子 レンジ	コンビ	ホーム ベーカリー	自動加熱調理 炊 飯	使いかた
蓋(パンケース) 	1	×	×	×	○	×	付属の羽根を正しくセットし、パン材料を入れて、庫内にセットします。ターンテーブルは外して使用します。
丸 網 	1	○	×	×	×	×	ターンテーブルの上に乗せて使います。
角 網 	2	○	×	×	×	×	クッキング皿の上に乗せて使います。調理によっては直接たなに乗せて使うこともあります。

その他の付属品	
羽根(1個) 	ホルダー(1個) 
計量カップ(1個) 	計量スプーン(1個) 
クッキングブック(1冊) 	
蓋のセットのしかた	
①蓋受け台の溝部へ確実に差し込む。	
②静かに左へ回して固定する。	
	
蓋受け台	

※材質や耐熱温度がわからない容器はお使いにならないでください。

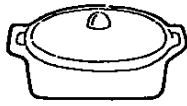
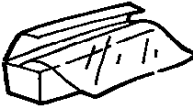
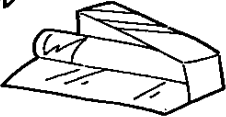
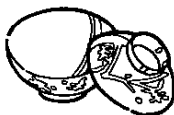
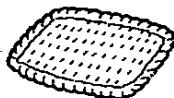
容器の種類	高速 オープン	電子 レンジ	コンビ	説明及びご注意
金属容器 ●ステンレス容器 ●ほうろろ引き容器 ●アルミ製容器など ●金網・金串など 	◎	×	×	●高速オープン料理によく使用されます。ただし、とってがプラスチックのものは使用できません。 ●コンビ料理では、ケーキ型は使用できません。 ●電子レンジやコンビのとき、編んだ金網や金串は金属との間でスパークをおこしますので使用しないでください。
ラップ 	×	○	×	●電子レンジで高温になる料理(砂糖、バター、油を使う料理)には使用しないでください。ラップが溶けることがあります。 ●高速オープン料理やコンビ料理をおこなった直後、ラップを用いた料理での電子レンジ使用はさけてください。 ●耐熱温度120℃以上のものをお使いください。
アルミホイル 	◎	○	○	●電子レンジ・コンビのとき、電波を反射する性質により使用できませんが、調理上のテクニックとして部分的に使用できます。 ●高速オープン以外での使用は、アルミホイルが、ターンテーブルなど金属部分に触れないよう注意してください。
漆器 ●重箱 ●おわんなど 	×	×	×	●ぬりがはげたり、食品ににおいが移ったり、ひび割れ、変色などすることがあります。
木・竹・紙製品 ●せいろ ●ざる ●ペーパータオル ●ナブキン 	×	×	×	●長時間の加熱でこげることがあります。 ●とくに竹製品で、針金で結んであるものは、その部分に電波が集中してこげることがあります。

必ずお守りください

使用前

● ガスの種類を確かめて

本体下部とびらの内側には
ってある銘板のガス以外で
は使用しないでください。

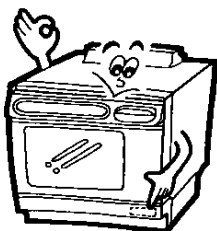

銘板

メーカー形式

ガスの種類およびグループ

ガス消費量
製造年月および製造番号
製造業者名

この部分を
必ず確認し
てください。

● ガスの接続は

接続は金属こう管接続をおこないます。い
ずれの場合も専門の係員におまかせください。

● 使用電源は

- この器具はAC100Vです。
(同波数は50Hz・60Hz共
通です。)
- 器具下部とびらの内側
にはってあるラベルに
表示の電源（電圧、周
波数）とお宅の電源が
一致しているか確かめ
てください。

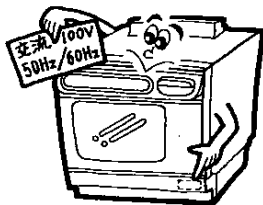

※15A以上のコンセントに

この器具は約13Aの電流容量が
必要ですので、専用コンセント
に接続し、タコ足配線やテー
ブルタップは使用しないでくだ
さい。

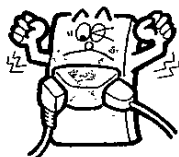

● アースを取り付けて

- 万一の漏電による感電防止のため、アースを取り
付けてください。
- アースの取り付けは、お買い上げの販売店または
電気工事に相談してください。

アース棒を
使用するとき

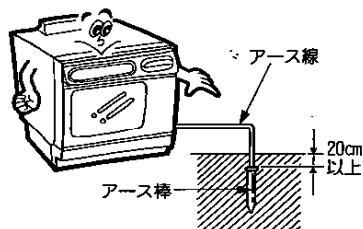

アース端子付
コンセントのとき

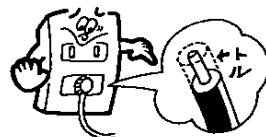

- 湿気や水の飛散がある場所に設置する場合は、必
ず第3種接地工事が必要です。
詳しくは販売店にお問い合わせください。

(例) 湿気のある場所

- 食堂（うどん屋・そば屋
さんなど）のかま場。
- 土間・コンクリート床の
場所。
- 酒・しょうゆなどの醸造
貯蔵所など。

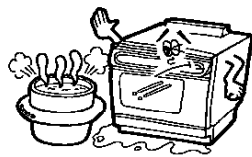

(例) 水が飛散する場所

- 魚屋・八百屋さんの洗い
場など水を扱う場所。
 - 水滴が飛散する場所。
 - 地下室のように水が漏出
したり結露する場所。
- ※この場合は、漏電遮断器
の取り付けも必要です。

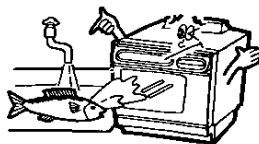

注意

アース線は、水道管やガス管、電
話専用アース線へ絶対に取り付け
ないでください。

必ずお守りください

必ずお守りください

ガス元せん・電源プラグの位置について

- ガス元せん・電源プラグは、器具下部とびらを開けた位置についています。はじめてお使いになるときは、ガス元せん・電源プラグの位置を確認しておいてください。

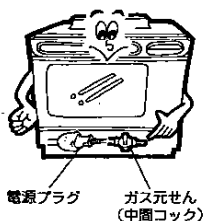

使用場所

●可燃物のないところ

器具の上やまわりに可燃性(カーテン・紙など)、引火性(ベンジン・油など)のものは置かないでください。

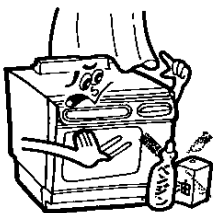

●換気のできる場所

お部屋の換気口(給気口・排気口)は常に確保し、ご使用のときは換気扇を回すなどして換気をしてください。

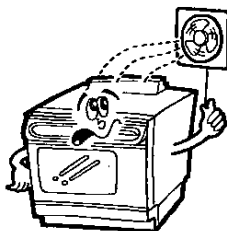

●排気口はふさがない

ふきんなどをのせてふさがりますと、火災や故障の原因になります。

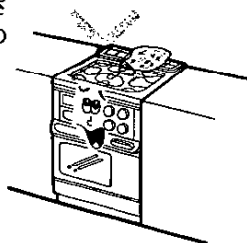

●排気口に水をこぼさない

スイッチの故障や漏電の原因になります。

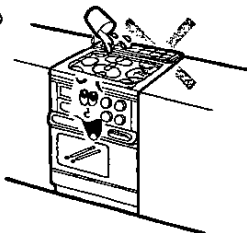

使用後

●ガス元せんを閉じる

お使いにならないときは、ガス元せんを必ず閉じてください。

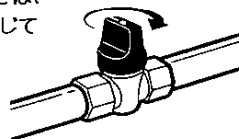

アクシデント

ガス漏れがおこったら

ガス漏れに気づいたときは、すぐ使用をやめてガス元せんを閉じ窓や戸を全部あけて、大阪ガスに連絡してください。



万一ガスが漏れたときは、換気扇などの電気スイッチの「入・切」や、マッチ・ライターの使用は絶対しないでください。爆発事故を起こすことがあります。

使用中異常がおこったら

ご使用中にふだんと違った状態になったときや、地震・火災などの場合、すぐ使用を中止してください。34ページの〔故障・異常の見分けかたと処置方法〕の項をお読みください。

電源プラグは、器具下部とびらの中にあります。中継電源コードのコンセントから抜いてください。



使用中

●器具本体をさわらない

使用中や使用後しばらくの間は、操作部・とって以外はさわらないでください。やけどのおそれがあります。

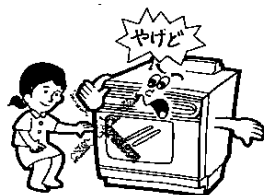

時計合わせ(現在時刻を合わせないとタイマー予約はできません)

◎初めてお使いになるときは、まず時計合わせをしておきましょう。

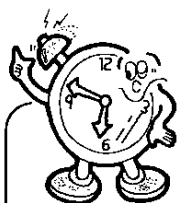
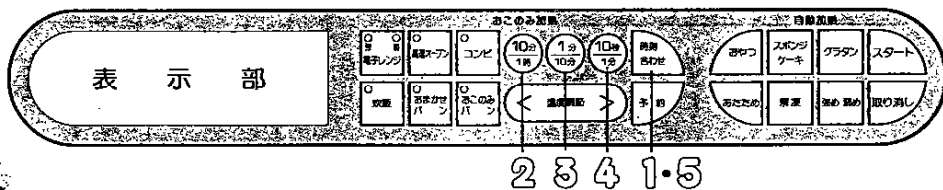

(例) 現在時刻が午後10時35分のとき

まず、電源プラグをコンセントへ差し込む

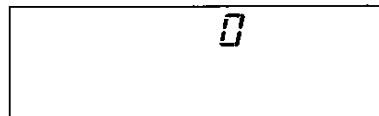

1 時刻合わせキーを押す



「時」「分」が点滅します。

2 タイマーキーの $\frac{10}{10}$ を押して「時」を合わせる

● 押す回数で0~11を表示します。

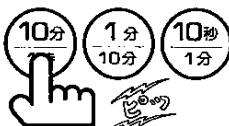

3 タイマーキーの $\frac{1}{10}$ を押して「分の10の位」を合わせる

● 押す回数で0~5を表示します。

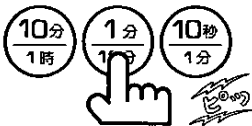

4 タイマーキーの $\frac{10}{1}$ を押して「分の1の位」を合わせる

● 押す回数で0~9を表示します。

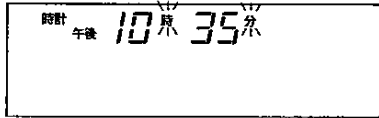
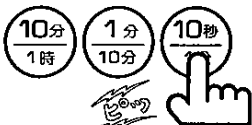

5 時刻合わせキーを押す

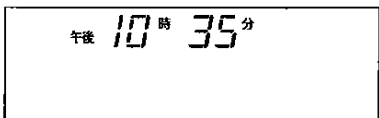

「時計」が消え、「時」「分」が点灯のままとなります。

これで現在時刻合わせの完了です。5の操作をした時点で0秒からスタートします。

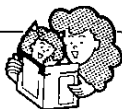

どの手順でも約10秒間操作しなければ表示されている時刻が設定されます。
例えば2の手順で置いておくと午後10時00分に設定されます。

予約時刻合わせ

現在時刻を合わせていないと、
予約時刻合わせができません。

◎おまかせパン・おこのみパン・高速オープン・炊飯すべての予約調理に共通です。

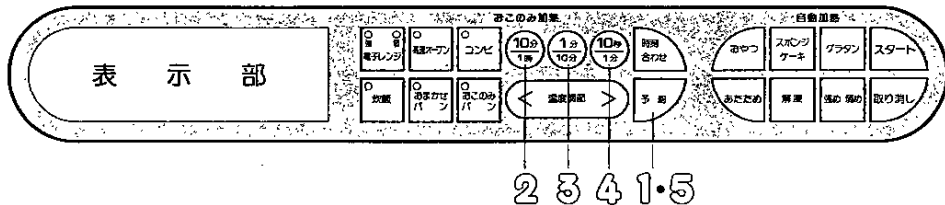

時計合わせ
・
予約時刻合わせ

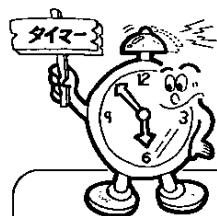

(例) 午前6時25分に
合わせるとき

予約時刻を確かめたいときは、

1 予約キー
を押す

OKであればそのまま放置
または取り消しキーで時刻
表示。

変更するときは手順②から
おこなう。

1 予約キーを押す

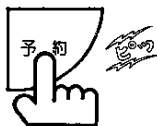

予約 午前 0 時 00 分

今までの設定時間が表示され
「時」「分」が点滅します。

2 タイマーキーの $\frac{10分}{1分}$ を
押して「時」を合わせ

●押す回数で0~11を表示します。

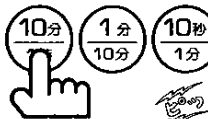

予約 午前 6 時 00 分

午前・午後を確かめましょう

3 タイマーキーの $\frac{1分}{10分}$ を
押して「分の10の位」を
合わせ

●押す回数で0~5を表示します。

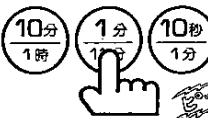

予約 午前 6 時 20 分

4 タイマーキーの $\frac{10秒}{1分}$ を
押して「分の1の位」を
合わせ

●押す回数で0~9を表示します。



予約 午前 6 時 25 分

5 予約キーを押す

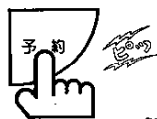

予約 午前 6 時 25 分

「時」「分」が点灯のままとなります。

これで予約時刻合わせの完了です。約10秒後に取り消しキーを押すと時計表示に変わります。



どの手順でも約10秒間操作しなければ表示されている時刻が設定され、時計
表示に変わります。

例えば③の手順でおいておくと午前6時20分に設定されます。

自動加熱調理の使いかた

(あたため・解凍のとき)

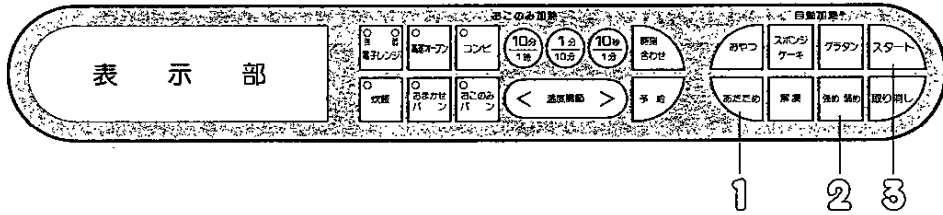

●食品を庫内中央に入れる

(例) あたため調理のおかず、強め

1 あたためキーを押す

1度押せば、メニューが点灯し「ごはん」のランプが点灯します。押すたびにランプが移動します。選ぶメニューのランプが点灯するまで押します。



2 強め/弱めキーを押す

仕上がり調節をしないときは、押す必要がなく標準状態です。
1度押せば「強め」
2度押せば「弱め」
3度押せば「標準」
となり押すたびにくり返します。



3 スタートキーを押す

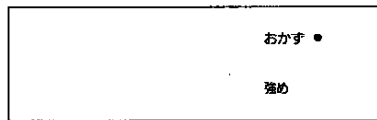

<調理終了>

調理が終了すれば表示部は「0」を表示します。



4 食品を取り出す

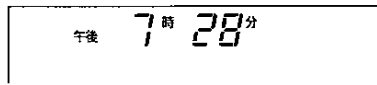

ドアを開けると、現在時刻を表示します。

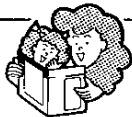

●解凍調理でスタートキーを押したとき、「高温」の文字が表示され点滅したときは、庫内温度が高いため、調理の失敗を防ぐため、器具は作動しません。「高温」表示が消えるまでお待ちください。

食品は必ず皿の中央へ

センサーは、皿の中央部の温度を感じます。センサーがうまくはたらくよう食品は皿の中央へ置きましょう。

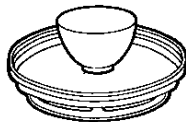

一度に2個加熱するとき、皿の中央部へ接して置きます。

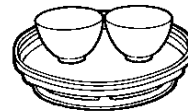

自動加熱調理の使いかた

(おやつ・スポンジケーキ・グラタンのとき)

自動加熱調理の使いかた(あたため・解凍のとき・おやつ・スポンジケーキ・グラタンのとき)

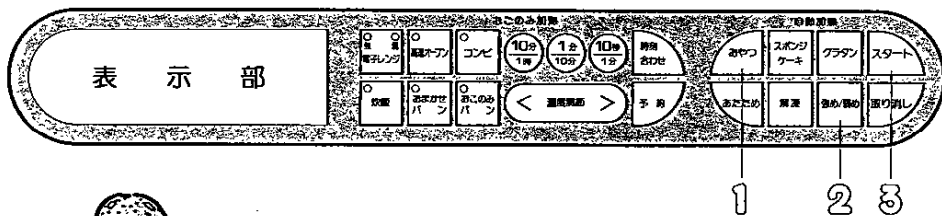

●食品を庫内に入れる

① おやつキーを押す

1度押せば、メニューが点灯し「おやつ」のランプが点灯します。押すたびにランプが移動します。選ぶメニューのランプが点灯するまで押します。



(例) おやつ調理の「シュー」弱め



② 強め/弱めキーを押す

仕上がり調節をしないときは、押す必要がなく標準状態です。
1度押せば「強め」
2度押せば「弱め」
3度押せば「標準」
となり押すたびにくり返します。

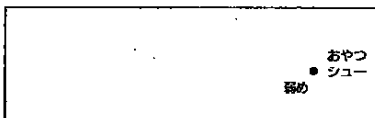

③ スタートキーを押す



調理が終了する5分前になれば、表示部に残り時間を表示し、終了まで表示します。

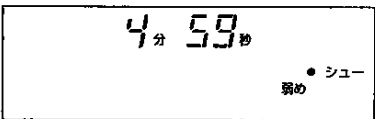

<調理終了>

調理が終了すれば表示部は「0」を表示します。

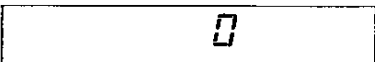

④ 食品を取り出す

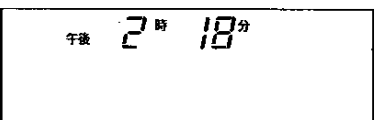

ドアを開けると、現在時刻を表示します。

電子レンジの使いかた

(電子レンジ強・弱)

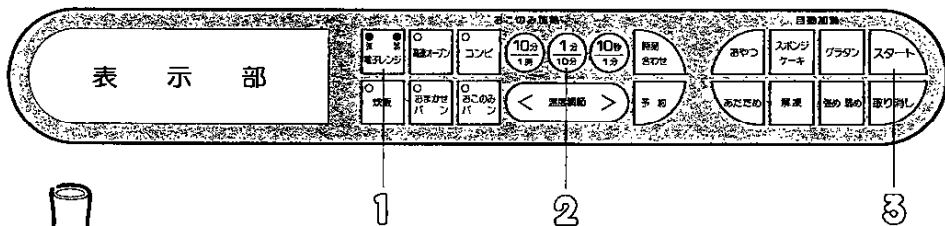

電子レンジ強・弱の切り替えかた

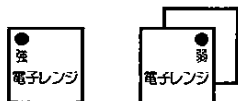

1回押せば〈強〉、2回で〈弱〉に切り替わります。

お望みの調理コースのランプが点灯しているか確認してください。

●食品を庫内に入れる

① 電子レンジキーを押す〈強〉

〈弱〉にしたいときは、もう一度押します。

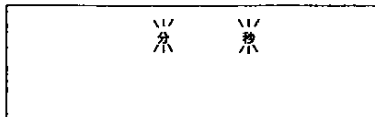

●「分」「秒」が点滅します。

② タイマーキーを押して

調理時間を合わせ

●キーの上半分に表示された時間を押した数だけ加算して表示します。

●セットできる時間は
「強」：29分50秒まで
「弱」：59分50秒まで

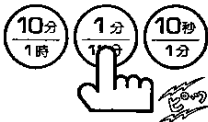

(例) 2分30秒のとき

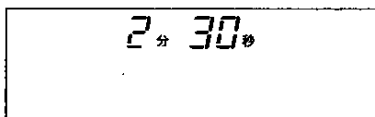

③ スタートキーを押す

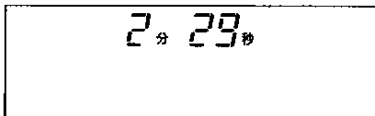

●残り時間を表示します。

<調理終了>

調理が終了すれば表示部は「0」を表示します。

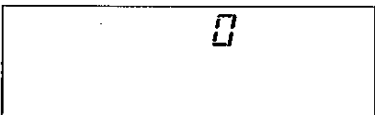

④ 食品を取り出す

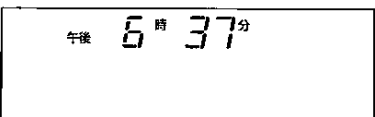

●現在時刻を表示します。

高速オーブン・コンビの使いかた

(予熱ありのとき)

電子レンジの使いかた(電子レンジ強・弱)・高速オーブン・コンビの使いかた(予熱ありのとき)

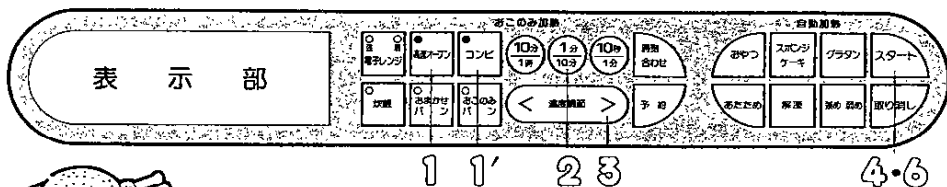

- 1 高速オープンキーまたは1'コンビキーを2回押す

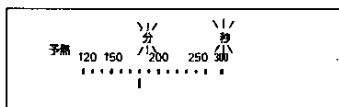
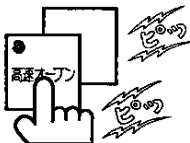

「分」「秒」が点滅し温度目盛が点灯します。予熱ランプも点灯します。

- 2 タイマーキーを押し調理時間を合わせ

- キーの上半分に表示された時間を押した数だけ加算して表示します。
- セットできる時間は「高速オープン」：99分50秒まで「コンビ」：29分50秒まで

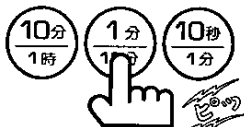

(例) 13分30秒のとき

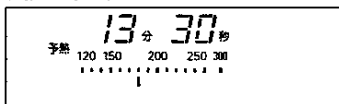

- 3 温度調節キーを押し温度を合わせ

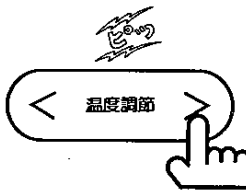
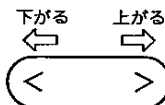

(例) 200℃のとき

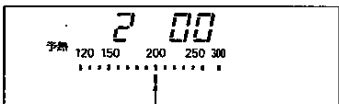

温度バーで設定温度を表示します。●1秒間は設定した温度を数字でも表示します。

- 4 スタートキーを押す

- 予熱完了まで表示されている時間は変化しません。

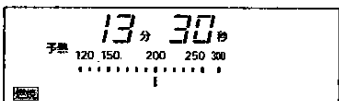

●庫内温度を温度バーで表示します。●ガスが燃焼をはじめると「燃焼」ランプが点灯します。

<予熱完了>

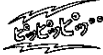

- ドアを開けると「予熱」ランプが消えます。

- 5 食品を庫内に入れる

- 確実にドアを閉じてください。

- 6 スタートキーを押す

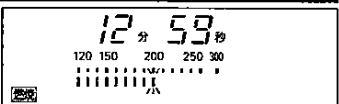

<調理終了> 調理が終了すれば表示部は「0」を表示します。

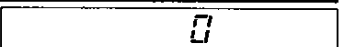

- 7 食品を取り出す

- 現在時刻を表示します。



予熱時間のめやす

- 庫内の温度が上昇するのに要する時間は、ほぼ右表のとおりです。

目盛り	庫内温度	時間	目盛り	庫内温度	時間
150	約150℃	2~3分	250	約250℃	4~5分
200	約200℃	3~4分	300	約300℃	7~8分

高速オーブン・コンビの使いかた (予熱なし・発酵のとき)

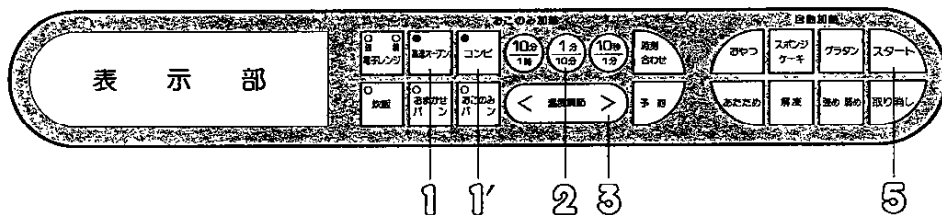

- 1 高速オーブンキーまたは
1'コンビキーを押す

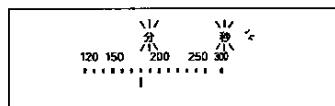

「分」「秒」が点滅し温度目盛が点灯します。

- 2 タイマーキーを押し調理
時間を合わせる

- キーの上半分に表示された時間を
押した数だけ加算して表示します。
- セットできる時間は16ページの②をごらんください。

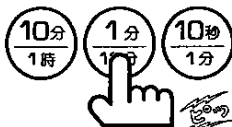

(例) 13分30秒のとき

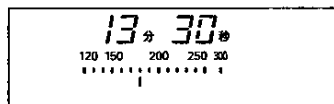

- 3 温度調節キーを押し温度
を合わせる

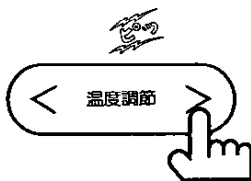
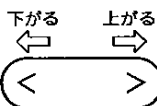

※コンビ調理のときは、イースト発
酵の設定はできません。

(例) 200℃のとき

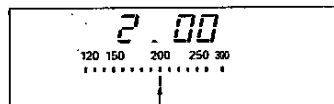

温度バーで設定温度を表示します。

- 1秒間は設定した温度を数字でも表示し
ます。
- 発酵のときは発酵ランプが点灯します。

- 4 食品を庫内に入れる

- 確実にドアを閉じてください。

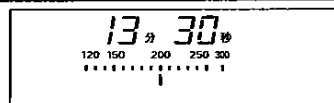

- 5 スタートキーを押す

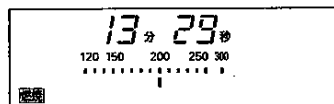

- 庫内温度を温度バーで表示します。
- ガスが燃焼をはじると「燃焼」ランプが
点灯します。

＜調理終了＞ 調理が終了すれば表示部は
「0」を表示します。



- 6 食品を取り出す

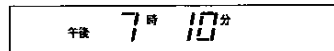

- 現在時刻を表示します。

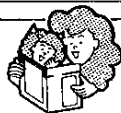

(イースト発酵の注意)

- 庫内が熱いと、イースト菌がダメになるなど失敗の原因、となります。
庫内が充分冷えてから使用してください。

高速オーブンの使いかた (タイマー予約調理のとき)

※現在時刻がセットされていないと予約調理はできません。現在時刻のセットは11ページをごらんください。

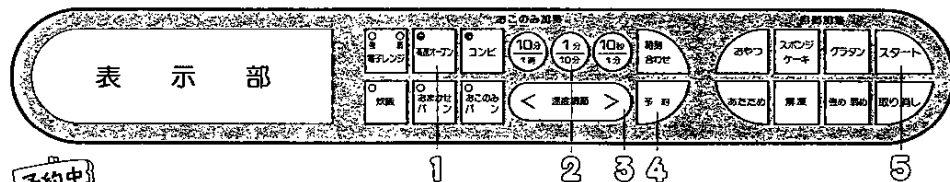

(例) 調理終了時刻を午後5時45分に予約するとき

- 食品を庫内に入れる
- 現在時刻が合っているか確かめる
変更するときは11ページをごらんください。
- ガス元せんを開ける

1 高速オープンキーを押す

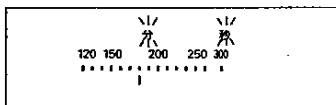
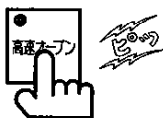

「分」「秒」が点滅し温度目盛が点灯します。

2 タイマーキーを押し調理時間を合わせ

- キーの上半分に表示された時間を押した数だけ加算して表示します。
- セットできる時間は59分50秒までです。

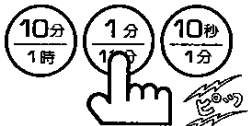

(例) 15分30秒のとき

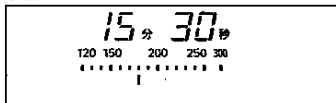

3 温度調節キーを押し温度を合わせ

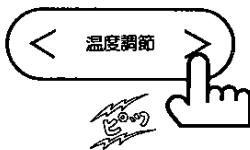
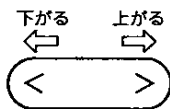

(例) 220℃のとき

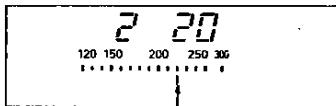

温度バーで設定温度を表示します。

- 1秒間は設定した温度を数字でも表示します。

4 予約キーを押し予約時刻を確かめる

- 変更するときは12ページの2~4をごらんください。
- 変更しないときは、そのまま5へ。

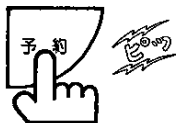

- 予約時刻を表示します。

5 スタートキーを押す

- ①マークが点灯し予約していることを表示します。



- 現在時刻を表示します。

<調理終了>

調理が終了すれば表示部は「0」を表示します。

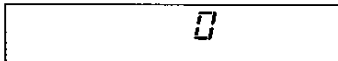

- 予約時刻のセット可能な時間は、調理に必要な時間~15時間以内です。
- 現在時刻とご希望の調理終了時刻を確認してセットしてください。
- 予約中に、予約した時刻を確かめるときは、予約キーを押してください。

炊飯するとき (すぐはじめるとき)

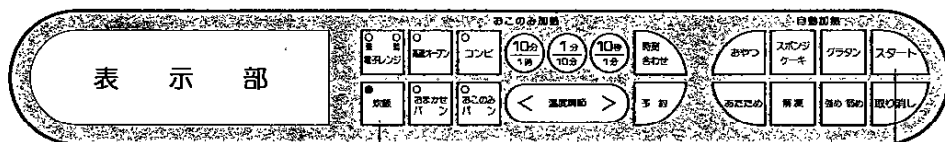

炊飯容量の切り替えかた

●炊飯容量は、「炊飯」キーを押すたびに切り替わり、押すたびにくり返します。

1度押せば 2度押せば 3度押せば 4度押せば 5度押せば
1合 1.5合 2合 2.5合 3合

- 水加減をすませ30分～1時間浸水させたのち容器を庫内にセットする

1 炊飯キーを押し炊飯容量を合 わす

- 炊飯キーを押してお望みの炊飯量を表示させます。

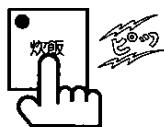

(例) 2合のとき

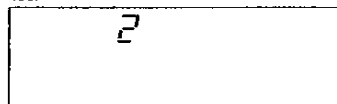

2が点灯します。

2 スタートキーを押す

- 炊飯時間は自動的にマイコンで設定されます。(表示は2のままです)

- 炊き上がり、むらし動作(15分間)に入れば残り時間を表示します。

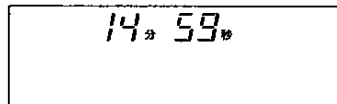
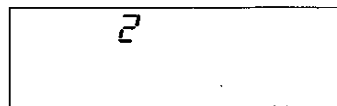

調理終了までの目安時間(むらし含む)

炊飯量	1合	1.5合	2合	2.5合	3合
時間	約37分	約38分	約41分	約43分	約45分

- むらし動作中は残り時間を表示します。

<調理終了>

調理が終了すれば表示部は「0」を表示します。



3 食品を取り出す

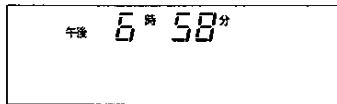

- 現在時刻を表示します。



- 炊飯量の1合は約150グラムです。

市販の計量カップなどで正確にはかってください。

- 炊飯容器は、別売の専用炊飯鍋を使用していただくか、市販のバイレックスなどの耐熱容器を必ず使用してください。市販の容器を使うときは、2.5L以上の容量のものをお使いください。

- 水加減などは、付属のクッキングブックを参照してください。

炊飯するとき (タイマー予約での炊飯のとき)

※現在時刻がセットされていないと予約調理はできません。現在時刻のセットは11ページをごらんください。

炊飯するとき(すくはじめるとき・タイマー予約での炊飯のとき)

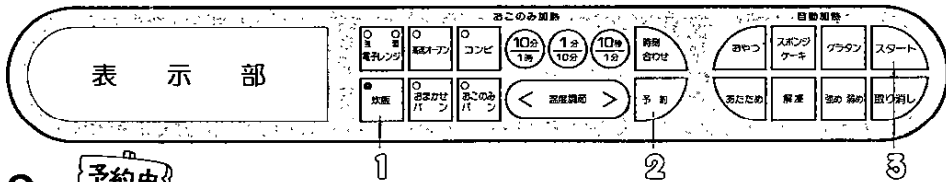

(例) 調理終了時刻を午前6時30分に予約するとき

- 水加減を済ませた炊飯容器を庫内にセットする
- 現在時刻が合っているか確かめる (変更するときは11ページをごらんください。)
- ガス元せんを開ける

1 炊飯キーを押し炊飯容量を合わせる

- 19ページの方法で炊飯容量をセットします。

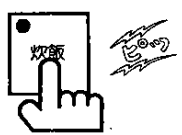

(例) 2.5合炊飯のとき

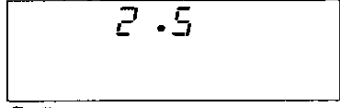

2.5が点灯します。

2 予約キーを押し予約時刻を確かめる

- 変更するときは12ページの②～④をごらんください。
- 変更しないときは、そのまま③へ。

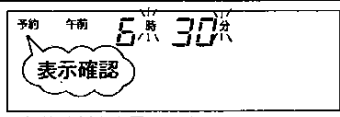
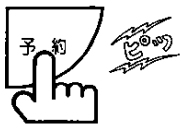

● 予約時刻を表示します。

3 スタートキーを押す

- Ⓒマークが点灯し予約していることを表示します。

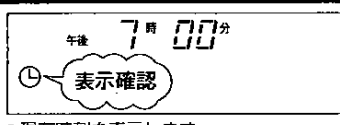
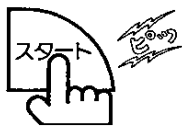

● 現在時刻を表示します。

- 炊き上がり、むらし動作(15分間)に入れば残り時間を表示します。

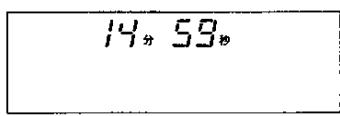

● むらし動作中は残り時間を表示します。

<調理終了>

調理が終了すれば表示部は「0」を表示します。

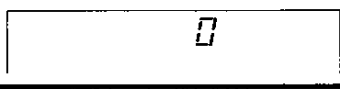

4 食品を取り出す

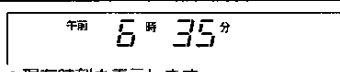

● 現在時刻を表示します。

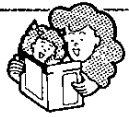

- 予約時刻のセット可能な時間は、1時間30分～12時間以内です。
- 現在時刻とご希望の調理終了時刻を確認してセットしてください。
- 炊飯量の1合は約150グラムです。市販の計量カップなどで正確にはかってください。
- 炊飯容器は、別売の専用炊飯鍋を使用いただくか、市販のパイレックスなどの耐熱容器を必ず使用してください。市販の容器を使うときは、2.5ℓ以上の容量のものをお使いください。
- 水加減などは、付属のクッキングブックを参照してください。
- 予約中に予約した時刻を確かめるときは、予約キーを押してください。

おまかせパン・おこのみパンの作りかた

(パンを焼くまえに)

パンの材料

小麦粉

タンパク質の多い
強力粉を使います



●水でこねるとグルテンが形成されて
空気を包むので、パンがふくれます。

ドライイースト

生地をふくらませる
生き物です



●予備発酵の必要のない顆粒状
ドライイーストを使用します。

塩

イーストの働きを
コントロールします



●生地を安定させ
味をひきしめます。

砂糖

イーストの発酵を
助けます



●パンに甘みをつけ、焼き上
がりの色づきをよくします。

油脂

パンに風味・香り
をつけます

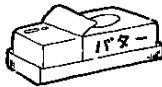

●ショートニング、バター
などパン生地の膨張を助
け、老化を防ぎます。

脱脂粉乳

栄養価を高くします



●風味を増し、やわらかくきれい
な焼き肌のパンに仕上げます。

水



材料の入れかた

- ①水を入れる
- ②ショートニング・砂糖・塩を入れる
- ③粉を静かに入れます
- ④粉の中央を、少しくぼませ脱脂粉乳とイーストを入れます

※材料は正確に計りましょう。
※羽根を確実にセットしましょう。

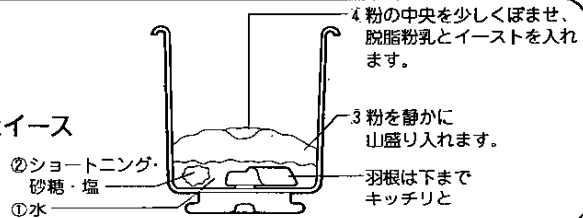

食パンができるまで

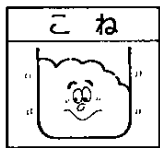

グルテン膜をつくるた
めに、時間をかけてこ
ねます。



生地をねかせて約2倍に
ふくらませます。



きめをそろえる
ためにガス抜き
をします。

いたんだ生地を
回復させます。

ねかせている間にたま
ったガスを抜いてきめ
をこまかくします。

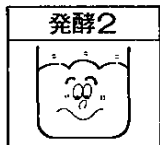

生地をつくる仕上げの
発酵です。

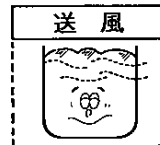
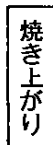
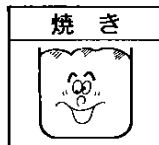

焼き上がり以後は
いつでも取り出せ
ます。

風を送り、「あら熱」をとることで取り出
す時間がおくれても「こし折れない」状
態を保ちます。

おまかせパン・おこのみパンの作りかた

(使うとき知っておきたいこと)

●室温により調理時間や運転方法が自動的に変わります

(1)調理時間(時間表示)が変わる

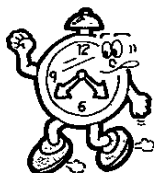

室温によりそのとき最も良い調理時間(2時間55分~3時間50分の間)を器具が自動的に選び表示します。

(2)運転方法(スタート時の動きが変わる)

室温によりそのとき最も良い動きをします。

- おまかせパンの場合、室温が低いときにはスタート後15分間予熱しますので「こね」は、すぐに始まりません。
- 発酵やねがしの途中ととき自動的にファンが回ってガスに点火します。

●庫内灯がつくのは「焼き」のときだけ



パンを作るときは「こね~発酵」では消えています。これは庫内灯の熱を防ぐためです。パンミキサーとして使うときも同じです。

●排気口に風を当てないで下さい



排気口に窓からの風や、冷暖房の風が当たると発酵温度がズレて失敗する原因となります。

●きびしい暑さ、寒さに気を付けて

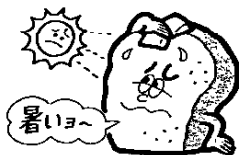

パンも生きものです。人間の心地よい温度がパンにも最適です。普通の室温は支障ありませんが冷房のない夏の日中や、冷え込む冬の朝でのタイマー予約では「ふくらみ」が少なかったり「におい」が強くなることがあります。

●焼き上がってもファンは回ります

パンの「あら熱」をとり「こし折れ」を防ぐため焼き上がって(タイマー表示)から20分間は引き続きファンが回ります。焼き上がってできるだけ早く取り出してください。

●「高温」エラーは消えにくい

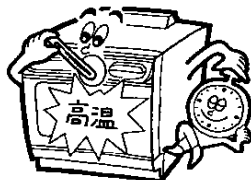

「高温」エラーは庫内が40℃以下まで冷めないと消えません。

パンを焼いたり高速オープンを使った後は冷めるまで1~2時間かかります。

パンを作るときは時間配分をうまくしてください。

●パンは作るたびに変わります



パンはイースト菌という生物の活動でふくらみます。

室温のちがいで生地温度が変わりイーストの活動が変わります。

材料のはかりかたのバラツキや鮮度がパンのふくらみに影響します。正確な計量で新鮮な材料を使いましょう。

●「こね」のとき振動や音がします

パンづくりで「こね」はグルテンを作るためのたいせつな動きです。強い力で生地づくりをしていますので器具が振動したり音がしますが異常ではありません。(うどんこね)のときも同じです)

●下部はいつもすずしく

パンをおいしく焼き上げるために室温センサーが付いています。暖房機器の熱気や直射日光が当たらないようにしてください。

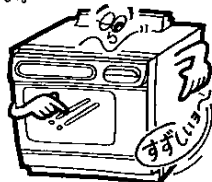

おまかせパン・おこのみパンの作りかた(パンを焼くまえに・使うとき知っておきたいこと)

おまかせパンの作りかた (すぐ焼くとき)

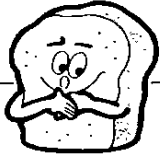
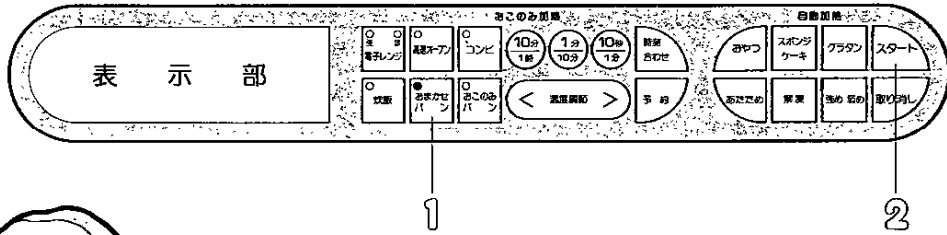

材料を正しく入れた釜を庫内に確実にセットする

- 1 確実に歯車へ差し込む。
- 2 静かに左に回して固定する。



1 おまかせパンキーを押す

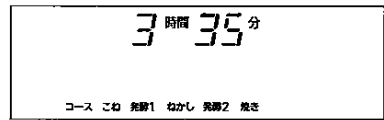

(例) 3時間35分のとき

※そのときの室温により自動的に調理時間を調節します。

2 スタートキーを押す

室温が低いときは「かね」はすぐに始まりません。



残り時間を表示します。

※パンの工程と進み具合を順次表示します。

〈焼き上がり〉



- 引続き、あら熱取りのため20分間送風運転をします。
- タイマーが「0」になっておれば、お好みのときに取り出してください。



庫内から釜を取り出し、釜を逆さにして数回強く振り、パンを取り出す

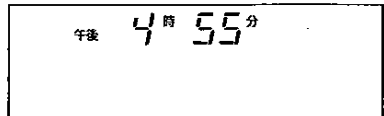
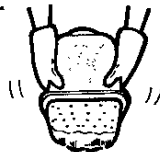

ドアを開ければ現在時刻を表示します。

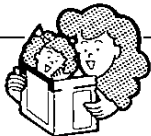

- 調理完了後すぐは、釜も高温になっていますので、必ず厚手のミトン・布きんで釜を取り出してください。
- 羽根がパンの中へついて外れたときは、パンを切る前にはしなどで取り出してください。
- 羽根が釜に残って、釜から外れないときは、釜にぬるま湯を入れて、しばらく放置してから外してください。むりやりとると釜が変形することがあります。

おまかせパンの作りかた (タイマー予約で焼くとき)

※現在時刻がセットされていないと予約調理はできません。現在時刻のセットは11ページをごらんください。

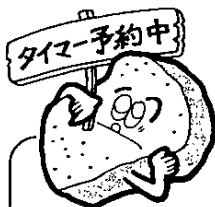
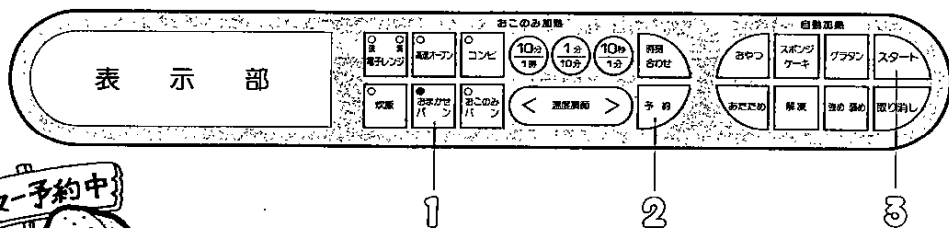

(例) 焼き上がり時刻を午前6時30分に予約するとき

- 材料を正しく入れた蓋を庫内に、正しくセットする
- 現在時刻が合っているか確かめる
変更するときは11ページをごらんください。
- ガス元せんを開ける

1 おまかせパンキーを押す

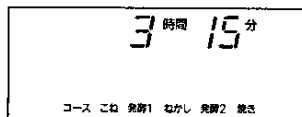

(例) 3時間15分のとき

※そのときの室温により自動的に調理時間を調節します。

2 予約キーを押し予約時刻を確かめる

- 変更するときは12ページの②～④をごらんください。
- 変更しないときは、そのまま③へ。

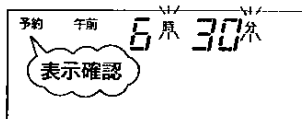
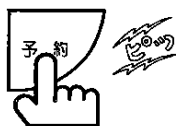

● 予約時刻を表示します。

3 スタートキーを押す

⌚マークが点灯したことを必ず確認してください。

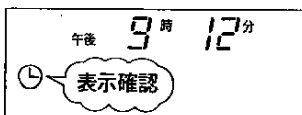

● 現在時刻を表示します。

〈焼き上がり〉



- 引続き、あら熱取りのため20分間送風運転します。
- タイマーが \square になっておれば、お好みのときに取り出してください。取り出したあと表示は現在時刻に戻ります。
- 庫内から取り出した蓋は逆さにして数回強く振りパンを取り出します。

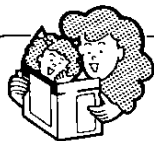
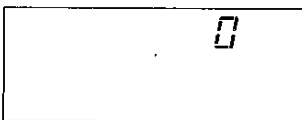

- 予約時刻のセット可能な時間は、調理に必要な時間～15時間です。現在時刻とご希望の焼き上げ時刻を確認してセットしてください。
- 必ずガス元せんを開けておいてください。
- 材料の入れかた(21ページ)を必ずお守りください。間違えるとパンができないことがあります。

おこのみパンの作りかた

おこのみパンは、「こね～焼き」までの5工程の時間を各々自由に設定することができます。

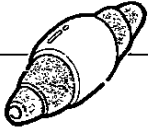
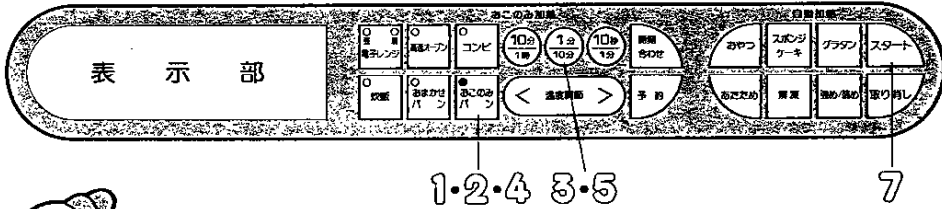

1 おこのみパンキーを押す

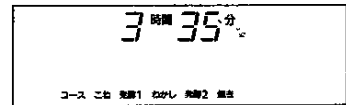

※前回セットした時間を表示します。初めてのときは全コースの標準時間を表示します。

2 おこのみパンキーを押す

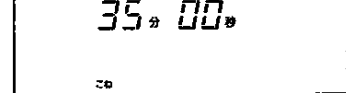

現在の「こね」時間を表示します。

3 タイマーキーを押して「こね」の時間を合わせる (設定できる時間は49分50秒までです。)

- キーの上半分に表示された時間を押した数だけ加算して表示します。

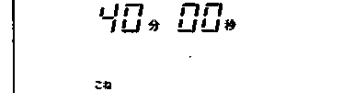
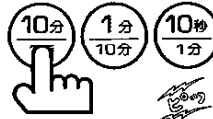

「こね」時間を40分に合わせたとき

4 おこのみパンキーを押す

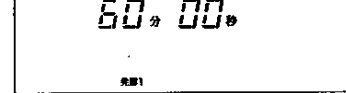

現在の「発酵1」時間を表示します。

5 タイマーキーを押して「発酵1」の時間を合わせる (設定できる時間は99分50秒までです。)

- キーの上半分に表示された時間を押した数だけ加算して表示します。

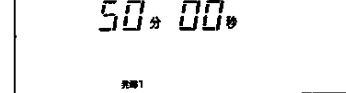
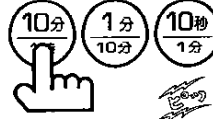

「発酵1」時間を50分に合わせたとき

6 2⇒3の手順のくり返しで「ねかし」「発酵2」「焼き」の時間を合わせ最後に「おこのみパン」キーを押す (設定できる時間は「ねかし」59分50秒まで、「発酵2」99分50秒まで、「焼き」59分50秒までです。)

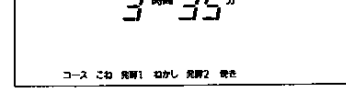

設定したコースとその合計時間が表示されます。

●材料を正しく入れた釜を確実に庫内にセットする

7 スタートキーを押す

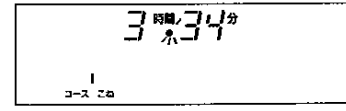

おこのみパンの作りかた

おこのみパンの作りかた 焦げ色調節のしかた・パンミキサーとしての使いかた

焼き上がり



- タイマーがになっておれば焼き上がり完了でいつでも取り出せます。
- ドアを開けなければ引き続き、あら熱取りのため20分送風運転します。



庫内から釜を取り出し、釜を逆さにして数回強く振り、パンを取り出す

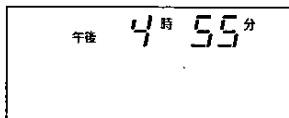

ドアを開ければ現在時刻を表示します。

このおこのみパンの機能を使ってつぎのように便利に使えます。

1. 焦げ色調節……………焼き時間だけを変えて食パンの焦げ色をお好みに
2. パンミキサー……………こねと発酵1だけを使ってパン生地づくり

1. 焦げ色調節のしかた

おこのみパンの自動機能を利用して、お好きな焦げ色をつけることができます。

25ページの要領で各工程につきの時間をセットします。

こね……………	35分	} この時間をセットしてください。 違った時間では自動機能が働きません。
発酵1……………	60分	
ねかし……………	15分	
発酵2……………	70分	
焼き……………	お好みによって30分～40分の間を目安にしてセットします。 (標準的なこげ色は35分です。)	

2. パンミキサーとしての使いかた

25ページの要領で各工程につきの時間をセットします。

こね……………	40分	} (例)
発酵1……………	50分	
ねかし……………	0分	
発酵2……………	0分	
焼き……………	0分	

必ず0分にしてください。

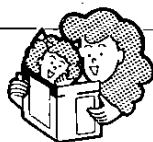

- パンミキサーとして「こね」られる量は小麦粉500gまでです。
- 焦げ色調節した食パンも、パン生地づくりもタイマー予約ができます。このときは、それぞれの各工程時間をセットしたあと、24ページの手順でおこないます。ただし、おまかせパンキーのかわりに必ずおこのみパンキーを押してください。



操作ロックのしかた

操作ロックは、調理中にあやまって取り消しキーを押したり、タイマー予約中に取り消しキーを押して調理できなくなることを防ぐためのものです。

小さなお子さんなどのいたずら防止に便利です。

操作ロックのかけかた

調理中

- スタートキーを押して調理をはじめたあと、スタートキーを押しながら予約キーを押します。
- 表示部に  マークが点灯して操作ロックしたことを知らせます。
-  マークが表示されている間は、操作部のすべてのキーを受け付けません。
- 調理が終了すれば、自動的に  マークの表示が消え操作ロックは解除されます。

タイマー予約中

- スタートキーを押してタイマー予約をしたあと、スタートキーを押しながら予約キーを押します。
- 調理中と同様の表示と動きとなります。

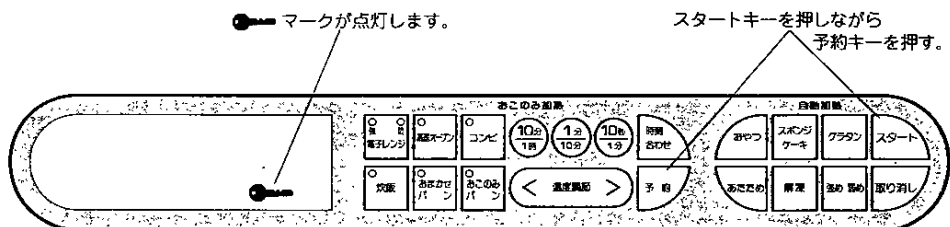

- 所定の時刻になると自動的に調理が始まります。( マークは点灯しています)

操作ロックの解除のしかた

- 操作ロックのかけかたと同じように、スタートキーを押しながら予約キーを押してください。表示していた  マークが消え、操作ロックを解除します。

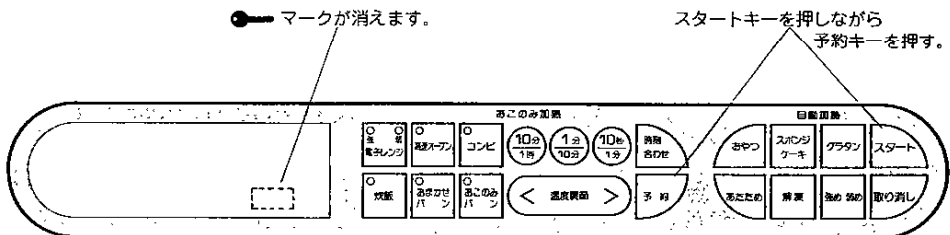

- 調理中にドアを開けると、その時点で操作ロックは解除されます。

使用上の注意

一般的な注意

●クッキングブックに記載の調理以外には使用しない

衣類やふきんなどの乾燥には使わないでください。

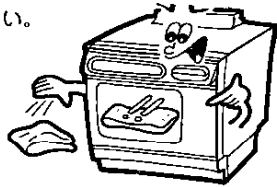

●市販の調理用具は

調理用具は、この器具の付属品と指定のもの以外は使わないでください。

●かみなりのときは

激しいかみなりのときは一時的な過電流で、電子部品を損傷することがありますので、電源プラグを中継電源コードのコンセントから抜くと防止できます。

電源プラグは、下部とびらをあけた中にあります。

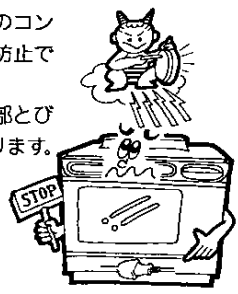

●スイッチ穴はさわらない

スイッチ穴に細い棒やドライバーなどを入れてさわらないでください。ヒューズが飛び使えなくなります。

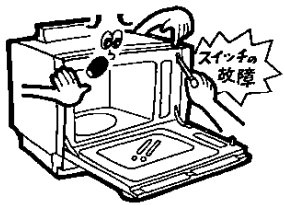

●停電時には

●ドアにもものをはさんだまま作動させない

ふきんや食品くずなどがはさまったまま作動させないでください。

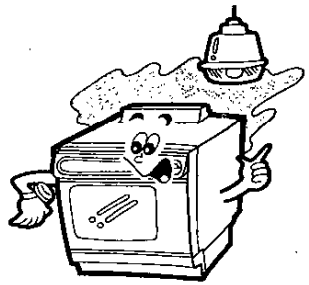
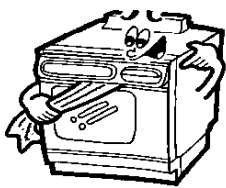

短時間(20秒以内)の停電のとき

●停電が回復したら、引き続き残りの調理をおこないます。

長時間(20秒以上)の停電のとき

●ベーカリーおよびタイマー予約調理以外でお使いのときは全て停止します。

●ベーカリーおよびタイマー予約調理でお使いのときは、停電が回復すると引き続き調理をおこない、調理終了で「00」の点滅表示となります。停電の長さによっては、パンかうまくできないときがあります。

●開いたドアに力を加えない

ドアにぶらさがったり、上にのったりしないでください。ドアが変形するなど故障します。



使用上の注意

高速オープン調理のときの注意

● 予熱が必要

予熱が必要な調理もあります。クッキングブックを参照してください。

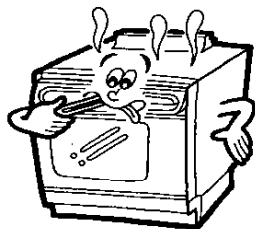

● 使用中・使用直後は水に注意

使用中や使用直後は、ドアガラスに水がかかると割れることがありますので注意してください。

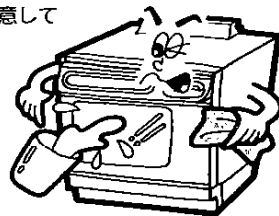

● 調理中のドアの開閉はひかえめに

調理中に何度もドアを開閉すると庫内の温度が急激に下がり料理がうまくできません。

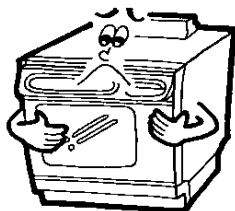

● 調理後のターンテーブルに注意して

調理後の庫内や容器は高温になっています。皿や網を引き出すときは、必ずホルダーをお使いください。また、ふきんをお使いのときは必ず乾いたものをお使いください。

● 調理後はすぐに取り出す

でき上がった食品を長く庫内に入れておくと風味がそこなわれたり、余熱でこげることがあります。

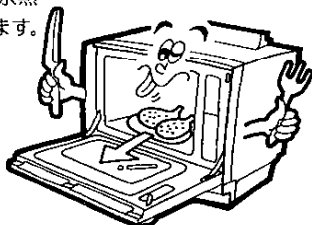

● 陶磁器やターンテーブル・クッキング皿は急冷しない

陶磁器やターンテーブル・クッキング皿を調理直後に水につけると割れたり、ひずんだりすることがあります。十分温度が下がってからにしてください。



使用上の注意

電子レンジ調理のときの注意

●金串は使わないで

庫内壁面やドア・ターンテーブルにふれて火花が飛び故障の原因になります。



●殻つきの食品は割れめを入れて

木の実など固い殻や皮に包まれているものは、殻を取るか割れめを入れてください。そのまま加熱すると、破裂することがあります。



●少量の食品は気をつけて

少量の食品や干し物などの乾燥したものを加熱しすぎますと、こげたり燃えたりします。このようなときは、コップ1杯の水を庫内に入れてください。

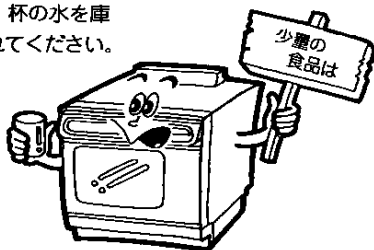

●密封された食品やレトルト食品は移しかえて

●ピン詰めなど密封された食品は、そのまま加熱すると破裂することがありますので、せんやふたをとるか、容器を移しかえてください。



●また、レトルト食品（アルミで包装されている食品）の袋は、電波を反射するので加熱できません。容器に移しかえてから加熱してください。紙箱の内側にアルミが貼りつけてあるものも同様です。



●食品を入れずに作動させないで

食品を入れずに作動させますと、電波を吸収するものがないため温度が異常に上昇して故障の原因になります。

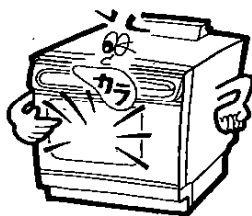

●ゆで卵は作れません

絶対に作らないでください。急激に加熱されるため破裂して飛び散ります。



釜(パンケース)を使うときの注意

●クッキングブックのメニュー(パン・うどん)以外には使用しない

- 釜やモーターの故障の原因になります。

●釜に固形物を入れない



- 釜にキズがついたり故障の原因になります。

●釜の取り扱いはていねいに

- 釜が変形すると羽根がこすれてテフロンがはがれたり音が出ます。

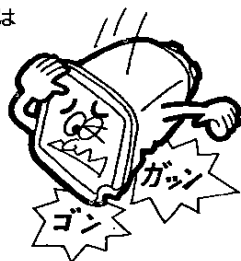

●タイマー予約のときは材料の入れかたに注意

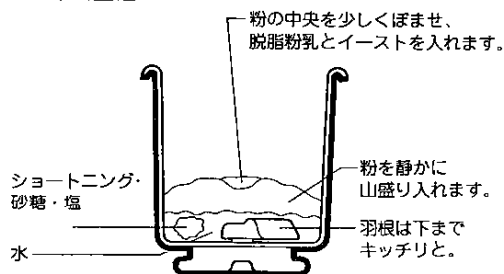

- イースト・脱脂粉乳と水が触れないように注意してください。
- 材料を入れた釜を器具にセットするときも静かに取扱ってください。
- イースト・脱脂粉乳が水に触れるとパンがうまくできなったり異臭の出ることがあります。

●クッキングブックの指定分量を守る

- 適当な計量はでき上がりが悪くなったり器具の故障の原因となります。

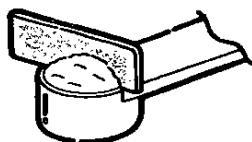

- 計量スプーンもすり切りで計ってください。

●釜を取り出すときは「やけど」に注意して



- 焼き上がり直後は釜や庫内が熱くなっています。釜を回したとき、うでなどが庫内に触れないように気をつけてください。
- 熱い釜は乾いたふきんか厚手のミトンでしっかり持ってください。

●釜を洗うときにみがき粉や金属タワシを使わない

- 釜はテフロン加工になっています。みがき粉や金属タワシでこすると、テフロン加工がはがれてしまいます。
- 洗うときは中性洗剤をひたしたスポンジたわしで洗ってください。
- 洗ったあとは、乾いた布で十分水気をふき取ってください。

点検・手入れ

安全にお使いいただくため点検・手入れをしてください。

点検

- 器具のまわりに燃えやすいものはありませんか。
- 排気口にものがのっていませんか。
- 電源コードが傷んでいませんか。
- 異常音がしませんか。

手入れ

庫内が、まだなまあたたかいうちにお手入れすれば、汚れが落ちやすいです。
やけどには十分注意してください。

●器具のガス元せんを閉じてから

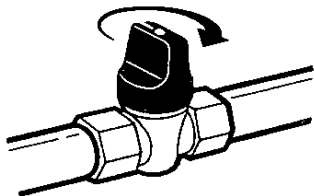

●庫内はそのつどふきとる

左・右側面と底面

- ぬれぶきんでふきとります。
- 汚れがひどいときは、中性洗剤をひたしたスポンジタワシなどでふきとります。

後面と天井面(上面)

- 乾いた布でからぶきをします。(通常は炭化した油カスをふきとります)
- 脂の付着量が多くなって、べとべとした感じになったときは、高速オープン(300℃で30分~40分間)でカラ焼きをしてください。この操作を怠りますと、セルフクリーニング効果がなくなることがあります。

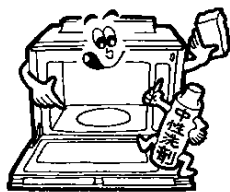

セルフクリーニングとは

特殊ホーロー仕上げで調理による脂汚れを温度が高いときに、蒸発や炭化を早める効果があり、お手入れが簡単です。

注意

洗剤やみがき粉などで洗うとセルフクリーニングホーローが目づまりして、セルフクリーニング効果がなくなることがありますのでおやめください。また金属タワシなど硬いものですると傷がつかますのでおやめください。

●ドアの内側はそのつどふきとる

- ぬれぶきんでふきとります。
- 汚れがひどいときは、中性洗剤をひたしたスポンジタワシなどでふきとります。

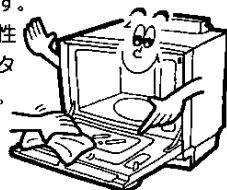

●ターンテーブルや網などの付属品はそのつど洗う

- ターンテーブル・網・釜などの付属品は、中性洗剤を溶かした水につけ、スポンジタワシなどやわらかいもので洗います。
- 洗ったあとは、水洗いをして乾いた布で十分水気をふきとってください。



●本体の汚れはときどきふきとる

- ぬれぶきんでふきとります。
- 汚れがひどいときは、中性洗剤をひたしたふきんで、汚れを落とし、ぬれぶきんで洗剤分をふきとります。

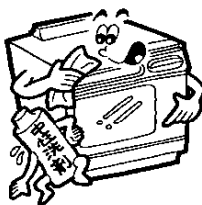

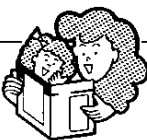

注意



- みがき粉や金属タワシは器具を傷つけますので使わないでください。
- 中性洗剤以外は使わないでください。

こんなときは故障ではありません

現象	理由と処置
はじめて高速オープンを使ったら煙がでた	調理庫内は、加工のため油が塗ってあります。最初は、その油が焼けて煙がでます。初めて高速オープンをお使いになるときは、庫内の油を焼き切るため、高速オープン加熱で温度を300℃にして10分間カラ焼きをしてください。
高速オープン使用中に停電し燃焼が止まった	器具内部の安全装置がはたらき、ガスが自動的に止まる機構になっています。 ガスもれの心配はありません。 停電が回復すれば、停電の長さによって28ページのような動作をします。
タイマーセット時間が過ぎても調理ができてなく、表示部が「  」で点滅している	調理中に長時間(20秒以上)停電したためです。 再びご使用のときは、取り消しキーを押し、最初から操作をしてください。
	
作動中に「カチッ」と音がする	調理温度を調節するための電磁弁(電気で開閉するガス弁)や自動調理のときの部品の作動音です。
点火時や消火後に「チリ、チリ」と音がする	メインバーナが熱により、膨張・収縮して起こる音です。
調理が全て終了しても、ファンの回転する音が止まらない。	センサー部を冷却するファンが、故障を防止するため、回転しているための音で、最長30分間運転しています。

その他、22ページもご参照ください。

24時間以上電源プラグを抜いたままにした場合

24時間以上電源プラグを抜いておくと時計や予約時刻、おこのみパンのメモリーはすべて消えてしまいます。

24時間以内の場合は時刻合わせがしてあれば、電源プラグを抜いても時計は動いています(表示は消えています)し、タイマー予約時刻もメモリーされています。

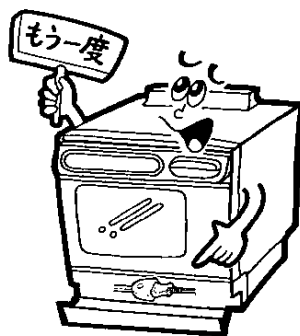

電源プラグを差し込んだとき、 の表示がでたときは、もう一度11ページの時計の合わせかたで操作してください。

故障・異常の見分けかたと処置方法

故障かな？ 異常かな？ と思われたら
ただちに使用を中止し一度つぎのことをお調べください

こんなとき お調べ いただくこと	時計が出ない	操作キーを受けつけない	スタートしない	点火しない	電子レンジで食品が加熱されない	庫内で火花が飛ぶ	予約時間に調理できない	パンのこねがうまくできない	パンの蓋がカタカタ音がする	処置方法	参照ページ
電源プラグが抜けている	○									電源プラグをコンセントへ差し込む	—
停電している	○		○							回復をまつ	28
ガス元せんの開け忘れ				○			○			ガス元せんを開ける	—
調理時間がセットされていない			○							調理時間をセットする	15~25
金属容器やアルミホイルで食品が包まれている					○					金属容器やアルミホイルを取り除く	7~8
庫内壁面に金属がふれている						○				金属部分にふれないように直す	—
庫内に食品カスや油がたまっている						○				庫内の異物を取り除く	—
釜が正しくセットされていない			○					○	○	釜を正しくセットする	8
釜に羽根が正しくセットされていない								○		羽根を釜に正しくセットする	—
操作ロックがかかっている		○								操作ロックを解除する	27

エラー表示の原因と処置のしかた(文字の点滅とアラームでエラーをお知らせします。)

エラー表示	原因	処置方法
予約 あやまり	予約時刻までの時間が短かすぎるか、または長すぎる。 ●高速オープン調理予約・ホームベーカリー予約で、調理の所要時間より短かいか、15時間より長い。 ●炊飯調理予約で、1時間30分より短かいか、12時間より長い。	予約時刻を設定し直して、スタートキーを押す。
釜 なし	釜が正しくセットされていない。	釜を正しくセットし、スタートキーを押す。
釜	釜がセットされている。	釜を取り出し、スタートキーを押す。
高温	庫内温度が40℃以上ある。	高温表示が消えるまでまってからスタートキーを押す。
燃焼	ガスの元せんが閉まっているなどで、ガスに点火しなかった。	ガスの元せんを確かめてもう一度、スタートキーを押す。
あやまり	自動加熱調理でセンサーの感知部から外れた位置に調理物が置かれている。	取り消しキーを押したあと調理物をターンテーブルの中央へ置き直し、もう一度自動加熱調理キーを押してスタートキーを押す。

こんなときは故障ではありません・故障異常の見分けかたと処置方法故障かな？異常かな？と思つたら・エラー表示の原因と処置のしかた

アフターサービスと保管

アフターサービスのお申込み

サービスのお申込み

- 33ページの「こんなときは故障ではありません」の項と、34ページの「故障・異常の見分けかたと処置方法」の項を見て、もう一度ご確認ください。
- 確認のうえ、それでも不具合な場合あるいはご不明な場合は、ご自分で修理なさらないで買い上げの店またはもよりの大阪ガスサービスショップ、もしくは大阪ガス支社にご連絡ください。
 - (1)品名……コンビネーションレンジ
 - (2)品番……下部とびらの内側に貼付してあります。
 - (3)現象……(できるだけ詳しく)
 - (4)道順……(できるだけ詳しく)

(N)21-890(U)

大阪ガス株式会社 04

(例) 21-890型13A ガス用の場合

転居される場合

- ガスの種類が異なる地域へ転居される場合は、部品の交換や調整が必要です。転居先のガスの種類を確認のうえ、大阪ガスサービスショップまたは大阪ガス支社にご相談ください。この場合、調整・改造に要する費用は保証期間内でも有料となります。

保証と補修について

この器具には保証書がついています。

- 保証期間中は……保証書に記載のように器具の故障について修理いたします。詳しくは保証書をご覧ください。
保証書を紛失されますと、無料修理期間中であっても修理費をいただくことがありますので、この取扱説明書とともに大切に保管してください。
- 保証期間経過後は……お買い上げの店もしくはもよりの大阪ガス支社にご相談ください。
補修用性能部品を調達したうえ修理によって機能が維持できるときは、お客様のご要望により有料修理いたします。

補修用性能部品の最低保有期間は、製造打切後9年間です。

補修用性能部品とは、その製品の機能を維持するために必要な部品です。

保管(長期間使用しない場合)

- 庫内や付属品の汚れをきれいに落とし十分乾燥させてください。
- ガス元せんを閉め、電源プラグを中継電源コードのコンセントから抜いておいてください。

仕様と外形寸法図

仕様

品名	コンビネーションレンジ		
品番	21-890, 21-891		
消費ガス量	6Cガス	13Aガス	LPガス
	5,300kcal/h		0.43kg/h
	1.25m ³ /h	0.51m ³ /h	
消費電力(W)	同時(コンビ)使用	550	
	高速オープン	115	
	電子レンジ	1,250	
高周波出力(W)	電子レンジ単独 ^(強) 600 ^(弱) 200相当・同時使用200相当・解凍90相当		
外形寸法(mm)	幅598×奥行550×高さ580~640		
庫内有効寸法(mm)	幅415×奥行365×高さ265		
クッキング皿有効寸法(mm)	(クッキング皿)388×306、(ターンテーブル)φ332		
重量(kg)	本体54.5 付属品8		
接続	ガス	R 1/2 金属可とう管	
	電気	AC100V 50Hz/60Hz共用	
電源コードの長さ(m)	0.6		
アース線の長さ(m)	5		
付属品	<ul style="list-style-type: none"> ・クッキング皿(角皿)2枚 ・ターンテーブル(丸皿)1枚 ・角網 2枚 ・丸網 1枚 ・ホルダー 1個 ・クッキングブック 1冊 ・釜(パンケース)1個 ・羽根 1個 ・計量カップ 1個 ・計量スプーン 1個 ・おまかせパン 1枚 ・操作ガイド 〔設置時使用するもの〕 ・中継電源コード(1.5m) 1本 ・ハンドルセット 2本 ・アース棒 1本 ・メタルホース 1本 		

外形寸法図

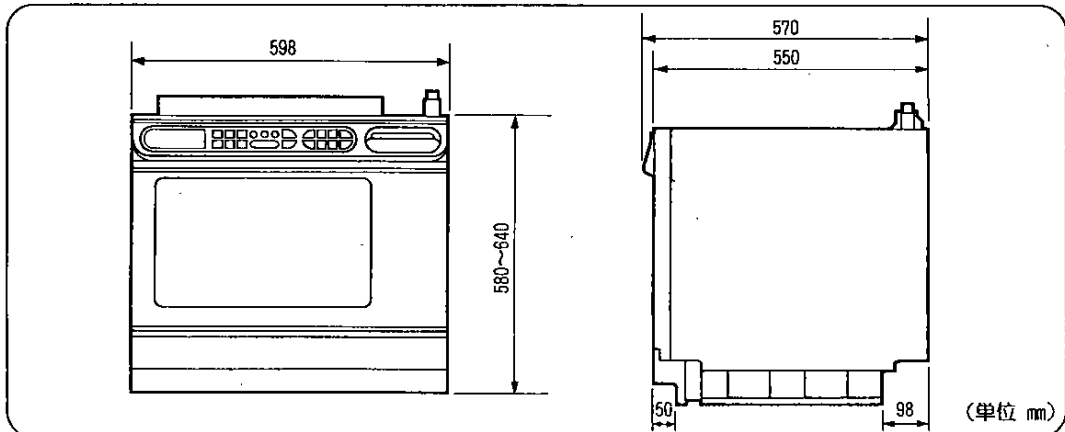

本社ガスビルサービスセンター・支社所在地および電話番号

本 方 サ ー ビ ス セ ン タ ー	社 ☎541	大阪府中央区平野町4-1-2	☎大 阪 06 (202) 2221
南 支 社	☎557	大阪府西成区玉出東2-9-41	☎大 阪 06 (652) 0001
北 支 社	☎532	大阪府淀川区十三本町3-6-35	☎大 阪 06 (301) 1251
南 部 支 社	☎590	堺市住吉橋町2-2-19	☎堺 0722(38) 1131
北 部 支 社	☎569	高槻市藤の里町39-6	☎高 槻 0726(71) 0361
阪 神 支 社	☎662	西宮市和上町4-11	☎西 宮 0798(26) 3101
東 部 支 社	☎578	東大阪市福葉2-3-17	☎河 内 0729(62) 1131
京 阪 支 社	☎573	枚方市西田宮町16-17	☎枚 方 0720(41) 1251
神 戸 支 社	☎650	神戸市中央区相生町5-13-10	☎神 戸 078(576) 5231
京 都 支 社	☎604	京都市中京区烏丸御池梅屋町358	☎京 都 075(231) 8151
奈 良 支 社	☎631	奈良市学園北2-4-1	☎奈 良 0742(44) 1111
和 歌 山 支 社	☎640	和歌山市本町1-5	☎和 歌 山 0734(31) 2481
姫 路 支 社	☎670	姫路市神屋町4-8	☎姫 路 0792(85) 2221
東 播 支 社	☎675	加古川市加古川町粟津29-1	☎加 古 川 0794(21) 1801
豊 岡 支 社	☎668	豊岡市三坂町6-57	☎豊 岡 07962(3) 2221
湖 南 支 社	☎525	草津市追分町字荒堀680-1	☎草 津 0775(62) 5311
彦 根 支 社	☎522	彦根市大東町12-11	☎彦 根 0749(22) 3131
(長 浜 営 業 所)	☎526	長浜市南呉服町3-4	☎長 浜 0749(62) 7171)

その他当社サービスステーション、およびサービスショップ

大阪ガス株式会社