



大阪ガス

リモートマイコン システム用 コントローラ・復帰治具

取扱説明書

コントローラ 90-100型

復帰治具 90-101型

保証書付

このたびは、大阪ガスのリモートマイコン システムを、お取り付けいただきありがとうございました。

ご使用前に必ずこの説明書をよくお読みのうえ、正しくお使いください。
なお、ご不明な点があればお取り付けいたしました販売店、大阪ガス支社にお問い合わせください。

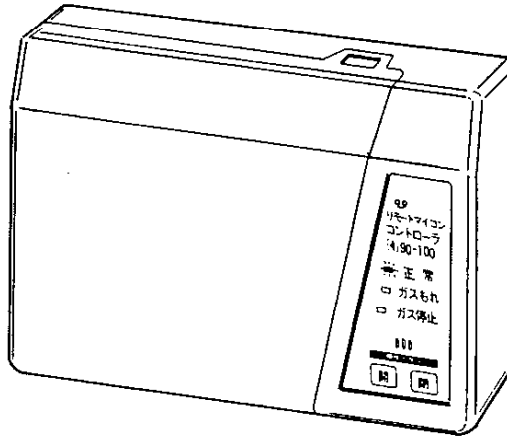

別添の保証書とともに、この「取扱説明書」を大切に保存してください。

各部の名称

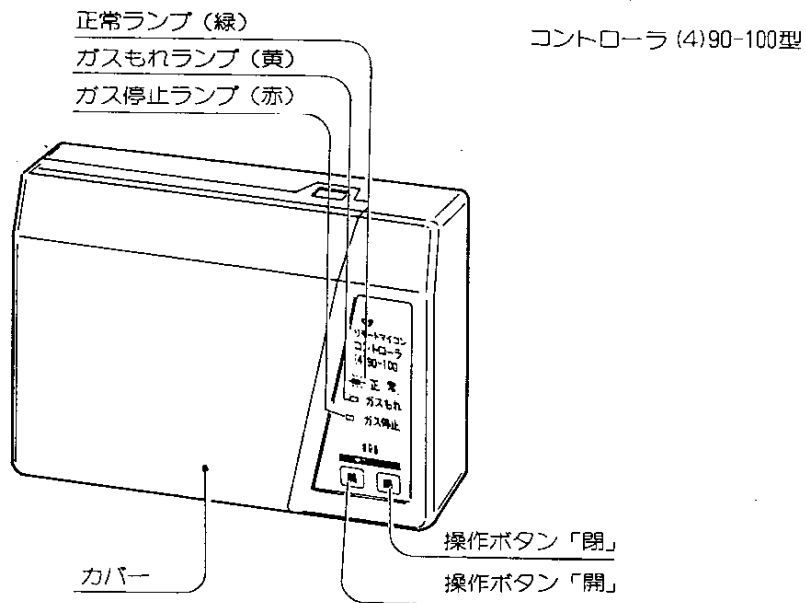

カバーを開くと

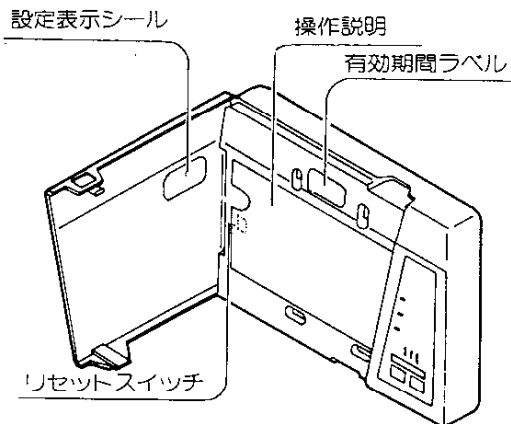

ガスメータに取り付け

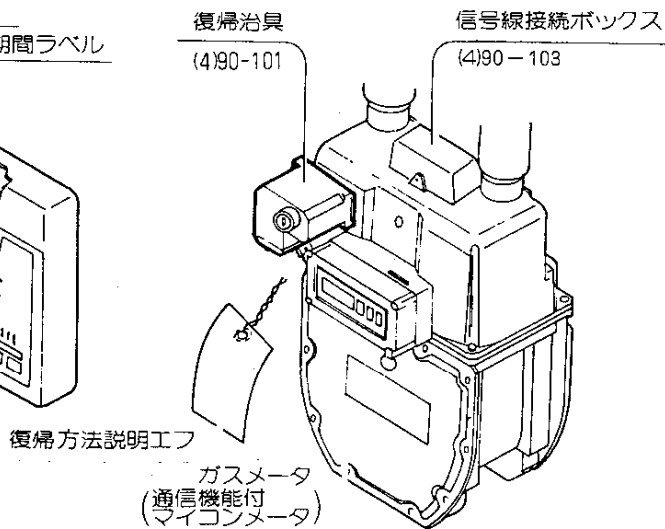

ご使用方法

システムのはたらき

都市ガス警報器

(天井取付型の例)

- 通常は緑ランプが点灯しています
- ※都市ガス警報器は設置されていない場合もあります

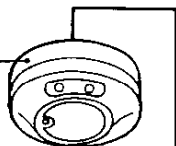

室内

屋外

復帰治具

- ガスメータ(通信機能付マイコンメータ)に取り付けられています。
- コントローラからの信号でガスを止めたり、開いたりします。

コントローラ

- マイコンメータやガス警報器の作動の状態を表示します。
- 「開」「閉」ボタンでガスを止めたり、逆に、開いたりできます。
- 通常は、正常ランプ(緑)が点灯しています。

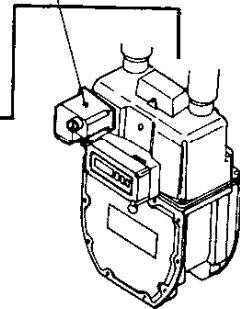
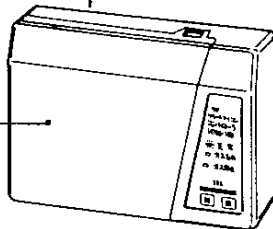

日常のご使用について

- 正常ランプ(緑)が点灯……ガスが使えます

日常、ガスのご使用状況、ガスもれ警報器の作動に異常がない時は、正常ランプ(緑)が点灯しています。ガスは普段どおり、ご使用ください。

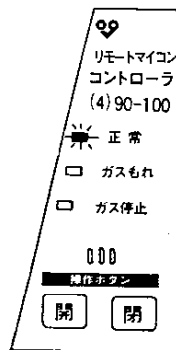

- ガスを止めたい時……「閉」ボタンを押します

数秒間正常ランプ(緑)が点滅したのち、ガス停止ランプ(赤)が点灯し、ガスが止まります。

- 正常
- ガスもれ
- ガス停止

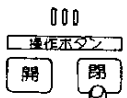

- 正常
- ガスもれ
- ガス停止

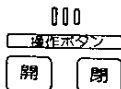

数秒間 緑ランプ点滅



- 正常
- ガスもれ
- ガス停止

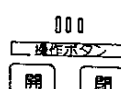

ガスが止まっています

- ガスを出したい時……すべてのガスの元せん、器具せんを閉じる……**開** ボタンを押します。

約2～3分間 正常ランプ(緑)が点滅したのち、緑点灯に変わりガスが使えます。

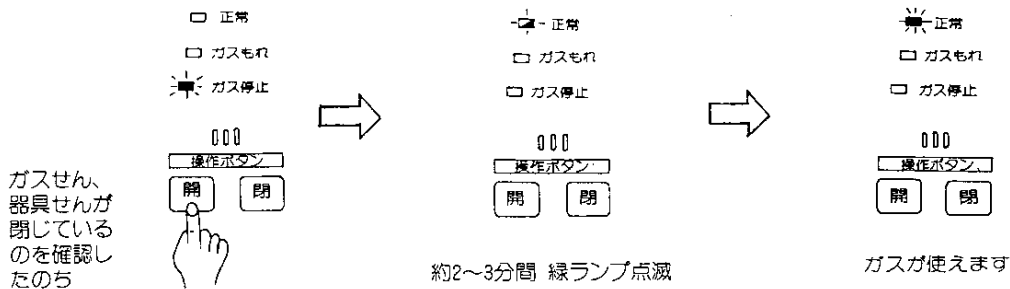

約2～3分間 緑ランプが点滅したのち、再びガス停止ランプ(赤)点灯にもどった場合は、すべてのガスの元せん、器具せんが閉じていません。他の部屋のガスせん、ガス器具の種火などご確認ください。ご確認のうえ、もう一度**開** ボタンを押してください。

「赤いランプが点滅して
ガスが止まった時は」

次の手順で復帰操作をして下さい。

1. すべての元コック・器具を閉めて下さい!

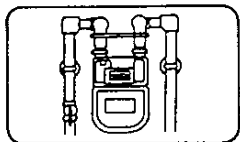

(注)メーター入側のコックは閉めないでください。



2. コントローラ(台所に設置)の開ボタンを押し、手をはなして下さい。

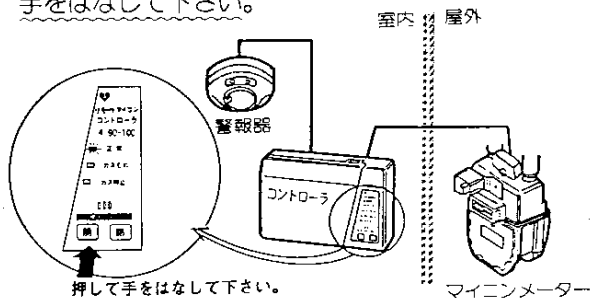

3. 約3分間お待ち下さい。
コントローラの「正常ランプ」が点灯しますとガスが使えます。

なお左記シールが同梱されておりますのでコントローラ付近に貼りご活用ください。

停電や電源ブレーカが切れた場合

- 停電の時や、電源ブレーカが切れた場合は、停電や電源ブレーカが切れる前の状態を維持します。

ガスが出る状態であれば、そのままガスが使えます。

ガスを止めている状態であれば、そのままガスが止まっています。

ご注意

コントローラお取り付け時の設定により、停電時、あるいは電源ブレーカ断時にガスを止めるタイプもあります。ご使用開始時の説明をお聞きください。

- 再度、電気が通じた時

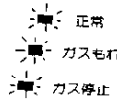

最初全ランプが点灯します。

約5～30秒で停電前、または電源ブレーカを切る前の状態にもどります

ガスが使える状態であった場合は

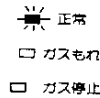

ガスを止めていた場合は

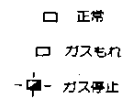

※停電時、あるいは電源ブレーカ断時にガスを止めるタイプの場合は、再度、電気が通じた時、コントローラが自動的に復帰操作(ガスが通じるように弁を開く)を行います。

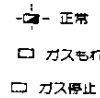

緑点滅(約2分以内)しゃ断部を復帰中です

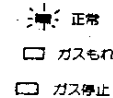



しゃ断部が復帰しました。ガスが使えます

点滅からガス停止となった場合は、「ガスを出したい時」に従ってすべてのガスせんを閉じたのち、**開**ボタンを押してください。

次のような場合、自動的にガスを止めます

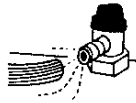
- ガスのご使用に異常があるとき、自動的にガスを止めます。

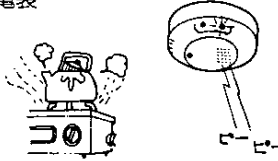
<p>①マイコンメータが異常なガスの流れを検知したとき</p>	<ul style="list-style-type: none"> ●使っていないガスをせんを開いた ●ガスせんからゴム管が外れた 	<p>ガスが止まり、コントローラのガス停止ランプ(赤)が点滅します</p>
<p>②マイコンメータが異常なガスの使用時間を検知したとき</p>	<ul style="list-style-type: none"> ●ガス器具の消し忘れ 	<p>ガスが止まる5分前に、ガス停止ランプ(赤)が点滅を始めます。ガス器具の使用を一時中止しないとガスが止まります。</p>
<p>③都市ガス警報器がガスもれを検知し、鳴り出したとき</p>	<ul style="list-style-type: none"> ●コンロなどの吹き消え ●ゴム管の亀裂 	<p>コントローラのガスもれランプ(黄)が点灯し、この状態が約1分続くとガスが止まります。</p>

- その他、地震などの場合も、自動的にガスが止まります。
- 自動的にガスが止まった場合、原因を取りのぞいてから、コントローラの**開**ボタンを押してください。
 - 復帰安全確認(約2～3分間 正常ランプ(緑)点滅)を経た後、ガスが使えます。
 - ガス警報器が鳴っている間は**開**操作できません。

ブザー警報音

- 断続音(ピッピッ)……ガスの使用を一時中止してください。そのままお使いになりますと、まもなくガスが止まります。(前記の②の場合)
- 連続音(ピー)………ガスを止めました。

※いずれの場合もブザー音は約10秒で自動的に鳴り止みます。

その他の表示

- 緑黄赤ランプがともに点滅 →**開**ボタンを押して下さい。
緑点滅の後、緑点灯に変わります。
- ランプの点滅が止まらない、**開**、**閉**、操作できないなど
→扉内のリセットスイッチを押してください。
全ランプ点灯の後、いずれかの状態を表示します。
この後**開**ボタンを押してください。

緑点灯にならないときは、お取り付けのサービスショップまたは大阪ガス支社へご連絡ください。

使用時のご注意

通常のご使用時

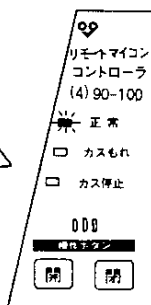
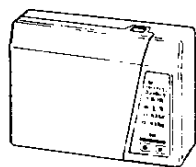

ガスもれに気づいた時

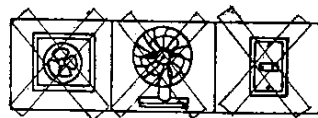
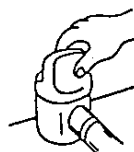

- 通常のご使用時には特に操作していただく所はありません。コントローラの正常ランプ(緑)が点灯していれば、普段どおりガスをお使いください。
- ガスもれに気づいた時は、ガスの器具せん、元せんを閉め、ドアや窓をあけて換気してください。換気扇を廻したり、電気器具のスイッチには触れないでください。
- ガスもれの原因がわからないときは、お近くの大阪ガス支社、サービスショップにご連絡ください。
- 使用する電源はAC100Vです。コントローラや復帰治具の配線は変更しないでください。
- コントローラは多少暖かくなりますが、異常ではありません。
- 復帰治具は「開」「閉」作動時にモータの作動音がしますが、異常ではありません。
- 分解しないでください。
- 停電時は「開」「閉」操作はできません。
- 改築、改修などで取付位置を変更されたい場合は、大阪ガス支社、サービスショップにご相談ください。
- 引っ越しの場合は大阪ガス支社、サービスショップにご連絡ください。

日常の点検・手入れ

点 検

- 日常は正常ランプ(緑)が点灯していることをご確認ください。
閉ボタンを押してガスを止めているときはガス停止ランプ(赤)が点灯しています。
- 1カ月に1回ぐらい開、閉ボタンを押してガスを止めたり、開いたりが正常に作動することを確認してください。

お手入れ

- コントローラはやわらかい布でからぶきします。
- 汚れがひどい場合は、うすめた中性洗剤を少しふくませ、よくしぼった布でふきとってください。
(水分をよくしぼっていないと感電の危険がありますのでご注意ください)

ご注意

ベンジン、シンナー、クレンザーなどは表面に傷をつけたり、変形したりすることがありますので、お使いにならないでください。

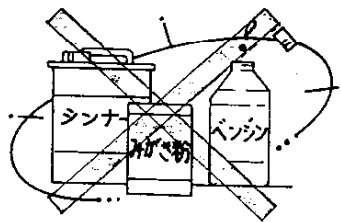

故障・異常の見分け方と処置方法

ご使用中にふだんと違った状態になったときや、不都合が生じたときは、そのままお使いにならず、ただちにご使用を中止して十分な点検をお願いします。

現 象	原 因	処 置 方 法	
ガスが出ない (緑ランプ点灯)	<ul style="list-style-type: none"> ●ガス元せんの開け忘れ ●ガス元せんの開きが不十分 	●ガス元せんを開ける(全開にする)	
ガスが出ない (赤ランプ点灯または点滅)	●コントローラが「閉」の状態	●コントローラの開ボタンを押す	
開ボタンを押してもガスが出ない	●全てのガス器具せん、元せんが閉まっている。 (緑ランプ点滅から再び赤ランプ点灯に変わる)	●全ての器具せん、元せんを確認したのち、もう一度開ボタンを押してください。	
ランプの点滅が止まらない	正常ランプ(緑)の点滅	●コントローラの開ボタンを押した。	●そのまま2～3分間お待ちください。
	ガスもれランプ(黄)の点滅	●ガス警報器の電源切れ (警報器の取り外し、警報器の電源プラグ抜けなど)	●ガス警報器の電源ランプ(緑)が点灯しているか確認する (警報器の電源プラグが抜け)ていればプラグを差し込む
	ガス停止ランプ(赤)の点滅	●ガス器具の消し忘れ ●非常に長い時間、ガス器具を使用し続けている。	●ガス器具を消す ●ガス器具の使用を一時中止する
	全ランプ(緑、黄、赤)が点滅	●システムの異常	●開ボタンを押してください ●開ボタンを押しても点滅が止まらないときは、扉内のリセットスイッチを押してください。

以上のことをお調べになって、なお異常のあるときや、おわかりにならないときは、大阪ガス支社、サービスショップにご連絡ください。

アフターサービスのお申し込み

サービスのお申し込み

- 「故障・異常の見分け方と処置方法」の項を見てもう一度ご確認ください。
- 確認のうえ、それでも不具合な場合、あるいはご不明な場合はご自分で修理なさらないでお取り付けいたしました大阪ガスサービスショップ、もしくは大阪ガス支社にご連絡ください。なお、ご連絡いただくときは、次のことをお知らせください。

- (1) 品 名……リモートマイコン システム
- (2) 品 番……(4)90-100
- (3) 現 象……できるだけ詳しく（ランプの点灯、点滅状況など）
- (4) 道 順……できるだけ詳しく

転居される場合

- 転居される場合は大阪ガスサービスショップ、大阪ガス支社にご相談ください。

保証書について

- このシステムには保証書がついています。
このリモートマイコン システムは保証書に記載のようにコントローラ、復帰治具の故障について修理いたします。詳しくは保証書をごらんください。
保証書を紛失されますと、無料修理期間であっても修理費をいただくことがありますので、この取扱説明書とともに大切に保管してください。

性能有効期間について

- このリモートマイコン システムの性能有効期間は、お取り付け日から10年間です。
性能有効期間は、保証書およびコントローラ、復帰治具各々に貼付のラベルに記入していますのでご確認ください。
保証書の有効期間とラベルに記載の有効期間が異なる場合は、保証書の有効期間がリモートマイコン システムの有効期間となります。
性能有効期間後のリモートマイコン システムの性能保証および点検・修理はできませんので性能有効期間後はぜひ新しいものとお取替えください。

- ガス機器をご使用のときは、換気にご注意ください。
- お使いになった後は、器具コックだけではなく鉄管先のもとコックもかならずしめましょう。
- ゴム管は、良質の大阪ガス製  マーク入りのものを、そして、コックについている赤線のところまで深くさし込み、必ずゴム管止めでしめつけましょう。
- お使いにならない鉄管先のもとコックにはゴムキャップをかぶせておきましょう。

大阪ガスのお問い合わせ先

大阪支社	大阪市西区千代崎3-2-95	電話	大阪06	(586)	3200	☎550
南支社	堺市住吉橋町2-2-19	電話	堺	0722	(38)	1131 ☎590
北支社	高槻市藤の里町39-6	電話	高槻	0726	(71)	0361 ☎569
東支社	東大阪市稲葉2-3-17	電話	河内	0729	(62)	1131 ☎578
兵庫支社	神戸市中央区東川崎町1-8-2	電話	神戸	078	(360)	3100 ☎650
京都支社	京都市中京区烏丸御池梅屋町358	電話	京都	075	(231)	8151 ☎604
奈良支社	奈良市学園北2-4-1	電話	奈良	0742	(44)	1111 ☎631
和歌山支社	和歌山市本町1-5	電話	和歌山	0734	(31)	2481 ☎640
兵庫西支社	姫路市神屋町4-8	電話	姫路	0792	(85)	2221 ☎670
豊岡支社	豊岡市三坂町6-57	電話	豊岡	0796	(23)	2221 ☎668
湖南支社	草津市追分町字荒城680-1	電話	草津	0775	(62)	5311 ☎525
彦根支社	彦根市大東町12-11	電話	彦根	0749	(22)	3131 ☎522
(長浜営業所)	長浜市南呉服町3-4	電話	長浜	0749	(62)	7171 ☎526
本社・ガスビル サービスセンター	大阪市中央区平野町4-1-2	電話	大阪06	(202)	2221	☎541

ガスもれ通報は…

大阪供給部	大阪市西区千代崎3-2-95	電話	大阪06	(583)	0223	☎550
南部供給部	堺市住吉橋町2-2-19	電話	堺	0722	(38)	4085 ☎590
北部供給部	高槻市藤の里町39-6	電話	高槻	0726	(73)	4678 ☎569
東部供給部	東大阪市稲葉2-3-17	電話	河内	0729	(61)	6983 ☎578
兵庫供給部	神戸市中央区北本町通2-1-5	電話	神戸	078	(231)	0023 ☎651
(今津事務所)	西宮市津門住江町13-11	電話	西宮	0798	(35)	1025 ☎663
京都供給部	京都市下京区中堂寺栗田町1	電話	京都	075	(314)	1241 ☎600
奈良支社	奈良市学園北2-4-1	電話	奈良	0742	(44)	1118 ☎631
和歌山支社	和歌山市本町1-5	電話	和歌山	0734	(24)	1241 ☎640
兵庫西支社	姫路市神屋町4-8	電話	姫路	0792	(81)	0011 ☎670
豊岡支社	豊岡市三坂町6-57	電話	豊岡	0796	(22)	5038 ☎668
湖南支社	草津市追分町字荒城680-1	電話	草津	0775	(62)	4813 ☎525
彦根支社	彦根市大東町12-11	電話	彦根	0749	(23)	0357 ☎522
(長浜営業所)	長浜市南呉服町3-4	電話	長浜	0749	(62)	7175 ☎526

大阪ガス株式会社